

inspure

CUCKOO

쿠쿠 공기청정기
AIR CLEANER

사용설명서

AC-17TV10FNG
AC-17TV20FNG
AC-20TV10FNG
AC-20TV20FNG



쿠쿠홈시스 | 주 |

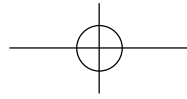

가족 여러분!

저희 쿠쿠 공기청정기를 이용해 주셔서 감사합니다.

이 사용설명서(보증서 포함)는 잘 보관하여 주십시오.
사용 중에 모르는 사항이 있을 때나 기능이 제대로 발휘되지 않을 때 많은 도움이 될 것입니다.



쿠쿠 공기청정기의 특징과 장점

이런 점이 좋습니다.

- **항균, 항바이러스, 항곰팡이 기능**
항균, 항바이러스, 항곰팡이 기능에 탁월한 황화구리(CuS) 함유 필터가 장착되어 실내 환경을 보다 쾌적하고 청결하게 청정합니다.
- **공기청정 기능**
360도 전방위 흡입 구조를 통해 토탈케어 안심필터로 공기 중 미세먼지를 걸러주어 쾌적한 공기를 제공합니다.
- **유해가스 제거 기능**
유해가스 제거 기능 유해가스 제거 기능을 하는 필터가 장착되어 공기 중의 생활 냄새를 제거하여, 실내공기를 깨끗하게 유지할 수 있습니다.
- **풍량조절 기능**
바람의 세기를 조절하여 상황에 따라 알맞게 조절할 수 있습니다.
- **오염감지 센서를 통한 자동 운전 기능**
오염감지 센서를 통하여 실내의 오염 상태를 실시간으로 체크하여 자동운전 선택 시 주변 오염도에 따라 자동으로 풍량을 조절하여 쾌적한 실내환경을 조성해 줍니다.
- **청정도 표시 무드 기능**
실내 공기의 청정도를 오염감지 센서를 통해 자동으로 감지하여 청정도를 표시하는 기능으로 실내 인테리어 감각을 높였습니다. 또한 모드 버튼을 이용하여 램프는 ON/OFF 기능 합니다.

사용설명서에 제품보증서가 포함되어 있습니다.

사용 전에 "사용설명서"를 반드시 읽고 정확하게 사용하여 주십시오. 읽고 난 뒤에는 제품을 사용하는 사람이 항상 볼 수 있는 곳에 보관해 주십시오.

주의: 제품을 고장없이 오래 사용하시려면 사용설명서를 꼭 읽어 주십시오

CONTENTS(목차)

사용하기전에	● 쿠쿠 공기청정기의 특징과 장점	2
	안전상의 경고	4 ~ 7
	각 부분의 명칭 / 부속품 안내	8 ~ 9
사용할때	● 사용 전 확인사항	10
	기능 조작부 및 표시부의 이름과 역할	11
	기능 표시부의 이상점검 기능 / 기본 운전	12
	운전모드별 안내	13 ~ 14
	동작상태별 안내 및 기타 설정 방법	15
	청소 및 손질 방법	16 ~ 18
	필터 교환 방법	19
고장신고전에	● 고장신고 전에 확인하십시오	20
서비스 안내	● 서비스 안내 및 폐가전제품의 처리방법	21
	고객카드 / 제품보증서 및 소비자 분쟁해결 기준 안내	22
	제품규격 및 고장문의 / 계약관련 문의	23



안전상의 경고

- '안전상의 경고'는 제품을 안전하고 올바르게 사용하여 사고나 위험을 미리 막기 위한 것이므로 반드시 지켜 주십시오.
- '안전상의 경고'는 '경고'와 '주의'의 두가지로 구분되어 있으며 '경고'와 '주의'의 의미는 다음과 같습니다.

<p>! 경고 피하지 않을 경우 사망이나 중상을 초래할 수 있는 잠재적인 위험상황</p>	<p>! 경고 이 기호는 특정조건하에서 위험을 끼칠 우려가 있는 사항에 대하여 주의를 환기시키는 표시입니다.</p> <p>● 위험발생을 피하기 위해 주의깊게 읽고 지시에 따라 사용하십시오.</p>
<p>! 주의 피하지 않을 경우 경상을 초래할 수 있는 잠재적인 위험상황</p>	<p>⊘ 금지 이 기호는 어떤 행위를 '금지'하는 표시입니다.</p> <p>! 주의 이 기호는 어떤 행위를 '지시'하는 표시입니다.</p>

전원 관련

<p>! 경고 ⊘ (금지)</p> <p>전원코드를 무리하게 구부리거나 묶거나 잡아당기지 마십시오.</p> <ul style="list-style-type: none"> ● 감전이나 쇼트로 인해 화재의 원인이 될 수 있습니다. ● 수시로 전원코드 상태를 꼭 확인하십시오. 	<p>전원코드나 전원플러그가 파손되었거나 콘센트가 흔들릴 때는 사용을 중지하고, 고객센터로 문의 바랍니다.</p> <ul style="list-style-type: none"> ● 제품 사용 중 사용상의 부주의로 전원코드의 피복이 벗겨지거나 찢힐 경우 화재 및 감전의 원인이 될 수 있으니, 수시로 전원코드와 전원플러그, 콘센트의 상태를 꼭 확인하십시오. ● 전원코드나 전원플러그가 파손된 경우에는 위험이 생기지 않도록 하기 위하여 제조사나 그 판매점 또는 유사격 기술자(서비스 기사)에 의 해 코드 교환을 하십시오. ● 반드시 지정된 서비스센터에서 수리하시기 바랍니다. ● 감전 및 누전화재의 원인이 됩니다.
<p>반드시 접지가 되는 정격 10A 이상의 교류 220V 전용 콘센트에 서만 사용해 주시고 한 콘센트에 여러 제품의 전원플러그를 동시에 꽂아 사용하지 마십시오.</p> <ul style="list-style-type: none"> ● 여러 제품과 함께 사용하거나 다른 기구에 사용하면 발열 및 발화, 감전의 원인이 됩니다. 수시로 콘센트 상태를 꼭 확인하십시오. ● 전원플러그에 이물질이나 물기가 묻어 있는 경우에는 잘 닦은 다음 사용하십시오. ● 연장코드도 10A 이상의 것을 사용하여 주십시오. 	<p>전원플러그를 콘센트에서 꽂거나 뺄 때는 손의 물기를 반드시 제거한 후 전원플러그를 잡고 꽂거나 뽑아 주십시오.</p> <ul style="list-style-type: none"> ● 젖은 손으로 전원플러그를 뺐으면 감전의 원인이 될 수 있습니다. ● 무리하게 당겨 뺐으면 전원코드에 이상이 발생되어 누전 및 감전이 될 수 있습니다. ● 수시로 전원플러그 및 전원코드의 상태를 꼭 확인하십시오.
<p>교류 220V 이외에는 사용하지 마십시오.</p> <ul style="list-style-type: none"> ● 감전, 화재의 원인이 될 수 있습니다. ● 제품이 정상적으로 작동을 하지 않습니다. ● 110V 전원에서 승압용 트랜스를 220V로 승압해서 사용하지 마십시오. (한국전력에 승압공사를 의뢰하여 220V로 승압 후 사용하십시오.) 	<p>청소 시에는 반드시 플러그를 뽑아 주십시오.</p> <ul style="list-style-type: none"> ● 감전 및 고장의 우려가 있습니다. ● 수시로 전원플러그 및 전원코드의 상태를 확인 하십시오.
<p>전원플러그에 묻은 이물질은 물기가 없는 천으로 깨끗이 제거하여 주십시오.</p> <ul style="list-style-type: none"> ● 감전이나 쇼트로 인해 화재의 원인이 될 수 있습니다. 수시로 전원코드 상태를 꼭 확인하십시오. 	<p>전원 플러그를 뽑을 때에는 전원코드를 잡지 마시고 꼭 전원플러그를 잡고 뽑아주십시오.</p> <ul style="list-style-type: none"> ● 전원코드에 충격이 가면 감전 및 화재의 원인이 될 수도 있습니다. ● 수시로 전원플러그 및 전원코드의 상태를 꼭 확인 하십시오.

안전상의 경고



전원 관련

⚠ 경고 ⓧ (금지)

전원 코드 위에 무거운 것을 놓거나 코드가 기기 밑에 눌리지 않도록 주의하십시오.

- 코드 손상으로 화재, 감전 및 제품의 쓰러짐 등 위험이 있습니다.

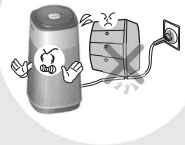

제품을 옮길 때, 전원 코드를 당겨서 이동하지 마세요.

- 제품 파손 및 감전, 화재 등의 원인이 됩니다.
- 수시로 전원코드의 상태를 확인하십시오.

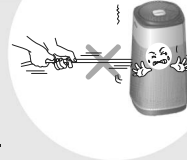

플러그 및 전원 코드부를 동물이 물어뜯거나 못과 같이 날카로운 금속물체로 부딪히지 않도록 주의하십시오.

- 코드 손상으로 합선, 감전, 화재 등의 원인이 됩니다.
- 수시로 전원코드와 전원 플러그 상태를 꼭 확인하십시오.



전원 부분에 물이 들어간 경우, 플러그를 빼고, 완전히 건조시킨 뒤 사용하십시오.

- 감전 및 화재의 원인이 될 수 있습니다.
- 수시로 전원플러그 및 전원코드의 상태를 꼭 확인하십시오.



제품의 수리, 점검 및 부품 교환 중에는 반드시 플러그를 뽑아 주십시오.

- 고장이나 감전의 위험이 있습니다.
- 수시로 전원플러그 및 전원코드의 상태를 꼭 확인하십시오.



전원플러그를 연속하여 꽂았다 빼지 마세요.

- 감전 및 화재의 원인이 될 수 있습니다.



전원코드를 임의로 연결하거나 가공하여 사용하지 마세요.

- 감전 및 화재의 원인이 될 수 있습니다.

설치관련

⚠ 경고 ⓧ (금지)

직사광선, 눈, 비 등이 직접 닿는 옥외의 장소나, 물기가 있는 세탁실, 화장실 등의 장소에서 사용하지 마세요.

- 가열, 누전 등에 의해 화재, 감전의 원인이 될 수 있습니다.



울퉁불퉁하거나 경사진 곳에 설치하거나 깔판, 방석, 장판 위에 설치하지 마십시오.

- 고장 및 소음의 원인이 될 수 있으며, 상해를 입을 수 있습니다.
- 수시로 제품 상태를 꼭 확인하십시오.



주변에 살충제, 가연성 가스나 인화성 물질, 독성물질을 보관 및 사용하지 마세요.

- 화재 및 제품 변형, 고장의 원인이 됩니다.



음식점이나 고깃집 등 냄새나 연기, 기름 등이 발생하는 곳에서는 사용하지 마세요.

- 성능 저하의 원인이 됩니다.



산업용 기름 연기 또는 금속성 먼지가 많은 곳에는 설치하지 마세요.

- 화재 및 제품 고장의 원인이 됩니다.





안전상의 경고

설치 관련

! 경고 ! (지시)

벽과 주위 물체로부터 50cm 이상, 위로는 60cm 이상 간격을 띄우고 사용하세요.

- 최적의 성능을 내기 위해 간격을 유지해 주세요.

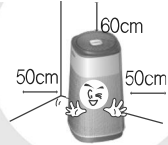

공기의 순환이 잘 되도록 제품 전후 좌우에 방해물이 가로막지 않도록 설치해 주세요.



TV와 같은 전자제품에서 2m 이상 떨어진 곳에 설치하세요.

- 전파장애가 일어날 수 있습니다.



가스 및 가연성, 인화성 물질을 사용 또는 누설시에는 반드시 창문을 열어 환기 시킨 후 사용하세요.



- 폭발이나 화재의 위험이 있습니다.

일산화탄소 같은 유독성 가스 제거에 사용하지 마세요.

- 고장의 원인이 됩니다.

부엌에서는 환기 팬이나 레인지 후드용으로 사용하지 마세요.

- 제품 및 필터의 성능이 저하 됩니다.

커튼 근처에 설치 및 사용하지 마세요.

- 오염감지 센서가 제대로 동작하지 않을 수 있습니다.



동식물, 정밀기기, 미술품의 보존 등 특수용도/장소에는 사용하지 마세요.

- 감전 및 화재의 원인이 될 수 있습니다.

사용 중에

! 경고 ! (금지)

제품의 공기 흡입구 또는 배출구 주위에 장애물을 두지 마세요.

- 공기청정 성능 감소, 이상소음 또는 고장의 원인이 될 수 있습니다.



장시간 사용 시 환기를 권장합니다.

제품의 공기 흡입구나 배출구에 손가락, 젓가락과 같은 막대형상의 이물질을 넣지 마세요.



- 고속으로 회전하고 있는 팬에 의하여 상해를 입을 수 있습니다.
- 제품 고장의 원인이 됩니다.

제품에서 이상한 소리나 연기 또는 냄새가 발생하면 전원 플러그를 뽑은 후 서비스 센터로 연락주세요.

- 화재, 화상 및 상해의 원인이 됩니다.

고객상담실 (지역번호없이 1588-8899)



제품 측면의 다공부분에 담배연기 등의 독성 물질을 주입하거나, 날카로운 물건으로 찌르지 마세요.

- 제품 고장 및 화재, 감전의 원인이 됩니다.

제품 가까이에서 화기를 두지 마세요.

- 제품의 고장, 변형의 원인이 되며, 화재가 발생할 수 있습니다.

제품 내부는 직접 세척하지 마시고, 서비스 기사를 통하기 바랍니다.

- 제품의 고장 및 물에 의한 감전 사고의 위험이 있습니다.



안전상의 경고



사용 중에

⚠ 경고	🚫 (금지)
<p>제품을 절대 물에 담그지 마세요.</p> <ul style="list-style-type: none"> • 감전의 위험이 있습니다. 	<p>제품 위에 물을 담은 그릇, 약품, 음식물, 작은 금속류, 인화성 물질 등을 올려 놓지 마세요.</p> <ul style="list-style-type: none"> • 제품 내부로 유입될 경우 감전, 화재의 위험 및 훼손의 우려가 있습니다.
<p>흡입구에 살충제나 방향제 등 인화성 물질을 뿌리지 마세요.</p> <ul style="list-style-type: none"> • 화재 및 성능 저하의 원인이 됩니다. 	<p>물을 직접 뿌려 청소하거나 벤젠, 신나 등을 이용하여 제품을 닦지 마세요.</p> <ul style="list-style-type: none"> • 감전의 위험이 있습니다.
<p>제품 상단에 올라가거나 무거운 물건을 올려 놓지 마세요.</p> <ul style="list-style-type: none"> • 낙하, 파손 등에 의해 제품의 고장 및 상해의 원인이 될 수 있습니다. 	<p>제품이 침수되었을 경우에는 반드시 서비스센터에 의뢰 하세요.</p> <ul style="list-style-type: none"> • 감전이나 고장의 위험이 있습니다.
<p>전원플러그를 열기구 가까이에서 사용하지 마세요.</p> <ul style="list-style-type: none"> • 화재 및 감전의 원인이 됩니다. 	<p>프리 필터는 물로 주기적으로 세척하여 충분히 건조시킨 후 사용하세요.</p> <ul style="list-style-type: none"> • 제품 성능이 저하될 수 있습니다. • 그늘에서 건조하세요. ※렌탈 모델에 한함.
<p>이 기기는 신체, 감각, 정신 능력이 결여되어 있거나 경험과 지식이 부족하여 감독이나 지시 없는 안전하게 기기를 사용할 수 없는 사람(어린이 포함) 이 사용하도록 만들어지지 않았습니다.</p> <ul style="list-style-type: none"> • 어린이가 기기를 가지고 놀지 않도록 주의하세요. • 감전이나 부상의 원인이 됩니다. 	<p>필터교환시기가 되면 정품 새 필터로 교환 하세요.</p> <ul style="list-style-type: none"> • 성능 저하의 원인이 됩니다. • 비규격품 사용 시 성능 저하 제품 고장 원인이 됩니다.
<p>전원플러그를 뽑아서 제품을 끄지 마세요.</p> <ul style="list-style-type: none"> • 감전 또는 제품 고장의 원인이 됩니다. 	<p>제품을 밀거나 기대지 마세요. 제품이 넘어질 우려가 있습니다.</p> <ul style="list-style-type: none"> • 신체 상해 및 제품 고장의 원인이 됩니다.
<p>제품을 동작시킨 상태에서 이동하지 마세요.</p> <ul style="list-style-type: none"> • 화재 및 감전의 원인이 되거나 제품이 부분적으로 파손될 수 있습니다. 	<p>청소 후에는 부품을 본래 자리에 확실히 넣어 주세요.</p> <ul style="list-style-type: none"> • 제품의 고장의 우려가 있습니다.
<p>필터 덮개를 열 때 제품에 신체나 물질이 끼지 않도록 조심하세요.</p> <ul style="list-style-type: none"> • 신체 상해 및 제품 고장의 원인이 됩니다. 	<p>제품을 눕혀서 사용하지 마세요.</p> <ul style="list-style-type: none"> • 제품 오작동 및 고장의 원인이 됩니다.
<p>제품 이동 시 바닥의 긁힘, 걸림턱이나 장애물 및 제품의 파손 등에 주의하세요.</p> <ul style="list-style-type: none"> • 제품 이동의 편의성을 위하여 제품 바닥에 바퀴가 장착되어 있으나 디자인상 제품 바닥이 낮기 때문입니다. ※렌탈 모델에 한함. 	<p>에어컨이나 난방기의 바람이 닿는 장소나 창문 가까이 두지 마세요.</p> <ul style="list-style-type: none"> • 센서가 정확하게 감지하지 못하는 원인이 됩니다.
<p>음식 조리 후 충분히 환기 시키고 제품을 가동하여 실내공기를 정화시켜주세요.</p>	<p>제품의 전원을 끄 때에는 반드시 전원버튼을 눌러서 전원을 꺼주세요.</p> <ul style="list-style-type: none"> • 제품 고장의 원인이 될 수 있습니다.



각 부분의 명칭 / 부속품 안내

각 부분의 명칭

전면

공기 배출구

이동 손잡이

공기 흡입부

이동형 바퀴

※ AC-17TV10FNG
AC-20TV10FNG 모델

기능 표시부

조작부

후면

미세먼지 센서부

공기청정 필터

부속품 안내

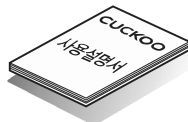

사용설명서



관리카드

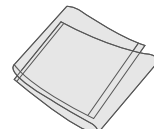

기능성 필터(별매품)
AC-17TV10FNG, AC-20TV10FNG 모델

※ 그림은 실물과 다를 수 있습니다.

※ 관리카드는 렌탈 시에 한하여 제공됩니다.

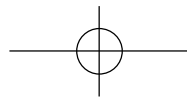

각 부분의 명칭

공기청정 필터 시스템

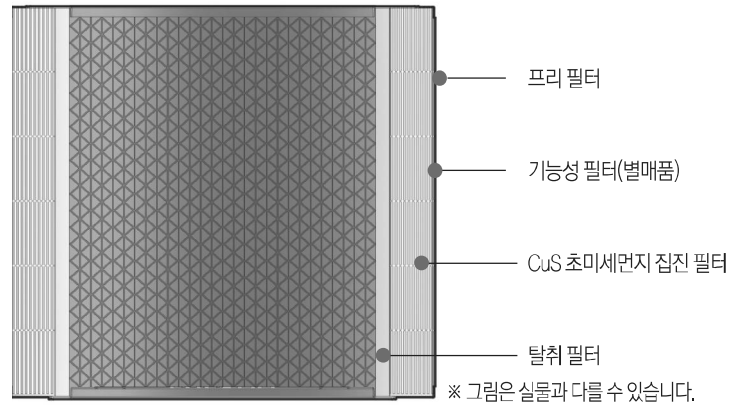

단계	도탈케어 향균 안심 필터
1단계	프리 필터
2단계	기능성 필터(별매품)
3단계	CuS 초미세먼지 집진 필터
4단계	탈취 필터

필터기능

필터명	필터기능	비고
프리필터	탈부착형 프리필터	큰 먼지 및 머리카락, 애완동물의 털 등을 제거하여 교환형 필터의 교체주기를 연장해 줍니다.
	일체형 프리필터	
기능성 필터	황사스모그 안심필터	AC-17TV10FNG, AC-20TV10FNG 모델 별매품
	알레르겐 필터	
도탈케어 향균 안심 필터	CuS 초미세먼지 집진 필터	향균, 항바이러스, 항곰팡이 기능에 탁월한 CuS가 함유 되어 있습니다. 공기중 미세분진 및 담배연기에 탁월한 제거 성능을 발휘합니다.
	탈취 필터	

※ 기능성 필터는 별도 판매품 입니다.



사용전 확인사항

주의

오랫동안 사용하지 않을 때는 전원플러그를 빼 주세요.
본 제품은 220V~, 60Hz 전용제품 입니다. 전용 콘센트에 플러그를 꽂아주세요.

사용 전 확인 사항

① 제품 뒷면 필터 덮개를 열어 주세요.

- ▶ 제품 뒷면 필터덮개 좌·우측 상단부분을 당겨 열어 주세요.
※ 제품 뒷면 필터덮개 하단부분을 잡고 무리하게 잡아당기면 제품 파손의 위험이 있으니 주의하십시오.

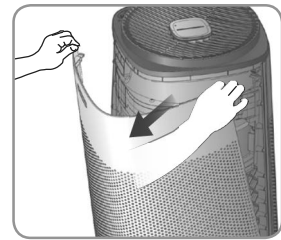

② 필터를 꺼내 포장비닐을 제거합니다.

- ▶ 포장비닐을 제거한 후, 제품에 조립해 주세요.

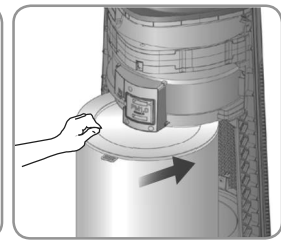
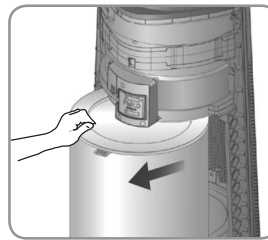

③ 필터 덮개를 다시 제품에 재 조립해 주세요.

- ▶ 필터 덮개를 재 조립 시 신체나 물질이 끼지 않도록 조심하세요. 신체상해 및 제품고장의 원인이 됩니다.
▶ 후크가 걸리는 '딱'소리가 날때까지 덮개를 밀어 체결하여 주세요.

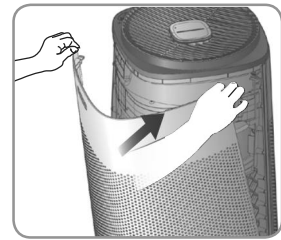

④ 전원을 연결해 주십시오.

- ▶ 본 제품은 220V~ 60Hz 전용입니다.
반드시 전용 콘센트에 연결해 주십시오.

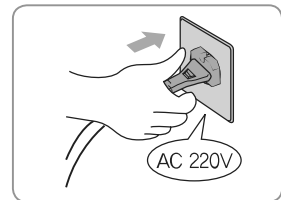

⑤ 전원 버튼을 눌러 전원을 켜 후 모드

- 버튼을 눌러 희망하는 운전모드로 설정하여 주세요.
※ 제품 작동 전 반드시 필터를 조립한 상태에서 작동하십시오.

⑥ 정지시킬 때는 전원 버튼을 눌러주세요.

- ▶ 공기청정 운전 중 이었을 경우 팬이 약 10초간 운전 후 정지됩니다.
▶ 기능 표시부 및 공기청정 상태표시부등의 램프가 모두 소등됩니다.

기능조작부 및 표시부의 이름과 역할



기능 조작부 및 기능 표시부

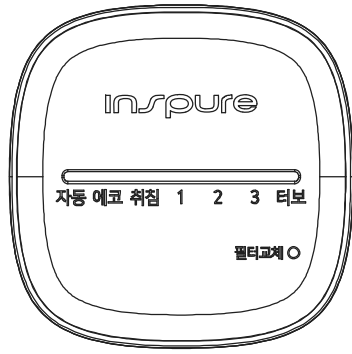

기능 표시부

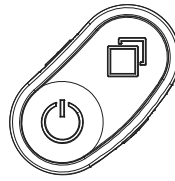

기능 조작부

- 자동 - 자동 공기청정 동작시 점등합니다.
- 에코 - 에코 공기청정 동작시 점등합니다.
- 취침 - 취침 공기청정 동작시 점등합니다.
- 1,2,3,터보 - 바람세기를 표시합니다.
- 필터교체 - 필터교환 주기가되면 점등합니다.
- 전원 - 제품을 운전 및 정지시 사용 합니다.
- 모드 - 공기청정기의 운전모드를 선택 시 사용합니다.

청정부 표시부

- 청정도 표시등 - 실내공기의 청정도를 색상으로 표시합니다.
 ※ 청정도 표시는 8단계 색상으로 표시됩니다. (오염)빨강→보라 →주황 →노랑 →연두 →초록 →하늘 →파랑(청정)

- ※ 전원플러그를 꽂고 [전원] 버튼을 눌러, 동작시켜 주세요.
- ※ 버튼 조작 시 부저음이 발생할 때까지 눌러주시고 기능 조작부 및 표시부의 디자인은 실물과 다를 수 있습니다.
- ※ 공기청정 운전 시 풍량에 따라 제품능력이 달라질 수 있습니다.
- ※ 취침운전 선택시 청정도 표시등은 자동으로 소등됩니다.
- ※ 청정도 표시를 원하는 경우 제품 동작 중 [모드] 버튼을 3초간 입력하여 표시할 수 있으며 선택된 설정값은 유지 됩니다. (취침운전은 전원 플러그 제거 시 초기값으로 설정됩니다.)
- ※ 서로 다른 제품을 같은 공간에서 사용할 경우 공기 순환에 의해 오염도 단계값의 차이가 발생될 수 있습니다.

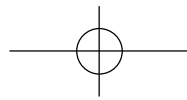

기능 표시부의 이상점검 기능 / 기본운전

기능 표시부의 이상점검 기능

사용방법이 올바르지 않거나 제품에 이상이 생겼을 때 아래와 같은 표시가 나타나 경보를 하여 줍니다. 정상적인 사용 조건에서나 혹은 조치 이후에도 지속적으로 표시가 나타날 경우에는 고객센터(1588-8899)로 문의하십시오.

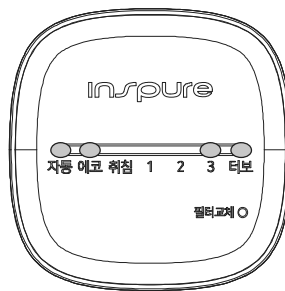

필터덮개에 이상이 있을 때 나타납니다.
필터덮개를 재장착 해주십시오.
위 조치 후에도 해결되지 않으면 고객센터(1588-8899)로 문의하십시오.

기본운전

- ① 전원 플러그를 꽂아 주세요.
▶ 부저음이 울리면서 대기상태가 됩니다.
- ② 전원 버튼을 눌러주세요.
▶ 기능표시부에 자동으로 점등되고 팬이 동작합니다.
※ 마지막으로 운전한 모드를 기억하여 동작합니다.
※ 필터 덮개가 장착되지 않을 경우 기능 표시부에 필터 덮개 미장착 예러가 표시됩니다.
- ③ 모드 버튼을 눌러 희망하는 운전모드로 설정하여 주세요.
▶ 버튼을 누를 때마다 "자동공기청정-에코공기청정-취침공기청정-수동1단-수동2단-수동3단-터보 공기청정" 순으로 변경됩니다.
- ④ 제품 동작 중 모드 버튼을 연속으로 3초간 눌러 청정도 표시등 상태를 선택해 주세요.
▶ 청정도 표시등이 꺼진 상태에서 버튼을 연속으로 3초간 누르면 청정도 표시등이 점등되고, 청정도 표시등이 켜진 상태에서 버튼을 연속으로 3초간 누르면 청정도 표시등이 소등됩니다.
- ⑤ 정지시킬 때는 전원 버튼을 한번 더 눌러주세요.
▶ 기능표시부의 램프가 모두 소등되고 대기상태가 됩니다.

운전모드 별 안내



운전 모드 별 안내

자동 공기청정

주변 환경에 맞게 풍량을 자동으로 조절하는 모드

- 대기상태에서 전원 버튼을 누르면 진입합니다.(최초 진입 시 자동 공기청정으로 동작하며, 이전 운전이력이 있는 경우 이전상태의 운전모드로 운전합니다.)
- 실내의 공기 청정도를 감지하여 자동으로 바람세기를 조절합니다.
- 운전 중 현재 모터의 바람세기 및 청정도를 표시를 합니다.
- 청정도 표시등은 설정 상태에 따라 켜지거나 꺼질 수 있습니다.

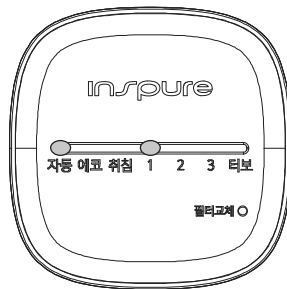

에코 공기청정

공기가 청정한 상태로 유지되면 에너지를 효율적으로 관리하는 모드

- 자동 공기청정 상태에서 모드 버튼을 1회 누르면 진입합니다.
- 에너지 소비를 최소화 하여 운전하는 모드로 청정도 및 주변 밝기에 따라 FAN 동작을 제어합니다.
- 실내 공기가 청정한 상태로 일정시간 유지하면 "에코"를 제외한 모든 LED를 소등합니다.
- 청정도 표시등은 설정 상태에 따라 켜지거나 꺼질 수 있습니다.

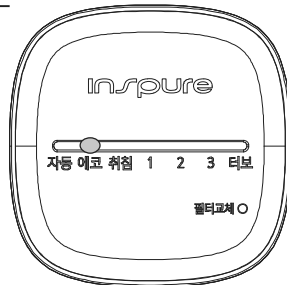

취침공기청정

풍량과 디스플레이를 최소화한 동작모드

- 자동 공기청정상태에서 모드 버튼을 2회 누르면 진입합니다.
- 숙면을 위해 풍량을 최소화하여 정숙한 공기청정 운전을 합니다.
- 모드 선택 시 청정도 표시등이 소등됩니다.
- 청정도 표시등은 설정 상태에 따라 켜지거나 꺼질 수 있습니다.

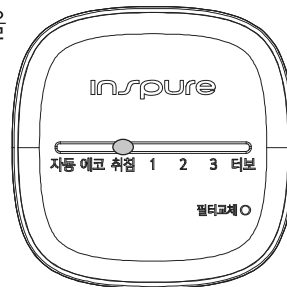

※ 운전모드 별 기능표시부 화면으로 제품동작시 실제 표시와 다소 차이가 있을 수 있습니다.

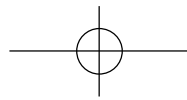

운전모드 별 안내

절전모드

실내 조명을 감지하여 에너지 절감할 수 있는 모드

- 운전 중 야간 감지센서가 어두움을 감지하면, 청정도 표시등을 소등합니다.

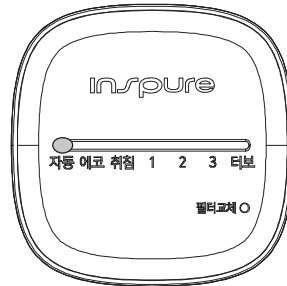

수동 공기청정

원하는 바람세기를 선택하여 동작하는 모드

- 자동 공기청정 상태에서 모드 버튼을 3회 누르면 진입합니다.
- 모드 버튼을 눌러 사용자가 원하는 바람세기(1단, 2단, 3단)를 설정합니다.

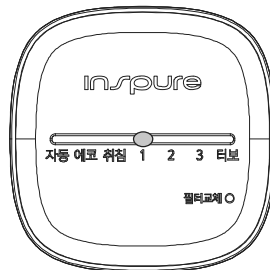
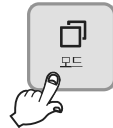

<수동 1단>

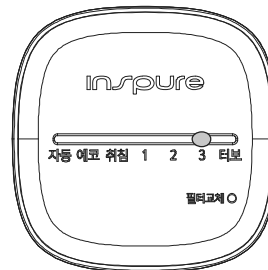

<수동 3단>

터보 공기청정

최대 성능으로 먼지들을 빠르게 제거하는 모드

- 자동 공기청정 상태에서 모드 버튼을 6회 누르면 진입합니다.
- 급속도로 공기청정을 진행합니다.
- 청정도 표시등은 설정 상태에 따라 켜지거나 꺼질 수 있습니다.

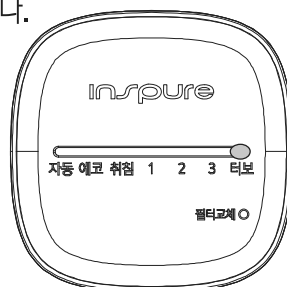
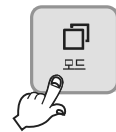

※ 운전모드 별 기능표시부 화면으로 제품동작시 실제 표시와 다소 차이가 있을 수 있습니다.

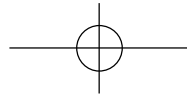

동작상태별 안내 및 기타설정 방법

동작상태별 안내

청정도 단계 표시

오염도단계	1단계(청정)	2단계	3단계	4단계	5단계	6단계	7단계	8단계(오염)
청정도표시등	파랑	하늘	초록	연두	노랑	주황	보라	빨강

기타설정 방법

버튼음 ON/OFF 설정 방법

버튼음 기능에 대한 설정 방법입니다.

- 1 전원 플러그를 꽂은 후 대기상태(기능표시부가 모두 소등상태)로 진입하세요.
(제품 동작 중에는 전원 버튼을 눌러 정지하여 주세요.)
- 2 모드 버튼을 3초이상 눌러 버튼음 ON/OFF를 설정하세요.
(OFF 설정 시 무음, ON 설정 시 멜로디 출력)



청소 및 손질 방법

미세먼지 센서 청소(1~2개월 마다 청소)

① 필터덮개를 열어주세요.

▶ 뒷면 필터덮개를 열어주세요.

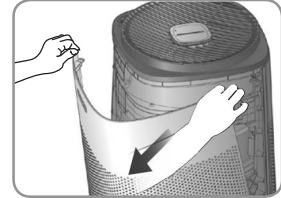

② 미세먼지 센서의 덮개를 열어 주세요.

▶ 부드러운 솔로 먼저 청소해 주세요.

③ 면봉으로 미세먼지 센서의 렌즈를 조심스럽게 닦아 주세요.

▶ 부드러운 솔로 먼저 청소해 주세요.

※ 청소를 주기적으로 하지 않을 경우, 미세먼지 센서 성능저하의 원인이 됩니다.

※ 사용환경에 따라 청소주기가 달라짐으로 먼지가 많은 환경에서는 더 자주 청소하세요.

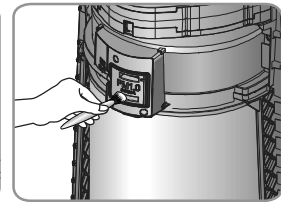
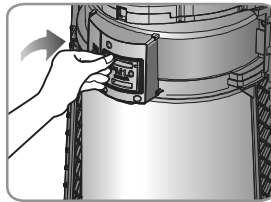

※ 물을 제외한 휘발성 물질(알코올, 아세톤 등)로 센서부를 닦지 마세요.

※ 미세먼지 센서렌즈 부위에 이물질(먼지)이 묻어 있을 경우 본체표시등의 오염도 표시 상태가 오염상태에서 바뀌지 않을 수 있습니다. 그럴 경우에는 센서를 다시 한번 깨끗이 청소해 주세요.

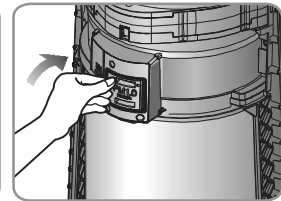
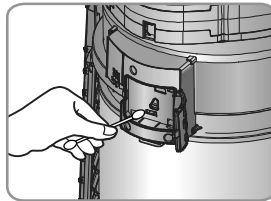

제품 본체 청소(2~4주 마다 청소)

① 부드러운 헝겍을 미지근한 물에 적셔 꼭 짠 후 제품을 닦아 주세요.

② 외관 흙의 먼지는 면봉 또는 용을 이용하여 청소하여 주세요.

※ 조작부 및 표시부는 알칼리성 세제로 닦지 마세요.

※ 황산, 염산 또는 유기용제(시너, 등유 등)를 사용하여 제품 표면을 닦거나 스티커 등을 붙이지 마세요. 표면이 손상될 수 있습니다.



공기 배출구 청소(2~4주 마다 청소)

① 부드러운 솔과 청소기를 이용하여 배출구의 먼지를 청소해 주십시오.

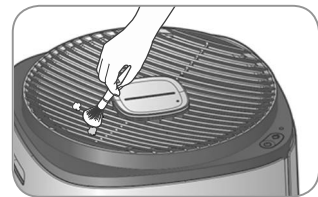

※ 청소 주기는 사용환경과 사용시간에 따라 달라지므로 먼지가 많은 환경에서는 자주 청소하세요.

청소 및 손질 방법



프리필터 청소(2~4주마다 청소)

AC-17TV10FNG, AC-20TV10FNG 모델

- 2~4주 마다 프리필터를 청소해주세요.
- 프리필터는 먼지제거 혹은 물세척으로 재생이 가능합니다.
- 프리필터 청소를 오랫동안 하지 않으면 제품 성능 저하의 문제가 발생할 수 있습니다.
- 기능성 필터, 탈취 필터, 초미세먼지 집진 필터는 세척으로 재생되지 않습니다. 절대 물세척을 하지 마세요.
- 주위환경에 따라 필터 청소 주기는 달라질 수 있습니다.

① 뒷면 필터덮개를 열어 주세요.

- ▶ 뒷면 필터덮개 좌·우측 상단부분을 당겨 열어 주세요.
- ※ 뒷면 필터덮개 하단부분을 잡고 무리하게 잡아당기면 제품 파손의 위험이 있으니 주의하십시오.



② 필터 덮개를 부드럽고 마른 천이나 부드러운 솔 등으로 표면에 붙어있는 먼지를 제거해 주세요.

③ 제품에서 토탈케어 안심 필터를 빼내고, 프리필터 표면의 먼지를 진공청소기를 이용하여 제거하여 주세요.

- ▶ 표면의 먼지를 제거하지 않을 경우 프리 필터 분리 시 일부 먼지가 바닥으로 떨어질 수 있습니다.

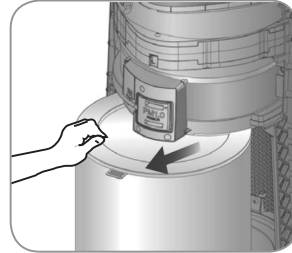

④ 토탈케어 안심필터에 부착된 프리필터를 청소기로 먼지를 제거하거나 프리필터를 분리 후 미지근한 물로 세척해 주세요.

- ▶ 청소기로 먼지를 제거 시 무리한 힘을 가해 필터가 손상되지 않도록 조심해 주세요.
- ▶ 물로 세척한 프리필터는 그늘에서 완전히 건조시키세요.
- ※ 물기가 있을 경우 고장이나 냄새발생의 원인이 됩니다.

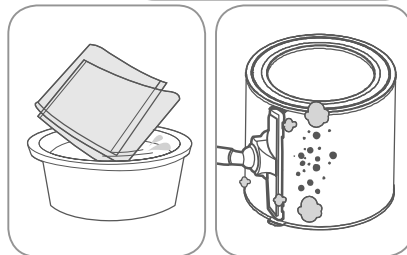

주의

뜨거운 물을 이용하여 세척 또는 직사광선에 건조 시 필터 변형이 발생 할 수 있습니다.

⑤ 토탈케어 안심 필터에 프리필터를 부착하고 제품에 장착 후 필터 덮개를 다시 제품에 설치해 주세요.

- ▶ 후크가 걸리는 '딱'소리가 날때까지 덮개를 밀어 체결하여 주세요.

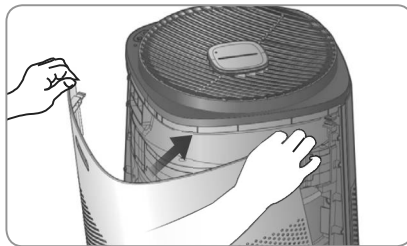



청소 및 손질 방법

프리필터 청소(2~4주마다 청소)

AC-17TV20FNG, AC-20TV20FNG 모델

- 2~4주 마다 프리필터를 청소해주세요.
- 프리필터는 먼지제거로 재생이 가능합니다.
- 프리필터 청소를 오랫동안 하지 않으면 제품 성능 저하의 문제가 발생할 수 있습니다.
- 기능성 필터, 탈취 필터, 초미세먼지 집진 필터는 세척으로 재생되지 않습니다. 절대 물세척을 하지 마세요.
- 주위환경에 따라 필터 청소 주기는 달라질 수 있습니다.

① 뒷면 필터덮개를 열어 주세요.

- ▶ 뒷면 필터덮개 좌·우측 상단부분을 당겨 열어 주세요.
- ※ 뒷면 필터덮개 하단부분을 잡고 무리하게 잡아당기면 제품 파손의 위험이 있으니 주의하십시오.

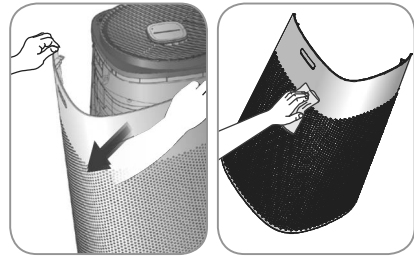

② 필터 덮개를 부드럽고 마른 천이나 부드러운 솔 등으로 표면에 붙어있는 먼지를 제거해 주세요.

③ 제품에서 토탈케어 안심 필터를 빼내고, 프리필터 표면의 먼지를 진공청소기를 이용하여 제거하여 주세요.

- ▶ 표면의 먼지를 제거하지 않을 경우 프리 필터 분리 시 일부 먼지가 바닥으로 떨어질 수 있습니다.

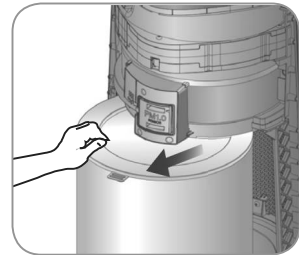

④ 토탈케어 안심 필터를 제품에 장착 후 필터 덮개를 다시 제품에 설치해 주세요.

- ▶ 후크가 걸리는 '딱'소리가 날때까지 덮개를 밀어 체결하여 주세요.

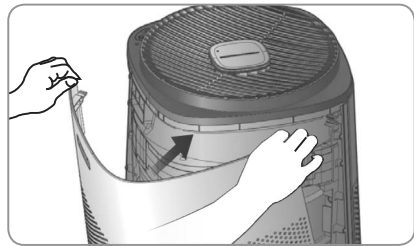

필터 교환방법



- 교환 LED가 점등될 경우 필터를 교환해주세요.
- 필터 교환에 앞서 항상 전원플러그를 뽑아 주세요.
- 필터 청소 및 교환주기를 초과한 경우, 제품성능 저하 또는 냄새발생의 원인이 될 수 있습니다.
- 정품 필터 이외에 유사품을 사용하면 제품 성능저하 또는 고장의 원인이 될 수 있습니다.
(반드시 정품 필터를 사용해 주세요.)
- 공기청정필터의 표면이 찢어진 경우나 물에 젖은 경우에는 사용하지 마시고, 새 필터로 교환하여 주십시오.
필터구매는 쿡쿠몰 www.cuckoomall.com에서 구매하거나 고객센터(1588-8899)로 문의바랍니다.
- 주위환경에 따라 필터 교체주기는 달라질 수 있습니다.

필터 청소 및 교환 시기

필터		청소/교환시기	청소/교환	비고
프리필터	탈부착형 프리필터	1회/2~4주	청소 및 세척	AC-17TV10FNG, AC-20TV10FNG 모델
	일체형 프리필터		청소	AC-17TV20FNG, AC-20TV20FNG 모델
기능성필터	항사 스모그 안심필터	1회/4개월	교환	AC-17TV10FNG, AC-20TV10FNG 모델 별매품
	알레르겐 필터			
토탈케어 항균 안심 필터 (CuS 초미세먼지 집진 필터 + 탈취 필터)		1회/12개월	교환	

- ※ 기능성 필터는 별도 판매품입니다.
- ※ 필터 교체 주기는 사용환경과 시간에 따라서 차이 날 수 있습니다.
- ※ 초미세먼지 집진 필터 및 탈취 필터의 수명 시험은 JEMA1467 (Air cleaners of household and similar use)에 준하여 담배를 연소시켜 수명평가를 진행하였습니다.

공기청정필터 교환방법

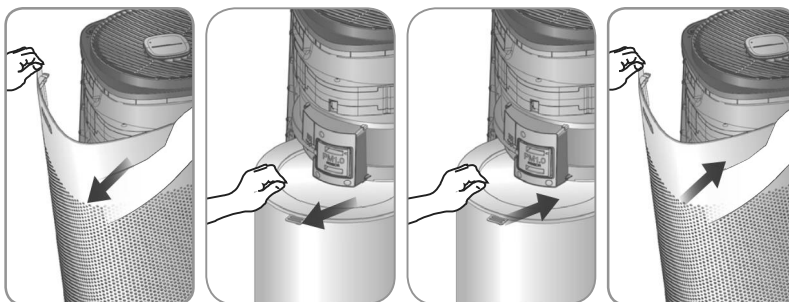

고장신고 전에 확인하십시오

- ▼ 사용방법 대로 올바르게 사용하지 않았을 경우에는 고장이 아니라도 제품이 제대로 작동하지 않을 수가 있습니다. 제품 기능에 이상이 있으면 아래의 점검표대로 점검해 보고 그래도 이상이 있으면 고객상담실로 문의하여 주십시오.

증상	확인사항	조치사항
전원버튼을 눌러도 동작하지 않아요.	<ul style="list-style-type: none"> 전원플러그가 콘센트에 확실히 꽂혀 있습니까? 정전이 되지 않았습니까? 제품이 올바르게 결합되어 있습니까? 운전/정지 버튼을 누르셨습니까? 	<ul style="list-style-type: none"> 전원플러그를 220v~60Hz 콘센트에 꽂아 주세요. 전기가 들어온 뒤 제품을 사용하세요. 제품을 올바르게 결합해 주세요. 운전/정지 버튼을 눌러주세요
풍량이 변하지 않아요.	<ul style="list-style-type: none"> 수동운전이 아닌가요? 취침운전이 아닌가요? 	<ul style="list-style-type: none"> 원하는 운전모드로 변경해 주세요. 취침 운전 중에는 최소 풍량으로 고정됩니다.
공기 정화가 잘 되지 않아요.	<ul style="list-style-type: none"> 실내 오염이 심합니까? 사용장소가 너무 넓지 않습니까? 주위에 장애물이 있습니까? 바람이 자유롭게 이동할 수 없는 곳에 설치되어 있습니까? 필터 청소 및 교환시기가 지나지 않았습니까? 	<ul style="list-style-type: none"> 환기를 시켜 사용하세요. 사용면적에 맞는 제품을 사용하세요. (출입구, 창문 등 환기가 잘 되는 곳은 피하세요.) 장애물을 제거해 주세요. 설치장소를 옮겨 주세요. 필터 청소 및 교환주기를 확인하여 필터를 청소하거나 교환해 주세요.
공기배출구에서 냄새가 나요.	<ul style="list-style-type: none"> 제품 구입 후 초기에 나는 냄새입니까? 연기 또는 냄새가 많이 발생하는 장소에서 사용하고 있습니까? 필터 청소 및 교환시기가 지나지 않았습니까? 	<ul style="list-style-type: none"> 활성탄 냄새입니다. 제품 동작 후 1~2주 후 냄새가 없어집니다. 인체에 무해한 활성탄(숯) 냄새입니다. 연기 또는 냄새가 많은 곳에서 공기청정 기능이 떨어질 수 있습니다. 환기를 시킨 뒤에 공기청정기를 사용해 주세요. 필터 청소 및 교환주기를 확인하여 필터를 청소하거나 교환해 주세요.
공기 청정 상태 표시부 색이 항상 똑같아요.	<ul style="list-style-type: none"> 먼지 센서 렌즈 부위에 먼지가 있지 않습니까? 먼지 오염도가 계속 낮거나 높게 나타납니까? 	<ul style="list-style-type: none"> 먼지 센서 렌즈 부위를 청소해 주세요.
기타 기능상의 하자 발생시	<ul style="list-style-type: none"> 문제점의 현상을 확인한 후 전원플러그를 뽑고 서비스 신청 및 문의하세요. 	

서비스에 대하여

●고객의 권리

고객께서는 제품사용중에 고장 발생시 구입일부터 1년 동안 무상서비스를 받으실 수 있는 <소중한 권리>가 있습니다. 단, 고객 과실 및 천재지변에 의해 고장이 발생한 경우는 무상서비스 기간내라도 유상 처리됨을 알려 드립니다.

●유상서비스(고객의 비용부담)에 대한 책임

서비스 신청시 다음과 같은 경우는 무상서비스 기간내라도 유상처리 됩니다.

- 1) 제품내에 이물질(물, 음료수, 커피, 장난감 등)하여 고장이 발생하였을 경우
- 2) 제품을 떨어뜨리거나 충격으로 인하여 제품 파손 및 기능상의 고장이 발생하였을 경우
- 3) 신나, 벤젠 등 유기용제에 의하여 외관 손상 및 변형이 된 경우
- 4) 쿠쿠 정품이 아닌 부품 또는 소모품을 사용하여 제품 고장이 발생하였을 경우 (아답터, 배터리, 필터, 먼지봉투 등)
쿠쿠 정품은 고객상담실로 문의하여 지정된 서비스센터에서 구입하신 후 사용하십시오.
- 5) 사용전압을 잘못 공급하여 제품 고장이 발생하였을 경우
- 6) 고객이 제품을 임의로 분해하여 부속품이 분실 및 파손되었을 경우
- 7) 쿠쿠 서비스센터의 수리기사가 아닌 사람이 제품을 수리 또는 개조하여 고장이 발생하였을 경우
- 8) 천재지변(낙뢰, 화재, 풍수해, 가스, 염해, 지진 등)에 의해 고장이 발생하였을 경우
- 9) 쿠쿠 제품 사용설명서 내에 "안전상의 경고"를 지키지 않아 고장이 발생하였을 경우
(*안전상의 경고"를 잘 지키면 제품을 오래 사용하실 수 있습니다.)
- 10) 기타 고객 과실에 의하여 제품 고장이 발생하였을 경우

폐 가전제품의 처리방법

●당 제품의 폐기 처리는 다음과 같이 정부와 회사가 협조하여 환경을 보호하면서 재활용 처리를 하고 있습니다.

1. 신제품을 구입하시고 폐 가전제품 발생시는 제품 구입 대리점에 처리를 의뢰하시면 됩니다.(무상 회수 처리)



2. 폐 가전제품 발생시 쓰레기 종량제에 따라 가까운 지역주민센터에 연락하시면 됩니다.
(수수료는 지역별 차이가 있으므로 지역주민센터에 문의하시면 됩니다.)



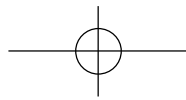

제품 규격

구분	공기청정기			
모델명	AC-20TV10FNG	AC-20TV20FNG	AC-17TV10FNG	AC-17TV20FNG
정격전압/주파수	220V ~, 60Hz			
정격소비전력	37W			
제품절연등급	2종기기			
집진방식	기계식 집진방식			
안전장치	도어 개폐시 전원차단			
사용장소	실내용			
정격적용면적	66㎡		53.8㎡	
제품크기	336(W) X 336(D) X 650(H)			
제품중량	약 7.4kg	약 7.2kg	약 7.4kg	약 7.2kg

※ 정격적용면적은 기능성 필터를 빼고 측정된 데이터입니다.

※ 본 사용설명서에 표시된 내용(외관, 디자인 및 규격)은 제품의 품질 향상을 위해 예고 없이 변경될 수 있습니다.

※ 이 기기는 가정용(B급) 전자파적합기기로서 주로 가정에서 사용하는 것을 목적으로 하며, 모든 지역에서 사용할 수 있습니다.

고장문의

장기간 사용한 제품은 열, 습기, 먼지 등의 영향으로 부품이 노화하여 고장으로 이어지는 경우가 있습니다.

이와 같은 증상이 발생할 경우엔

- ① “고장신고 전에 확인하십시오”(20페이지)에 해당되는 증상 이외의 내용발생
- ② 제품에 손을 대면 짜릿한 전기가 흐른다. ③ 전원은 들어오나 모터가 가동하지 않는다.
- ④ 그외 다른 이상이나 고장이 발생할 경우

사용을 중지하여 주십시오.

전원 플러그를 뺀 후 반드시 서비스 센터에 문의하여 주시기 바랍니다.

서비스 문의 **1588-8899**

※ “1588-8899”를 이용하실 경우 시내 전화요금이 부과됩니다.
※ 고장문의, AS 접수는 홈페이지 1:1채팅 상담을 이용 하시면 보다 편리하게 이용하실 수 있습니다.

계약 관련 문의

이와 같은 계약 관련 문의가 있을 경우엔

- ① 가입(신규 설치), ② 변경(설치 장소, 계약정보), ③ 해약 관련 문의가 있을 경우에는 아래의 번호로 문의하여 주시기 바랍니다.

계약관련 문의 **1577-0010**

※ “1577-0010”를 이용하실 경우 시내 전화요금이 부과됩니다.
※ 고장문의, AS 접수는 홈페이지 1:1채팅 상담을 이용 하시면 보다 편리하게 이용하실 수 있습니다.

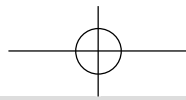

본 제품은 한국내에서만 사용하도록 만들어져 있습니다.
(FOR KOREA UNIT STANDARD ONLY)

CUCKOO

제품 사용 중 이상이 생겼거나 불편한 점이
있으시면 쿠쿠 고객센터로 문의하여 주십시오.

서비스
문의 **1588-8899**

계약 관련(가입, 변경, 해약)
문제가 있을때 연락하여 주십시오.

계약관련
문의 **1577-0010**

고장문의, AS 접수는 홈페이지1:1채팅 상담을
이용하시면 보다편리하게 이용 하실 수 있습니다.

www.cuckoo.co.kr

제품 모델명, 고장상태, 연락처를 정확히 알려 주시면 고객 여러분의 고충사항, 제안 및 건의 내용을 언제나 친절하게 상담, 빠른 서비스를 제공합니다.

- 입고 난 뒤에는 제품을 사용하는 사람이 항상 볼 수 있는 곳에 보관해 주십시오.
- 사용설명서에 제품보증서가 포함되어 있습니다.
- 주의 : 제품을 고장없이 오래 사용하시려면 사용설명서를 꼭 읽어 주십시오.

10383-0022E0 Rev.0