IH전기압력밥솥
IH PRESSURE
RICE COOKER

사용설명서

6인분(1.08L)

CUCKOO



쿠쿠전자|주|

가족 여러분!

저희 CUCKOO H 전기압력 보온 밥솥을
애용해 주셔서 감사합니다.

이 사용설명서(보증서 포함)는 잘 보관하여 주십시오. 사용 중에 모르는
사항이 있을 때나 기능이 제대로 발휘되지 않을 때 많은 도움이 될 것입니다.



쿠쿠 H 전기압력보온밥솥의 특징과 장점

H(전자유도가열) 취사

시작 버튼을 누르면 인버터 회로를 통한 고주파 전력이 내부의 가열코일에 공급되어 고주파 자계로 변환된 소용돌이 전류가 발생하여 줄(JOULE)열에 의한 가열을 하는 방식으로 내솥 자체가 발열하여 가스불과 같은 강한 화력과 정교한 인버터 열량 조절로 더욱 맛있는 밥을 짓게 하는 것이 H(전자유도가열)방식입니다.

H 전기압력보온밥솥의 안전장치

안심하고 사용하실 수 있도록 철저한 안전 장치를 적용한 제품입니다.

- 1 뚜껑 체결 감지 자석식 스위치(리드 스위치)
- 2 잔류압력 제거 구조(사일런트 스팀 밸브 열림)
- 3 제품 이상과열 방지 제어 회로 장치
- 4 이상압력 방지 증기 배출 구조(안전패킹)
- 5 뚜껑 열림 방지 장치
- 6 과전류 보호용 전류 퓨우즈
- 7 과열방지 온도 퓨우즈
- 8 이상전원 차단회로(퓨우징 저항)
- 9 사일런트 스팀 실드 안전장치
- 10 자동 증기 배출 장치(슬레노이드 밸브)
- 취사 또는 요리가 끝날 때 자동으로 내부의 압력을 배출시켜 주어
사용이 더욱 편리합니다.

- 11 압력 조절 장치
- 내부 압력을 일정하게 조절하여 안전합니다.
- 12 입체 보온 센서(탑 센서)
- 13 자동 온도 조절 장치(센터센서)
- 14 비복귀형 안전 압력 배출 장치
- 15 분리형 커버 감지 확인 장치
- 16 뚜껑 체결 감지 장치 동작 확인 기능
- 17 과열방지 경고장치
- 18 복귀형 압력 안전 장치
- 19 내솥 감지 확인 장치
- 20 복귀형 안전 압력 배출 구조
- 21 슬로우 오픈 기능(유체뎀퍼)
- 22 뚜껑 열림 감지 스위치
- 23 스마트 잠금장치

H 전기압력보온밥솥의 특징

- 1 쿠쿠 맞춤취사 기능: 사용자의 기호에 맞게 취사를 할 수 있습니다. (20쪽 참조)
- 2 찰현미밥아 기능: 현미를 발아시켜 찰현미밥아밥을 드시고자 할 때 사용합니다. (21~22쪽 참조)
- 3 맞춤보온 기능: 보온 시 뚜껑을 열 때 물이 많이 흐를 경우나 밥 저장자리에 밥 퍼짐 현상이 생길 경우에 사용합니다. (37쪽 참조)
- 4 이상 점검 표시 기능: 제품에 이상이 생기거나 조작 상태가 올바르지 않을 때 전면 표시부와 부저음을 통해 경고를 표시합니다. (12쪽 참조)
- 5 음성 기능: 버튼 조작 시 조작기능을 음성으로 안내해 주므로 편리합니다.
- 6 고압백미 쾌속, 찰잡곡 쾌속기능: 쾌속취사 기능으로 밥짓는 시간을 단축합니다. (19쪽 참조)
- 7 다양한 요리 기능: 일반 밥솥에서는 할 수 없었던 다양한 요리 기능을 추가하였습니다. (요리 레시피 참조)
- 8 오픈쿠킹: 무압취사 중 오픈쿠킹 버튼을 누르면 스마트 잠금장치가 해제되어 뚜껑을 열고 요리레시피(재료추가, 뒤집기 등)를 활용할 수 있습니다. (24쪽 참조)
- 9 내솥 손잡이 적용: 사용이 편리합니다. (8쪽 참조)
- 10 분리형 커버 적용: 분리형 커버를 분리해 세척 할 수 있으며 최적의 보온 밥맛을 유지합니다.
- 11 절전기능: 대기 시 내부의 전기회로를 외부 전원과 차단시켜 전력소모를 최소화합니다. (38쪽 참조)
- 12 버튼잠금 기능: 청소 시나 어린이 접촉에 의한 오동작을 방지하기 위해 설정할 수 있습니다. (38쪽 참조)
- 13 야간 음성볼륨 설정 기능: 취침시간(10:00PM~05:59AM)동안 음성 볼륨을 줄이는 기능입니다. (15쪽 참조)
- 14 음성 설정 기능: 한국어, 영어, 중국어 음성을 선택하여 원하시는 음성으로 설정할 수 있습니다. (15쪽 참조)
- 15 화면조명 절전 기능: 취사, 보온, 예약 취사 중 화면의 밝기를 적절히 조절하여 불필요한 에너지 소모를 줄이는 기능입니다. (38쪽 참조)
- 16 뚜껑 결합 손잡이의 램프 기능: 뚜껑 결합 손잡이 사용 시 밝기가 켜지거나 점멸하여 뚜껑의 상태를 알 수 있는 기능입니다. (13쪽 참조)
- 17 대기전력 차단 스위치: 대기전력을 ON/OFF 할 수 있는 대기전력 차단 스위치는 불필요한 에너지 낭비를 사전에 예방합니다. (8쪽 참조)
- 18 고압/무압취사(트윈 프레스) 기능: 사용자 기호에 맞게 고압 또는 무압 메뉴를 취사 할 수 있습니다. (13쪽 참조)

사용설명서에 제품보증서가 포함되어 있습니다.

사용전에 "사용설명서"를 반드시 읽고 정확하게 사용하여 주십시오. 읽고 난 뒤에는 제품을 사용하는 사람이 항상 볼 수 있는 곳에 보관해 주십시오.

주의: 제품을 고장없이 오래 사용하시려면 사용설명서를 꼭 읽어 주십시오.

목 차

사용하기전에	● 쿠쿠 IH 전기압력보온밥솥의 특징과 장점	2
	안전상의 경고	4~7
	각 부분의 이름	8
	제품 손질 방법 / 고장 시 압력배출 방법	9
	제품 손질 방법 / 원터치버튼 조립방법	10
	제품 손질 방법 / 뚜껑 결합 손잡이의 사용법에 관하여	11
	기능 조작부의 이름과 역할	12
	기능 표시부의 이상점검 기능	12
사용할때	● 고압모드 또는 무압모드 선택 방법	13
	현재시각의 설정 / 음성안내 기능의 설정과 해제	14
	야간 음성볼륨 설정 기능 / 음성 설정 기능	15
	취사 전 준비사항	16
	맛있는 밥을 드시려면	17
	취사는 이렇게 하십시오	18~19
	자동세척은 이렇게 하십시오	19
	쿠쿠 맞춤취사 기능은 이렇게 하십시오	20
	찰현미는 이렇게 하십시오	21~22
	만능찜은 이렇게 하십시오	23
	오픈 쿠킹(OPEN COOKING)은 이렇게 하십시오	24
	수비드는 이렇게 하십시오	25
	이유식은 이렇게 하십시오	26
	영양밥은 이렇게 하십시오	27
	냉동보관밥은 이렇게 하십시오	28
	송농은 이렇게 하십시오	29
	예약 취사는 이렇게 하십시오	30~32
	예약 재가열은 이렇게 하십시오	33~34
	밥을 맛있게 보온하려면	35~37
	절전 기능/화면 조명 절전 기능은 이렇게 하십시오	38
버튼 잠금기능 / 취사 잔여시간 표시기능은 이렇게 하십시오	39	
고장신고전에	● 고장신고 전에 확인하십시오.	40~42
중국어 사용설명서 (中文使用说明书)	● 功能操作部和内锅水刻度的中文标示 / 语音设定功能	43
	产品部件名称	44
	功能操作部的名称及作用 / 功能显示部异常检测功能	45
	高压模式或无压模式选择方法	46
	煮饭方法	47
	煮饭 / 自动洗涤功能	48
	中途加料请这样操作	49
	预约煮饭方法	50~52
	预约再加热使用方法	53~54
	서비스안내	● 제품보증서 / AS 연장쿠폰 / 소비자 분쟁 해결 기준 안내
AS 연장쿠폰 / 서비스에 대하여		56
제품규격 / 폐 가전제품의 처리방법 / 고장문의		57

안전상의 경고

- '안전상의 경고'는 제품을 안전하고 올바르게 사용하여 사고나 위험을 미리 막기 위한 것이므로 반드시 지켜 주십시오.
- '안전상의 경고'는 '경고'와 '주의'의 두가지로 구분되어 있으며 '경고'와 '주의'의 의미는 다음과 같습니다.

경고	피하지 않을 경우 사망이나 중상을 초래할 수 있는 잠재적인 위험상황		<ul style="list-style-type: none"> • 이 기호는 특정조건하에서 위험을 끼칠 우려가 있는 사항에 대하여 주의를 환기시키는 표시입니다. • 위험 발생을 피하기 위해 주의깊게 읽고 지시에 따라 사용하십시오.
주의	피하지 않을 경우 경상을 초래할 수 있는 잠재적인 위험상황		<ul style="list-style-type: none"> • 이 기호는 어떤 행위를 '금지'하는 표시입니다.
			<ul style="list-style-type: none"> • 이 기호는 어떤 행위를 '지시'하는 표시입니다.

! 경고

⊘ (금지)

사용 중 사일런트 스팀 밸브와 자동증기배출구에는 손과 얼굴을 가까이 하지 마십시오.

- 화상의 우려가 있습니다.
- 취사 또는 요리 중 나오는 증기는 매우 뜨거우므로 손이나 얼굴을 가까이 하지 마십시오.
- 특히 어린이의 접근을 막아 주십시오.



싱크대, 목욕탕 등 제품에 물이 들어갈 수 있는 곳이나 화학성 물질이 있는 곳에서는 사용하지 마십시오.

- 전기 누전 및 감전의 위험이 있습니다.
- 먼지가 많은 곳이나 화학성 물질이 있는 곳에서는 사용하지 마십시오.
- 제품에 물이 들어갔을 경우에는



고객상담실 (지역번호없이 1588-8899)

로 꼭문의하십시오.

제품을 직사광선이 쬐는 곳, 가스레인지, 라이터, 전열기구, 풍로 등의 가까이에서 사용하지 마십시오.

- 전기누전, 감전, 변형, 변색 및 화재의 원인이 됩니다.
- 전원코드를 열기구 가까이 두지 마십시오. 코드피복이 녹아 화재, 감전의 원인이 됩니다.
- 수시로 전원코드의 상태를 꼭 확인하십시오.
- 오디오, TV 등과 같은 전자제품과 2m 이상 거리를 유지하십시오.



반드시 정격 15A 이상의 교류 220V 전용 콘센트에서만 사용해 주시고 한 콘센트에 여러 제품의 전원플러그를 동시에 꽂아 사용하지 마십시오.

- 여러 제품과 함께 사용하거나, 다른 기구에 사용하면 발열 및 발화, 감전의 원인이 됩니다. 수시로 콘센트 상태를 꼭 확인하십시오.
- 전원플러그에 이물질이나 물기가 묻어 있는 경우에는 잘 닦은 다음 사용하십시오.
- 연장코드도 15A 이상의 것을 사용하여 주십시오.

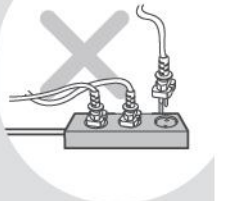

제품을 분해하거나 개조하지 마십시오.

- 화재 및 감전의 원인이 됩니다.
- 서비스기사 이외의 사람이 분해하거나 수리하지 마십시오. 수리 및 고장 상담은

고객상담실 (지역번호없이 1588-8899)

로 문의하여 주십시오.



전원코드나 전원플러그가 파손되었거나 콘센트가 흔들릴 때는 사용을 중지하고, 고객상담실로 문의바랍니다.

- 제품 사용 중 사용상의 부주의로 전원 코드의 피복이 벗겨지거나 찍힐 경우 화재 및 감전의 원인이 될 수 있으며, 수시로 전원코드와 전원플러그, 콘센트의 상태를 꼭 확인하십시오.
- 전원코드나 전원플러그가 파손된 경우에는 위험이 생기지 않도록 하기 위하여 제조자나 그 판매점 또는 유자격 기술자(서비스 기사)에 의해 코드교환을 하십시오.
- 반드시 지정된 서비스 센터에서 수리하시기 바랍니다.

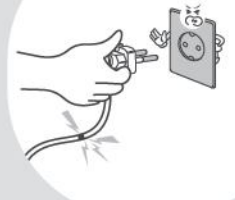

제품을 싱크대에 넣고 닦거나 제품 내부에 물을 넣지 마십시오.

- 전기 누전 및 감전, 화재의 원인이 됩니다.
- 제품에 물이 들어간 경우에는 사용을 중지하고 전원플러그를 뽑은 다음

고객상담실 (지역번호없이 1588-8899)

로 문의하여 주십시오.

! 경고

⊘ (금지)

사일런트 스팀 밸브 및 자동증기배출구를 막거나 증기구에 행주나 장식용 덮개, 기타물건을 올린 채 사용하지 마십시오.



- 압력에 의한 폭발의 위험이 있습니다.
- 본체의 변형, 변색 및 고장의 원인이 됩니다.

제품 내에 살충제나 화학물질 등을 뿌리거나 투입하지 마십시오.



- 화재 발생의 우려가 있습니다.
- 제품내 바퀴벌레나 벌레 등이 들어갔을 경우는

고객상담실 (지역번호없이 1588-8899)

로 문의해 주십시오.

변형된 내솥이나 전용 내솥이 아닌것은 사용하지 마십시오.



- 내솥이 가열되어 이상작동 및 화재의 원인이 됩니다.
- 내솥을 떨어뜨렸거나 변형된 경우에는

고객상담실 (지역번호없이 1588-8899)

로 문의해 주십시오.

흡·배기구 또는 틈 사이에 비닐, 청소용 핀, 금속물 등 이물질이 들어가거나 막히지 않도록 하십시오.

- 감전 및 화재의 원인이 됩니다.
- 청소용 핀을 증기배출구 청소외에 제품의 틈새나 구멍에 넣지 마십시오.

고압모드에서 취사나 요리가 진행중일 때 절대로 뚜껑을 열지 마십시오.

- 요리 중 끓어 넘치거나 증기가 누설되더라도 절대로 먼저 뚜껑을 열지 마십시오.
- 강제로 뚜껑을 열면 내용물 비산으로 화상의 우려가 있습니다.
- 고압모드에서 취사나 요리가 진행중일때 부득이하게 뚜껑을 열어야 할 경우 취소 버튼을 약 0.3초간 (내솥 온도가 높으면 1.5초간) 누른 후 내부압력이 완전히 제거되었는지 확인을 하고 열어 주십시오.)
- 필요시 제품의 사용을 중지하고 전원플러그를 뽑은 다음 고객센터(지역번호 없이 1588-8899)로 문의하여 주십시오.

내솥 없이 사용을 하지 마십시오.

- 감전 및 고장의 원인이 됩니다.
- 내솥이 없는 상태에서 쌀이나 물을 넣지 마십시오.
- 쌀이나 물이 들어갔을 경우에는 제품을 뒤집거나 흔들지 마시고

고객상담실 (지역번호없이 1588-8899)

로 꼭 문의하십시오.

전원코드를 무리하게 구부리거나, 묶거나, 잡아당기지 마십시오.



- 감전이나 쇼트로 인해 화재의 원인이 될 수 있습니다.
- 수시로 전원코드 상태를 꼭 확인하십시오.

고압모드에서 취사나 요리가 진행중일 때 뚜껑 열림 버튼을 누르거나, 뚜껑 결합 손잡이를 절대 “**입** 무압” 방향으로 돌리지 마십시오.

- 강제로 열 경우 압력으로 인해 화상 및 폭발의 위험이 있습니다.
- 고압모드에서 취사나 요리 완료 후 증기가 완전히 배출된 상태에서 뚜껑 열림 버튼을 누르십시오.

플러그 및 전원 코드부를 반려동물이 물어 뜯거나 못과 같이 날카로운 금속물체로부터 충격을 받지 않도록 주의하여 주십시오



- 충격으로 인한 파손은 합선, 감전, 화재 등의 원인이 됩니다.
- 수시로 전원코드와 전원 플러그 상태를 꼭 확인하십시오.

전원코드 위에 무거운 물건을 올려 놓거나 코드가 제품 바닥에 눌리지 않도록 주의해 주십시오.

- 화재 및 감전의 원인이 됩니다.
- 수시로 전원코드 상태를 꼭 확인하십시오.

전원플러그에 묻은 이물질은 물기가 없는 천으로 깨끗이 제거하여 주십시오.

- 화재의 원인이 됩니다. 수시로 전원 플러그 상태를 꼭 확인하십시오.

뚜껑 결합 손잡이를 “고압 **입**” 위치에 놓고 내솥을 넣고 뚜껑을 닫지 마십시오.

- 잠금장치 및 내솥의 파손, 변형으로 증기누설이나 폭발의 위험이 있습니다.

내솥 없이 금속성 물질 등을 넣거나, 넣어서 사용하지 마십시오. (특히 어린이 주의)



- 감전 및 화재의 원인이 됩니다.

이 기기는 신체, 감각, 정신 능력이 결여되어 있거나 경험과 지식이 부족하여 감독이 나 지시 없이는 안전하게 기기를 사용할 수 없는 사람(어린이 포함)이 사용하도록 만들 어지지 않았습니다.



- 어린이가 기기를 가지고 놀지 않도록 주의하세요.
- 감전, 화상 등 부상의 원인이 됩니다.

안전상의 경고

⚠ 경고

! (지시)

쌀통 및 다용도 선반 등에 제품을 놓고 사용하지 마십시오.

- 전원코드가 틈새에 눌러져 화재 및 감전의 원인이 됩니다. 수시로 전원코드 상태를 꼭 확인하십시오.
- 취사 또는 요리중 증기가 배출될 때 쌀통 및 다용도 선반에 의해 제품의 손상, 화재, 감전의 원인이 됩니다.



온도감지기, 밥솥내부 또는 내솥 바깥부위의 이물질(밥알, 기타음식물 등)은 반드시 제거한 후에 사용하십시오.

- 온도감지를 정확히 못하게 되므로 내솥이 가열되어 이상작동 및 화재의 원인이 됩니다.
- 제품 사용전 반드시 이물질 제거 상태 확인 후 사용하십시오.



인공심장 박동기 및 전기를 사용하는 의료보조장치를 사용하는 분은 본 제품을 사용하기 전에 의사와 상담하여 주십시오.

- 본 제품의 작동시 인공심장 박동기 및 전기를 사용하는 의료보조기구의 작동에 영향을 미칠수가 있습니다.



전원플러그를 콘센트에서 꽂거나 뺄 때는 손의 물기를 반드시 제거한 후 전원플러그를 잡고 꽂거나 빼어 주십시오.

- 젖은 손으로 전원플러그를 뽑으면 감전의 원인이 될 수 있습니다.
- 무리하게 당겨 뽑으면 전원코드에 이상이 발생되어 누전 및 감전이 될 수 있습니다.

⚠ 주의

! (지시)

취사 또는 요리 진행 중 자동증기 배출시 주의하십시오.

- 증기가 고속으로 배출되면서 '취사하는 소리'가 나므로 놀라지 않도록 주의하십시오.
- 특히, 어린이의 접근을 막아 주십시오. 화상의 원인이 됩니다.

전원플러그를 뽑을 때는 전원코드를 잡지 마시고 꼭 전원플러그를 잡고 뽑아 주십시오.

- 전원코드에 충격이 가면 감전 및 화재의 원인이 될 수 있습니다.



요리 후에는 반드시 청소해 주십시오.

- 달걀, 갈비찜 등의 요리 후 취사 및 보온을 하게 되면 밥에 냄새가 배어들 수도 있습니다.
- 분리형 커버, 원터치 버튼, 잠판은 이물질이 묻은 채 오래두면 부식 및 변색의 우려가 있으므로 자주 세척해 주십시오.
- 압력조절판 세척 시 거친 수세미나 금속성 수세미를 사용할 경우 스크래치가 발생할 수 있으니 반드시 스폰지 또는 물기를 제거한 행주로 닦아 주십시오.
- 꺾을 참조하여 내솥, 분리형커버, 패킹 등을 깨끗이 닦아낸 후 사용하십시오.



취사 또는 요리 진행 중 정전이 되면 자동증기 배출장치가 작동하여 내용물 비산의 우려가 있습니다.

- 정해진 쌀 및 물의 양으로 취사해 주십시오.
- 특히, 물의 양이 규정보다 많으면 내용물 넘침의 원인이 됩니다.
- 사일런트 스팀 실드가 장착된 상태에서 취반을 하십시오.

현밥 이외의 식품에는 변질하기 쉬운 것(떡밥, 혼식, 크로켓, 그라탱 등)이 있으므로 가능하면 보온하지 마십시오.

취사나 요리가 끝난 뒤에는 반드시 본체에 고인물을 닦아 주십시오.

- 이상한 냄새 및 변색의 원인이 됩니다.
- 본체의 물받이에 고인 물을 닦아 주십시오.

사용중에는 제품 본체와 30cm 이상의 거리를 유지하여 주십시오.

- 전자제품에서는 자기장이 방출될 수 있습니다.

이물질이나 음식물이 내솥에 말라붙어서 떨어지지 않을 경우에는 물에 충분히 불려서 제거해 주십시오.

갈비찜과 같이 뼈가 있는 음식을 조리 시 별도 용기에서 양념하여 옮겨 담아 주십시오.

- 내솥 코팅이 손상되어 벗겨질 수 있습니다.
- 고객 과실에 의한 내솥 코팅의 스크래치 및 벗겨짐이 발생할 경우에는 무상 서비스 기간 내라도 유상 처리됩니다.

모델에 따라 내솥의 용량, 형상, 재질, 물눈금이 다르므로 내솥 추가 구매 시에는 제품의 모델명을 확인하여 주십시오.

전원플러그를 뺐더라도 뚜껑 결합 손잡이를 항상 "고압 0" 위치로 돌려 주십시오.

- 취사나 요리 완료 후 내솥이 뜨겁거나 뜨거운 밥이 남아 있을 경우 전원 플러그를 뺐더라도 뚜껑을 닫고 뚜껑 결합 손잡이를 "고압 0" 방향으로 돌리지 않으면 내부압력에 의해 제품의 변형이나 손상의 원인이 됩니다.
- 고압모드에서 취사, 요리 및 보온 중에도 반드시 뚜껑 결합 손잡이를 "고압 0" 방향으로 돌려서 놓고 사용해 주십시오.



제품 구매 후 STAINLESS 내솥을 반드시 세척 후 사용해 주십시오.

- 내솥에 미세한 먼지(연마제)가 나올 수 있으므로 세척 후 사용해 주십시오.
- 세척방법은 1P를 참고해 주십시오.
- STAINLESS 내솥은 별매품입니다.

고압모드에서 취사 또는 요리 진행 중 대기전력 차단 스위치가 (OFF)가 되면 자동증기 배출장치가 작동하여 내용물 비산의 우려가 있습니다.

- 취사전 대기전력 차단 스위치가 (ON)으로 되어 있는지 확인 후 취사해 주십시오.
- 정해진 쌀 및 물의 양으로 취사해 주십시오.
- 특히, 물의 양이 규정보다 많으면 내용물 넘침의 원인이 됩니다.
- 사일런트 스팀 실드가 장착된 상태에서 취반을 하십시오.



쌀은 별도의 용기에서 씻어서 옮겨 담아 주시고, 용기에 남은 쌀을 털어내기 위해 내솥에 두드리지 마십시오.

- 고객 과실에 의한 내솥 코팅의 스크래치 및 벗겨짐이 발생할 경우에는 무상 서비스 기간 내라도 유상 처리됩니다.

! 주의

⊘ (금지)

외면이 에어 버블 코팅/ 다이아몬드 코팅 내솔인 경우

- 에어버블/다이아몬드 내솔의 외면을 거친 수세미나 금속성 수세미로 씻을 경우 외면 코팅이 손상될 수 있으니 세척시 반드시 주방용 중성세제와 부드러운 천, 스폰지로 씻어 주십시오.
- 에어버블/다이아몬드 내솔 세척시 싱크대 및 다른 주방기구와의 마찰로 인하여 외면 코팅이 손상되는 경우도 있으나 제품상에는 문제가 없습니다.
- 고객 과실에 의한 내솔 코팅의 스크래치 및 벗겨짐이 발생할 경우에는 무상 서비스 기간 내라도 유상 처리됩니다.

플라스틱이나 나무 소재의 주걱 이외에 금속성 소재의 주걱이나 숟가락으로 밥을 푸지 마십시오.

또한, 칼, 가위 등의 날카로운 금속성 주방도구를 내솔에 넣어 보관하지 마십시오.

- 내솔 코팅이 손상되어 벗겨질 수 있습니다.
- 고객 과실에 의한 내솔 코팅의 스크래치 및 벗겨짐이 발생할 경우에는 무상 서비스 기간 내라도 유상 처리됩니다.

내솔 코팅이 벗겨질 경우

고객상담실
(지역번호없이 1588-8899)



로 문의해 주십시오.

- 제품을 장기간 사용할 경우 내솔 코팅이 벗겨질 수 있습니다.
- 거친 수세미나 금속성 수세미로 내솔을 씻을 경우 코팅이 벗겨질 수 있으니 반드시 주방용 중성세제와 스폰지로 씻어 주십시오.
- 주걱에 묻어있는 밥풀을 제거하기 위하여 내솔 가장자리를 반복적으로 내려 칠 경우 내솔 코팅이 벗겨질 수 있습니다.
- 고객 과실에 의한 내솔 코팅의 스크래치 및 벗겨짐이 발생할 경우에는 무상 서비스 기간 내라도 유상 처리됩니다.

내솔 세척용 권장 수세미(내측, 외측)

사용 가능	사용 불가능
면 수세미, 스폰지 수세미, 극세사, 망사 수세미	청색, 녹색 수세미(연마제 재질), 철, 스텐 수세미, 기타 금속성 재질 수세미

- 사용 불가능 수세미를 사용할 경우 내솔 코팅이 손상되어 벗겨질 수 있습니다.
- 고객 과실에 의한 내솔 코팅의 스크래치 및 벗겨짐이 발생할 경우에는 무상 서비스 기간 내라도 유상 처리됩니다.

사용 중이거나 사용직후에는 내솔, 내부 및 사이렌트 스팀 실드 등은 뜨거우므로 만지지 마십시오.

- 고열에 의해 화상을 입을 수 있습니다.
- 증기에 의해 화상을 입을 수 있습니다.

내솔 손잡이를 잡고 제품을 들어 올리지 마십시오.

- 내솔 손잡이를 잡고 들어 올릴 경우 뚜껑이 열려 위험합니다.
- 제품 바닥 좌우측에 있는 이동용 손잡이 홀을 양손으로 들어올려 안전하게 사용하십시오.

내솔을 다른 용도로 사용하거나 불위에 올리지 마십시오.

- 내솔의 변색 및 손잡이의 변형으로 제품에 이상이 발생할 수 있습니다.

사용하지 않을 때는 전원플러그를 콘센트에서 뽑아 주십시오.

- 절연 성능 저하로 인해 감전, 누전, 화재의 원인이 될 수 있습니다.



사용 중에 이상한 소리나 냄새 또는 연기가 나면 즉시 전원플러그를 뽑고 내부 압력을 완전히 제거후

고객상담실 (지역번호없이 1588-8899)

로 문의해 주십시오.

경사진 곳이나 울퉁불퉁한 곳에서는 사용하지 마십시오.

- 화상 및 제품 고장의 원인이 됩니다.
- 전원코드에 손이나 발, 기타 물체가 걸려 제품이 떨어지지 않도록 주의 하십시오.



교류 220V 이외에는 사용하지 마십시오.

- 감전, 화재의 원인이 될 수 있습니다.
- 제품이 정상적으로 작동을 하지 않습니다.
- 110V전원에서 승압용 트랜스를 220V로 승압해서 사용하지 마십시오. (한국전력에 승압 공사를 의뢰하여 220V로 승압후 사용하십시오.)

취사나 요리 완료 후 또는 보온 시 뚜껑 결합 손잡이가 잘 돌려지지 않을 때 강제로 돌리지 마십시오.

- 화상 및 제품손상의 원인이 됩니다.
- 증기가 완전히 배출되었는지 확인 후 뚜껑 결합 손잡이를 돌려주십시오.
- 취사나 요리 완료후 뚜껑을 열때 증기에 의한 화상의 우려가 있으므로 주의하십시오.

제품을 전자레인지 및 싱크대 스테인리스 위에 올려놓거나 제품밑에 깔판, 방석, 전기장판, 철판, 은박지 등을 놓고 사용하지 마십시오.

- 화재 및 변형의 원인이 됩니다.
- 수시로 제품 상태를 꼭 확인하십시오.



취사나 요리시에는 지정된 용량을 초과하여 요리하지 마십시오.

- 요리레시피에 지정된 용량을 초과할 경우 사이렌트 스팀 밸브와 사이렌트 스팀 실드로 내용물 넘침의 원인이 됩니다.

취사, 보온, 지정된 메뉴 이외의 물끓임, 식혜, 미역국, 카레, 기름으로 튀기는 요리 등 다른 용도로 사용하지 마십시오.

- 고장 및 냄새의 원인이 됩니다.

제품에 심한 충격을 주거나 떨어뜨리지 마십시오.

- 제품 고장 및 안전상의 문제가 발생할 수 있습니다.
- 고객 과실에 의한 내솔의 변형이 발생할 경우에는 무상 서비스 기간 내라도 유상 처리됩니다.

본 제품은 가정용 및 이와 유사한 용도에 사용 가능합니다.

- 상점, 사무실 및 직원용 식당
- 농가
- 호텔, 모텔 민박 등의 숙박시설

각 부분의 이름

각 부 명칭(외부)

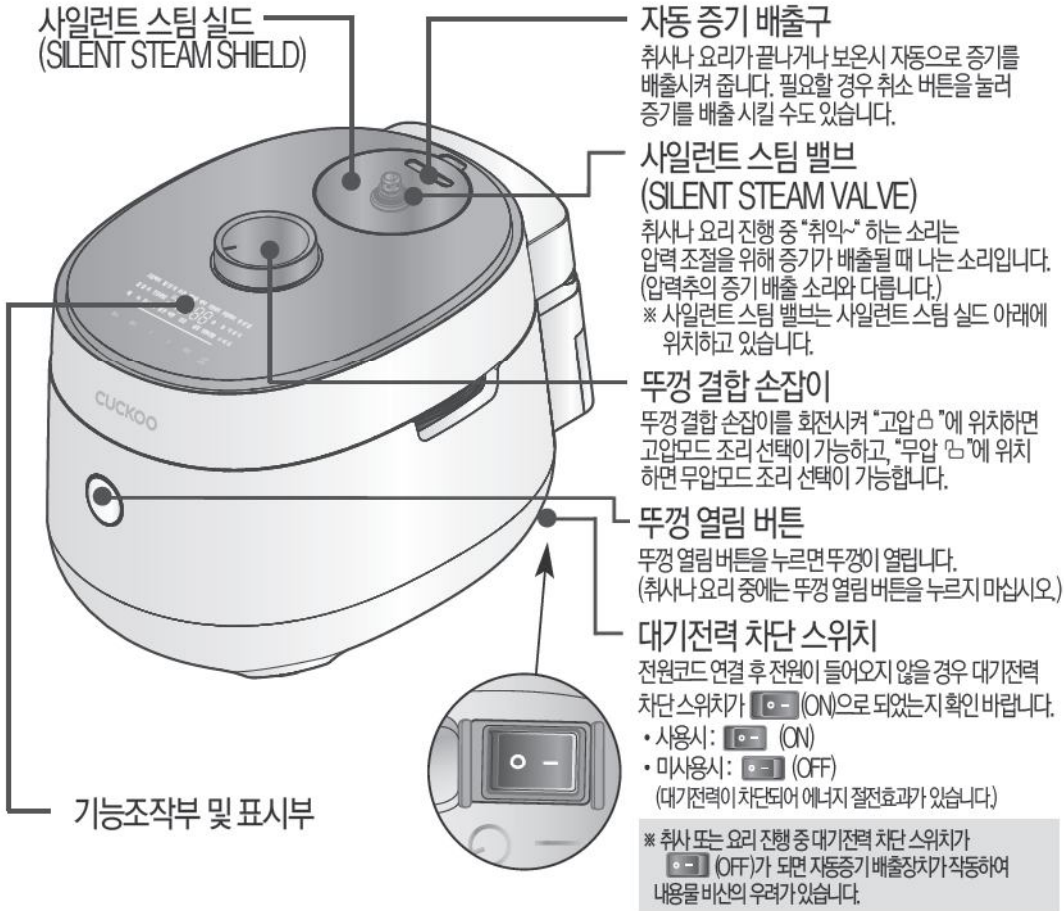

각 부 명칭(내부)

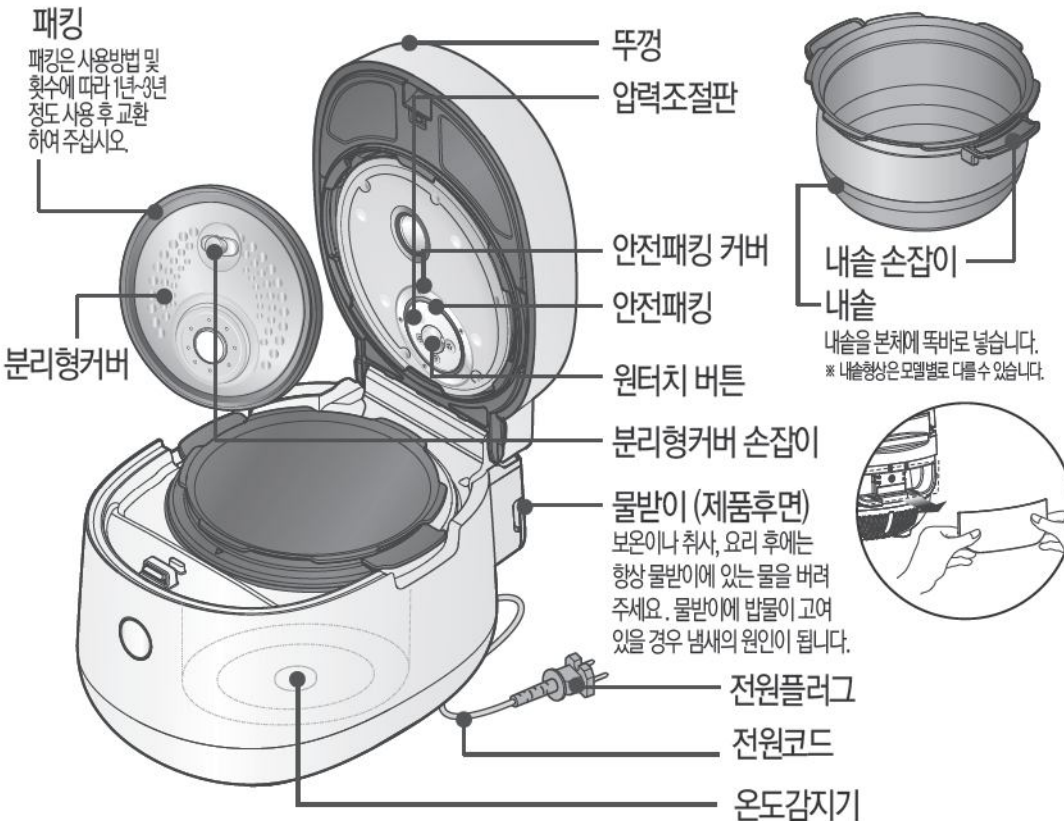

부속품 안내



사용설명서



요리레시피



주걱



계량컵

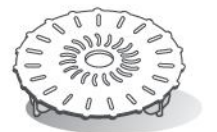

찜판(별매품)
(쿠쿠올이나 전문점에서 구매 가능합니다.)



ALL STAINLESS 내솔(별매품)



청소용 핀
(실물은 본체 비드면에 부착되어 있습니다. 10쪽을 참조하여 사용하십시오.)

제품 손질 방법 / 고장 시 압력배출 방법

- 청소를 잘하지 않으면 보온 중 냄새가 나는 원인이 됩니다. 특히 뚜껑부는 자주 청소해 주십시오. (전원플러그를 빼고 본체의 열이 식고 난 후 손질하십시오.)
- 본체 · 뚜껑은 물기를 제거한 행주로 닦아 주십시오. 벤젠, 신나 등은 사용하지 마십시오.
- 분리형 커버 및 기타 스테인리스 재질 부분은 락스 또는 염소 성분이 첨가된 세제로 세척하거나 닦지 마십시오.
- 사용 중 분리형커버나 내솥내부에 밥물이 묻어 전분막이 생기는 수가 있으나, 위생상 아무런 영향이 없습니다.

분리형 커버 및 압력패킹

분리형커버 세척 후에는 반드시 뚜껑에 장착해 주십시오.
분리형커버가 장착되지 않으면 취사, 예약취사가 되지 않습니다. (보온시 경고음 발생)

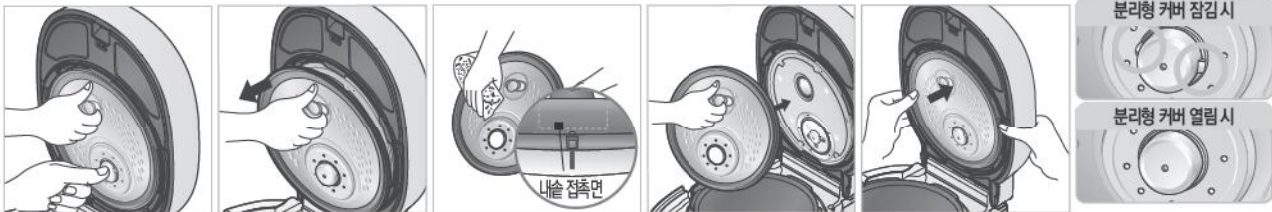

- ① 분리형커버 손잡이를 잡고 버튼의 중앙을 누른 후 손잡이를 화살표 방향과 같이 잡아 당기면 밥솥과 쉽게 분리되어 세척이 가능합니다.
* 분리형커버를 분리 또는 장착시 떨어질 우려가 있으니 분리형커버 손잡이를 잡아주십시오
* 버튼의 중앙을 누르지 않을 경우 동작이 되지 않을 수 있으니 버튼의 중앙을 눌러사용 해주세요.
- ② 주방용 중성세제 및 스폰지로 자주 세척해 주시고 물기를 제거한 행주로 닦아 주십시오.
* 압력패킹의 내솥 접촉면에는 밥알 등이 붙지 않게 닦아 주시고 청결히 관리하면 제품을 더 오래 사용할 수 있습니다.
- ③ 장착 시에는 분리형 커버 손잡이를 잡고 뚜껑에 부착 한 후 분리형 커버의 하단부를 '딸깍' 소리가 나도록 밀어 완전히 결합시켜 주십시오.

압력패킹의 세척이나 교환으로 분리 후 재조립시에는 빠진곳이 없도록 완전히 끼워넣고 사용해 주십시오.



- ① 압력패킹 분리 시에는 그림과 같이 잡고 당겨 주십시오.
- ② 조립 시에는 6군데의 압력 패킹 맞출돌기와 커버눈금을 먼저 맞춰 끼워주십시오.
- ③ 6군데를 끼운 후 그림과 같이 압력 패킹을 돌려가며 눌러 완전히 끼워주십시오.
- ④ 전 둘레에 그림과 같이 완전히 끼워지지 않은 구간이 있는지 확인하여 주십시오. 압력패킹이 완전히 끼워지지 않으면 증기가 누설될 수 있습니다.



- 안전패킹**
사용 전 · 후 증기배출구가 막히지 않도록 깨끗이 부드럽게 닦아 주십시오. 안전패킹은 부드럽게 닦아 주시고 강제로 빼거나 제품에서 떼어내지 마시고 사용 전 · 후 결합상태를 확인해 주십시오. 결합이 불완전한 경우 반드시 서비스 센터에 문의 하십시오.
- 내솥**
내솥의 바깥면이나 밑면의 이물질 및 물기를 깨끗이 닦아 주십시오. 거친 수세미, 솔, 연마제 등은 코팅이 벗겨질 수 있으므로 주방용 세제와 부드러운 천, 스폰지로 닦아 주십시오.
* 내솥의 압력 패킹 접촉 부위를 청결히 관리하면 제품을 더 오래 사용할 수 있습니다.
- 본체 물고임부**
취사 시 발생하는 밥물은 증기배출구로 통해 이곳에 고일수 있도록 설계되어 있으므로 취사 완료후 물기를 제거한 행주로 깨끗이 닦아 주십시오.
* 내솥 세척시 유의사항
- 날카로운 식기류(포크, 숟가락, 젓가락 등)를 내솥에 넣은 채 세척하지 마십시오.
- 내솥 코팅이 손상 될 수 있습니다.
- 고객 과실에 의한 내솥 코팅의 스크래치 및 벗겨짐이 발생할 경우에는 무상 서비스 기간 내라도 유상 처리됩니다.
- 본체 내부**
온도감지기에 이물질이 눌러 붙어 있는 경우 금속 편이 손상되지 않게 제거 하십시오.

고장 시 압력배출 방법

- 취사 완료 후 압력이 배출되지 않아 뚜껑 결합 손잡이가 돌아가지 않을 때, 전원을 차단하고 아래와 같이 압력을 배출해 주십시오.
- 젓가락 등의 도구를 이용해서 화살표 방향으로 당기면 압력이 배출됩니다. (※ 화상의 우려가 있으므로 고무 장갑을 착용하고 압력을 배출해 주십시오.)
- 전원 차단, 전원 연결을 3번 반복하여 시도해도 동작하지 않을 경우, 쿠키 고객센터(1588-8899)로 문의 바랍니다.

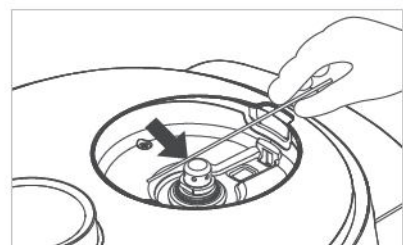

제품 손질 방법 / 원터치버튼 조립방법

압력 노즐막힘 손질 방법

사일런트 스팀 밸브/ 사일런트 스팀 밸브 캡

이물질 등으로 증기 배출구와 사일런트 스팀 밸브가 막혀 있으면 제 기능을 발휘하지 못하므로 사용 전 · 후에는 아래의 사일런트 스팀 밸브 캡 / 증기배출구 / 사일런트 스팀 밸브 청소방법을 참조하여 사일런트 스팀 밸브 캡을 분리한 다음 청소용 핀으로 구멍을 뚫은 후 사용해 주십시오. 사일런트 스팀 밸브의 이물질 제거를 위해 정기적으로 자동세척을 실시해 주십시오. (19쪽 참조)
증기 배출구의 구멍이 막히지 않았는지 정기적으로 점검해 주십시오.

* 디자인은 그림과 다를 수 있습니다.

(사일런트 스팀 밸브 캡 / 증기배출구 청소방법)



1 사일런트 스팀 실드를 분리한 후 사일런트 스팀 밸브 캡을 잡고 화살표 방향 (반시계방향) 으로 돌려서 분리합니다.
* 고무장갑을 착용하고 분리하십시오.

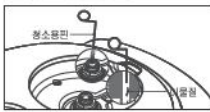

2 청소용 핀(실물은 본체 바닥면에 부착되어 있음)으로 구멍을 뚫습니다.
* 청소용 핀으로 증기 배출구만 청소하시고, 다른 구멍은 안전 장치이므로 절대로 찌르지 마십시오.

사일런트 스팀 실드

취사나 요리 완료 후 떼어낸 다음 주방용 중성세제 및 스폰지로 자주 세척해 주시고 제품 뚜껑에 고인물은 물을 꼭 짰 행주로 닦아 주십시오.



3 청소후 사일런트 스팀 밸브 캡을 조립할 때는 분리할 때와 반대 방향(시계방향) 으로 돌려서 끼워 넣습니다.
4 고무장갑을 착용하고 한번 더 꼭 잠가 주세요.

내솔 · 부속품 · 주방용 중성세제와 스폰지로 씻어 주십시오.



사일런트 스팀 실드 손질 방법

취사나 요리 완료 직후에는 사일런트 스팀 실드가 뜨거우므로 만지지 마십시오. 화상을 입을 수 있으므로 주의하십시오.

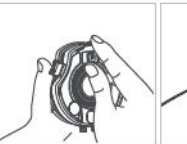

1 사일런트 스팀 실드를 그림과 같이 손잡이를 위로 살짝 들어 올리면서 떼어냅니다.

2 앞쪽에 있는 후크를 화살표 방향으로 눌러 분해하고, 주방용 세제 및 스폰지로 자주 세척해 주십시오. 세척 후 순서대로 조립해 주십시오.
* 상부 패키징을 끼울 때는 방향에 주의해서 패키징 홈을 잘 맞춘 후 끼워 주십시오.
* 하부 패키징을 끼울 때는 전 둘레의 홈에 잘 맞춘 후 끼워 주십시오.

3 사일런트 스팀 실드를 조립하여 끼울 때에는 스팀 실드 홈 부분을 맞춰 끼우고, 아래쪽의 홈과 돌기 부분을 맞춘 후, 화살표 방향으로 눌러 앞쪽의 후크를 확실하게 끼워 주십시오.

4 제품에 사일런트 스팀 실드를 장착할 때는 그림과 같이 사일런트 스팀 실드를 안착한 후 사일런트 스팀 실드를 눌러 단단히 고정시켜 주십시오.

물받이 손질 방법

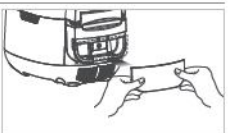

1 물받이를 분해합니다.

2 물받이를 물기를 제거한 행주로 닦거나 주방용 중성세제 및 스폰지로 세척해 주십시오.

3 물받이를 화살표 방향으로 눌러 확실하게 끼워 주십시오.

사일런트 스팀 밸브 캡 손질 방법

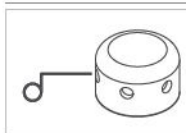

1 사일런트 스팀 밸브 캡 구멍이 이물질로 막혔을 경우 청소용 핀(실물은 본체 바닥면에 부착되어 있음)으로 구멍을 뚫은 후 표면을 주방용 중성세제와 스폰지로 씻어 주십시오.

2 사일런트 스팀 밸브 캡이 변색되었을 경우 구연산을 첨가한 물에 변색이 사라질 때까지 끓입니다.

원터치버튼 조립방법

- 원터치 덮개가 분해되었을 때 아래와 같이 결합해 주십시오.
- 부품 분실이나 파손시 고객센터(지역번호없이 1588-8899)로 문의해 주십시오.

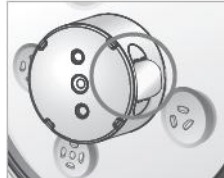
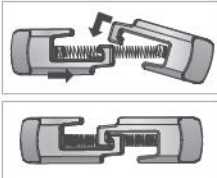

1 원터치버튼의 부품을 위 그림처럼 조립해 주십시오.

2 그림에서 조립된 원터치 버튼을 뚜껑부의 사각 홈에 밀어 넣어 조립해 주십시오.
* 원터치버튼의 스토퍼의 방향에 주의하여 결합해 주십시오.

3 원터치버튼 덮개의 홈과 스토퍼를 방향에 맞게 맞추어 딸깍 소리가 나도록 밀어주세요.



* 스토퍼의 형상 상하방향 주의

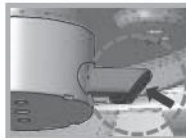

정상



비정상

(원터치 구성품)



덮개 홈

덮개



스프링

스토퍼(2EA)



원터치 버튼 비정상 결합시

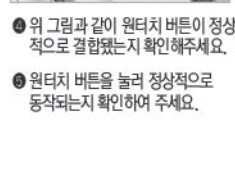

원터치 버튼 정상 결합시

스토퍼 돌출 될 것

4 위 그림과 같이 원터치 버튼이 정상적으로 결합했는지 확인해주세요.

5 원터치 버튼을 눌러 정상적으로 동작되는지 확인하여 주세요.

제품 손질 방법 / 뚜껑 결합 손잡이의 사용법에 관하여

ALL STAINLESS 내솥에 밥이나 음식이 눌러 붙은 경우

내솥에 달라붙은 잔여물을 세척시 아래와 같이 사용 해주시면 보다 쉽게 세척을 하실수 있습니다.

1. 취사나 요리가 끝난 후 주걱 등을 사용하여 내솥에 붙은 잔여물을 밀어서 때어내 주십시오.
2. 내솥에 물을 백미 물눈금 2 까지 붓고, 뚜껑을 덮어 뚜껑 결합 손잡이 방향을 “**ㄴ**무압”으로 돌려 주십시오.
3. 좌/우 버튼으로 송능을 선택한 후 확인 버튼을 눌러 주십시오.
4. 좌/우 버튼으로 시간을 25분으로 선택하고 시작 버튼을 눌러 주십시오.
※ 송능 메뉴 사용 방법은 29쪽을 참조하십시오.

- ※ 내솥에 밥이나 음식물이 눌러 붙은 내솥의 경우 따뜻한 물에 30분 이상 불린 후 세척하여 주시거나, 「송능」기능을 사용하시면 세척이 편리합니다.
- ※ 내솥 불릴 목적으로 자동세척 메뉴를 사용하시면 내솥의 잔여물이 증기배출구를 막는 문제가 발생할 수 있으니 내솥 불릴 목적으로 사용시 반드시 송능 메뉴를 사용해 주십시오.
- ※ 송능 메뉴 완료시 내솥이 뜨거우니 안전에 유의해 주십시오.

ALL STAINLESS 내솥 세척 및 관리 방법 (제품 구매시 반드시 세척 후 사용바랍니다.)

불순물 및 얼룩 제거와 오랜 시간 사용을 위해 아래와 같이 관리 해주시면 보다 깨끗하게 사용할 수 있습니다. 초기 제품 사용 전 내솥에 미세한 먼지(연마제)가 묻어 나올 수 있습니다. 아래 세척방법으로 먼지(연마제)가 나오지 않을 때 까지 깨끗이 세척 후 사용해 주세요.

1. 내솥에 구연산 또는 베이킹소다 10g (얼룩의 정도에 따라 양 조절 가능)과 자동세척 눈금에 맞춰 물을 넣고, 뚜껑을 덮어 뚜껑 결합 손잡이를 “**고압**” 또는 “**ㄴ**무압” 으로 돌려주십시오.
※ 구연산 또는 베이킹소다 대신 식초 (종이컵1/3)로 대체 가능합니다.
2. 대기상태에서 모드 버튼을 눌러 자동세척을 선택한 후 시작 버튼을 눌러 주십시오.
※ 모드 버튼을 초기에 누를 시 0.3초 이상 눌러야 진입 가능합니다.
※ 모드 버튼을 누를 때 마다 한단계 씩 이동 합니다.
※ 자동세척 사용 방법은 19쪽을 참조하십시오.
3. 자동세척 완료 후 중성세제를 이용하여 미온수로 씻어주세요.
※ 자동세척 완료 후 내솥 이 뜨거우니 화상에 주의 바랍니다.
4. 마른 수건으로 물기를 닦아내고, 충분히 건조해 줍니다.
※ 연마제 및 이물이 묻어나올 경우, 나오지 않을 때 까지 1~4를 반복해주세요.

※ 스테인리스 참고 사항

- 사용 중 스테인리스 오븐 색깔이 약간 거무스름해지거나 무지개 빛깔처럼 얼룩이 생기는 것은 조리시 음식물이 가지고 있는 미네랄 성분이 내솥에 남아 생기는 현상이며, 제품의 하자가 아닙니다.
(STAINLESS 내솥에 생기는 무지개 빛 얼룩은 음식 조리시 발생할 수 있는 자연현상입니다. 인체에 전혀 무해한 부분이므로 안심하고 사용하셔도 됩니다.)
- 스테인리스 오븐에 소금물이나 산성용액 등을 장시간 담가둘시 변색의 원인이 됩니다.
- 스테인리스 재질 부분은 락스 또는 염소 성분이 첨가된 세제로 세척하거나 닦지 마십시오.
- 물때 또는 무지개 빛 얼룩은 충분한 양의 식초 또는 레몬즙을 사용하시면 얼룩 제거에 도움이 될 수 있습니다.

내솥 세척용 권장 수세미(내측, 외측)

사용 가능	면 수세미, 스폰지 수세미, 극세사, 망사 수세미	※ 사용 불가능 수세미를 사용하실 경우 내솥 및 물눈금이 손상될 수 있습니다.
사용 불가능	청색, 녹색 수세미(연마제 재질), 철, 스텐 수세미, 기타 금속성 재질 수세미	

뚜껑 결합 손잡이의 사용법에 관하여

1. 취사나 요리 시에는 뚜껑을 닫고 뚜껑 결합 손잡이를 “**고압**” 또는 “**ㄴ**무압” 방향으로 확실하게 돌려주십시오.
 - 뚜껑 결합 손잡이를 “**고압**”으로 돌리면, 고압메뉴가 표시되며 고압메뉴 취사나 요리 선택이 가능합니다.
 - 뚜껑 결합 손잡이를 “**ㄴ**무압”으로 돌리면, 무압메뉴가 표시되며 무압메뉴 취사나 요리 선택이 가능합니다.
2. 고압취사나 고압요리 후 뚜껑 결합 손잡이를 “**고압**”에서 “**ㄴ**무압” 방향으로 돌린 후, 뚜껑 열림 버튼을 눌러 뚜껑을 열어주십시오. 제품내부에 증기가 완전히 배출되지 않으면 뚜껑 결합 손잡이가 “**고압**”에서 “**ㄴ**무압” 쪽으로 쉽게 돌아가지 않습니다. 이때 뚜껑 결합 손잡이를 강제로 돌리지 마시고 사이클린트 스팀 밸브 캡을 도구로 젖혀 내부 증기가 완전히 배출된 후 다시 조작해 주십시오.
3. 뚜껑을 열고 닫을 때는 항상 뚜껑 결합 손잡이 위치를 “**ㄴ**무압” 방향으로 확실하게 돌려 주십시오.



기능 조작부의 이름과 역할 / 기능 표시부의 이상점검 기능

기능 조작부의 이름과 역할

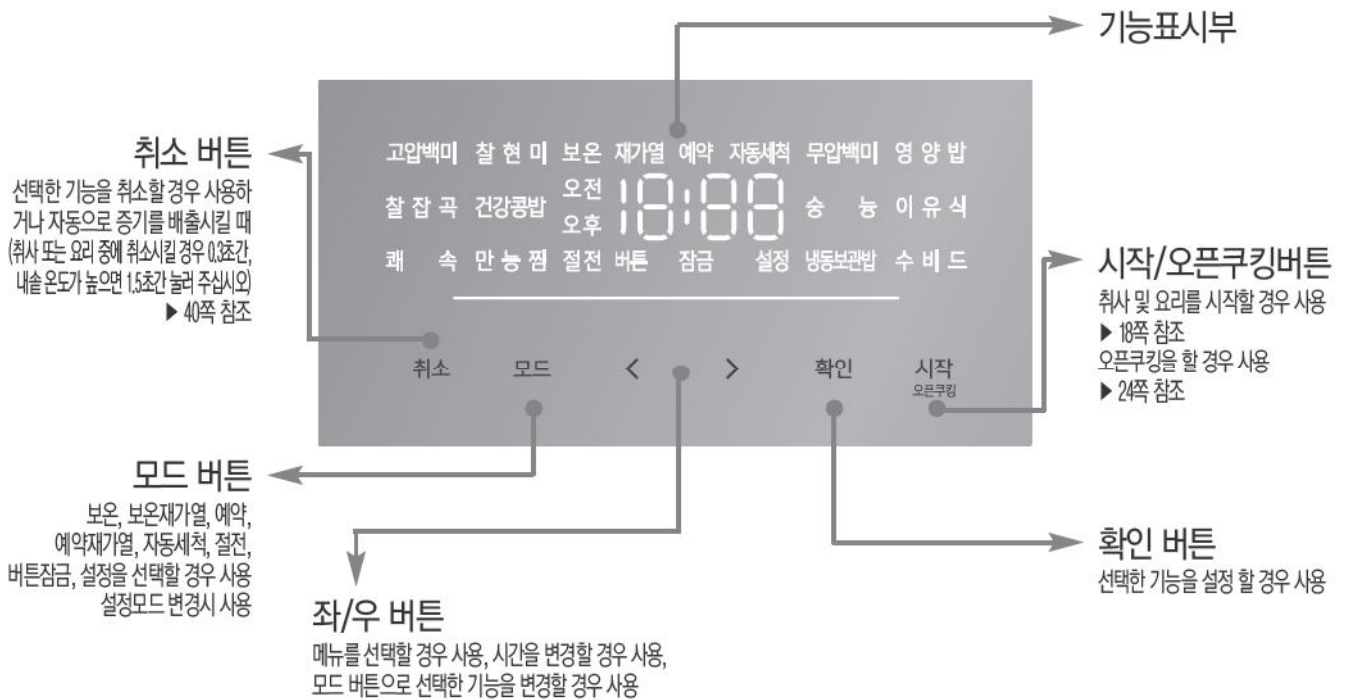

- ※ 전원플러그를 꽂고 아무 동작을 하지 않은 경우, 그림과 같이 화면상태가 나타날 때가 대기 상태입니다. (대기 상태 화면은 메뉴, 시간 등 사용자의 설정에 따라 다를 수 있습니다.)
- ※ 기능 조작시 취소 버튼을 누르면 대기 상태로 전환됩니다.
- ※ 버튼은 부저음이 날 때까지 확실히 눌러 주시고 본 명판의 디자인은 실물과 다를 수 있습니다.



기능 표시부의 이상점검 기능

사용방법이 올바르지 않거나 제품에 이상이 생겼을 때 아래와 같은 표시가 나타나 경보를 하여 줍니다. 정상적인 사용 조건에서나 혹은 조치 이후에도 지속적으로 표시가 나타날 경우에는 고객센터(1588-8899)로 문의하십시오.

- | | |
|--|--|
| U 내솨이 없을 때 나타납니다. | E.F 냉각팬에 이상이 있을 때 나타납니다. ("E.F" 표시가 깜박거립니다.)
고객센터(1588-8899)로 문의하십시오. |
| EL1 스마트 잠금 장치에 이상이 있을 때 나타납니다.
고객센터(1588-8899)로 문의하십시오. | EL2 스마트 잠금 장치에 이상이 있을 때 나타납니다. 취사가 완료될 때까지 뚜껑을 열지 마세요. 보온 및 대기 상태에서 뚜껑을 열고자 할 경우 전원을 차단하고 뚜껑을 열어주세요. 고객센터(1588-8899)로 문의하십시오. |
| E.. 온도 감지기에 이상이 있을 때 나타납니다. ("E.." 표시, "E.P" 표시, "E.L" 표시가 깜박거립니다.)
고객센터(1588-8899)로 문의하십시오. | |
| E10 취사 중 제품의 전원이 10분간 차단되었을 때 나타납니다.
취소버튼을 누르면 표시가 해제되며 대기상태로 돌아옵니다. | 13Ho 예약 시간이 13시간을 초과한 경우에 나타납니다.
13시간 이내로 예약을 하십시오.(30-32쪽 참조) |
| E01 뚜껑 결합 손잡이를 "고압솨" 또는 "0무압" 방향으로 확실하게 돌리지 않은 상태에서 좌/우 버튼을 누르거나 취사, 예약, 예약재가열, 자동세척을 시작할 때 나타납니다. 뚜껑결합손잡이를 "고압솨" 또는 "0무압" 방향으로 확실하게 돌려 주십시오. | |
| E do 취사 완료 후 보온 상태에서 한번도 뚜껑 결합 손잡이를 "0무압" 쪽으로 하지 않고, 대기 상태가 된 후 재차 취사 또는 예약을 시작할 때 나타납니다. 뚜껑 체결 감지 장치의 동작 확인 기능입니다. 뚜껑 결합 손잡이를 "0무압" 으로 한 후 다시 "고압 솨" 쪽으로 돌려 주시면 됩니다. 그래도 문제가 계속 해결되지 않으면 고객센터(1588-8899)로 문의하여 주십시오. | |
| E.u 마이크 전원에 이상이 있을 때 나타납니다.
고객센터(1588-8899)로 문의하십시오. | EUF 마이크 내부 메모리에 이상이 있을 때 나타납니다.
고객센터(1588-8899)로 문의하십시오. |
| Eco 분리형 커버가 장착하지 않았을 때 나타납니다. 분리형 커버를 장착해 주십시오.
분리형 커버가 장착된 상태에서 "Eco" 표시가 점멸하는 경우는 분리형 커버 감지부에 이상이 발생되었을 경우입니다. | |
| HP 전원 또는 제품의 이상 발생 점검 기능입니다.
고객센터(1588-8899)로 문의하십시오. | E.P 환경센서에 이상이 있을 때 나타납니다.
고객센터(1588-8899)로 문의하십시오. |

고압모드 선택

뚜껑결합손잡이 방향을 “고압 ㅁ”으로 해주세요.

- ▶뚜껑 결합 손잡이의 LED가 주황색으로 점등됩니다.
- ▶고압모드에서는 고압메뉴만 선택이 가능합니다.
- ▶고압메뉴 : 고압백미, 고압백미패속, 찰잡곡, 찰잡곡패속, 찰현미, 건강공밥, 만능찜

1 압력모드를 무압모드에서 고압모드로 변경을 원하실 경우 뚜껑결합손잡이를 “ㅁ무압”에서 “고압 ㅁ”으로 돌려주세요.

- ▶ 압력모드가 무압모드에서 고압모드로 변경이 되면 전체 고압메뉴만 3초간 점멸 후 저장된 고압메뉴가 점등합니다.
- ▶ “고압모드입니다. 고압메뉴를 선택해주세요”하는 음성이 나옵니다.
- ▶ 뚜껑결합손잡이의 램프의 불빛이 주황색으로 변경됩니다.



무압모드 선택

뚜껑결합손잡이 방향을 “ㅁ무압”으로 해주세요.

- ▶뚜껑 결합 손잡이의 LED가 흰색으로 점등됩니다.
- ▶무압모드에서는 무압메뉴만 선택이 가능합니다.
- ▶무압메뉴 : 무압백미, 송농, 냉동보관밥, 영양밥, 이유식, 수비드

1 압력모드를 고압모드에서 무압모드로 변경을 원하실 경우 뚜껑결합손잡이를 “고압 ㅁ”에서 “ㅁ무압”으로 돌려주세요.

- ▶ 압력모드가 고압모드에서 무압모드로 변경이 되면 전체 무압메뉴만 3초간 점멸 후 저장된 무압메뉴가 점등합니다.
- ▶ “무압모드입니다. 무압메뉴를 선택해주세요” 하는 음성이 나옵니다.
- ▶ 뚜껑결합손잡이의 램프의 불빛이 흰색으로 변경됩니다.



2 뚜껑결합손잡이의 방향을 “ㅁ무압” 또는 “고압 ㅁ”으로 정확하게 하지 않을 경우(중립위치) 메뉴선택 및 취사를 할 수 없습니다.

- ▶ 좌/우 버튼 또는 시작 버튼 입력 시 “뚜껑결합손잡이를 원하는 압력위치로 돌려주세요” 하는 음성이 나옵니다.
- ▶ 뚜껑결합손잡이를 정확하게 돌려 고압모드 또는 무압모드를 선택해주세요.

〈뚜껑결합 손잡이 중립위치 상태〉

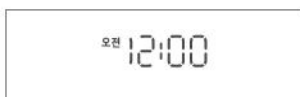

⚠ 주의사항

무압 메뉴 취사/요리시 지정된 용량으로 조리하십시오.

취사나 요리시에는 지정된 용량을 초과하여 요리하지 마십시오.

- 요리레시퍼에 지정된 용량을 초과할 경우 사이런트 스팀 밸브와 사이런트 스팀 실드로 내용물 넘침의 원인이 됩니다.
- 반드시 지정된 요리레시퍼를 준수 바랍니다.

현재시각의 설정 / 음성안내 기능의 설정과 해제

현재시각은 이렇게 맞추십시오.

현재시각을 맞추려면 다음 사항을 꼭 알아두십시오. 예) 현재 시각이 오전 8시 25분일 경우

- 1 대기상태에서 모드 버튼을 눌러 “설정” 에서 확인 버튼을 누르면 음성 설정 모드에 진입합니다.

- ▶ 모드 버튼을 초기에 누를 시 0.3초 이상 눌러야 진입 가능합니다.
- ▶ 모드 버튼을 누를때 마다 한단계 씩 이동 합니다.



- 2 모드 버튼을 1회 누르면 현재 시각 설정 모드에 진입합니다.

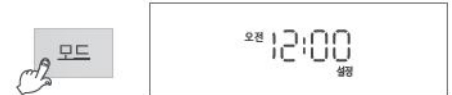

- 3 좌/우 버튼으로 시를 8 에 맞추고 분을 25 에 맞춥니다.

- ▶ > 버튼을 누를 때마다 1분 단위로 증가합니다.
- ▶ < 좌측 선택 버튼을 누를 때마다 1분 단위로 감소합니다.
- ▶ 버튼을 계속 누르고 있으면 10분 단위로 연속으로 변합니다.(반복기능) 반복기능을 이용하여 원하는 시를 먼저 맞추후, 1분 단위로 분을 맞추면 원하는 시각을 더 편리하게 설정 할 수 있습니다.
- ▶ 오전, 오후가 바뀌지 않도록 주의하여 맞춥니다.
- ▶ 낮 12:00의 경우는 오후 12:00로 표시됩니다.



- 4 원하는 시각으로 설정이 완료되면 확인 버튼을 눌러주십시오.

- ▶ 확인 버튼을 누르지 않고 7초가 경과되면 시각 설정이 취소됩니다.

■ 리튬 건전지에 대하여

- 본 제품에는 정전보상 기능 및 시계 기능을 위하여 리튬 건전지가 내장되어 있으며 건전지의 수명은 약 3년 정도이나 성능에 따라서 차이가 날수 있습니다.
- 전원플러그를 뽑다가 다시 꽂았을 때 현재시각이 "12:00"로 리셋되는 현상이 발생하면 건전지에 문제 (병든 등)가 있으므로 고객센터로 문의하여 지정된 서비스센터에서 건전지를 교환한후 사용하십시오.

■ 정전 보상기능이란?

- 본 제품은 정전이 되어도 정전 이전의 상태를 기억하게 되어 있어 정전후, 다시 전기가 들어오면 정상적으로 작동하게 됩니다.
- 취사나 요리 중에 정전이 되면, 정전된 시간만큼 취사나 요리 시간이 늦어지며 정전시간에 따라 취사나 요리 상태가 다소 차이가 날수도 있습니다.
- 10분 이상 정전 시 취사가 취소됩니다.
- 보온중 정전이 되어 밥이 식었을 때는 보온이 취소됩니다.

음성볼륨 조절기능(음성기능을 해제하거나 음성볼륨을 조절하는 기능임)

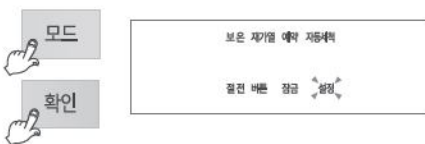

- 1 대기상태에서 모드 버튼을 눌러 “설정” 에서 확인 버튼을 누르면 음성 설정 모드에 진입합니다.

- ▶ 모드 버튼을 초기에 누를 시 0.3초 이상 눌러야 진입 가능합니다.
- ▶ 모드 버튼을 누를때 마다 한단계 씩 이동 합니다.



- 2 모드 버튼을 2회 누르면 음성 볼륨 설정 모드에 진입 합니다.



- 3 좌/우 버튼으로 OFF가 선택되면 “음성 기능이 해제되었습니다.” 하는 음성이 나옵니다. 좌/우 버튼으로 1 부터 5 까지의 음성볼륨 크기를 설정할 수 있습니다.

- ▶ 계속 누르고 있으면 연속으로 변합니다.
- ▶ 원하시는 음성볼륨을 선택하신 후 확인 버튼을 눌러 주십시오.
- ▶ 버튼을 누르지 않고 7초가 경과되면 기능이 설정되지 않고 취소되며 대기상태로 돌아갑니다.



야간 음성볼륨 설정 기능

야간 음성볼륨 줄임 기능은 야간시간(10:00 PM~05:59 AM)의 음성볼륨을 줄이는 기능으로 필요에 따라 설정하여 주십시오.
이 기능은 야간 시간 중에만 동작합니다.

▶ 야간 음성볼륨 설정방법



예) 3단계, 음성크기의 60%

OFF : 음성 없음.

1 : 음성 크기의 20%

2 : 음성 크기의 40%

3 : 음성 크기의 60%

4 : 음성 크기의 80%

5 : 음성 크기의 100%

설정 단계에 따른 야간음성크기

- 대기상태에서 모드 버튼을 눌러 "설정" 에서 확인 버튼을 누르면 음성 설정 모드에 진입합니다.
 - ▶ 모드 버튼을 초기에 누를 시 0.3초 이상 눌러야 진입 가능합니다.
 - ▶ 모드 버튼을 누를때 마다 한단계 씩 이동 합니다.
- 모드 버튼을 10회 누르면 야간 음성 볼륨 설정 모드에 진입 합니다.
- 좌/우 버튼을 누르면 단계가 선택되면서 음성의 크기가 바뀝니다.
좌/우 버튼을 조절하여 OFF 표시가 되면 "야간 음성 기능이 해제되었습니다."하는 음성이 나옵니다.
- 원하시는 음성의 크기를 선택 후 확인 버튼을 눌러 주세요.
- 야간 음성볼륨 줄임 설정 모드 진입 후 취소 버튼을 누르거나 아무런 버튼 입력없이 7초가 지나면 기능이 설정되지 않고 취소되며 대기상태로 돌아갑니다.

음성 설정 기능

한국어, 영어, 중국어 음성을 선택하는 기능으로 원하시는 음성을 설정 가능합니다.
제품의 초기 상태는 한국어음성 상태입니다.

▶ 설정 진입 방법

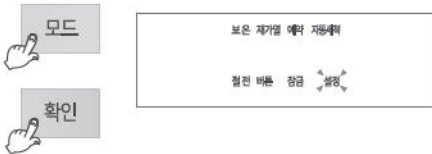

- 대기상태에서 모드 버튼을 눌러 "설정" 에서 확인 버튼을 누르면 음성 설정 모드에 진입합니다.
 - ▶ 모드 버튼을 초기에 누를 시 0.3초 이상 눌러야 진입 가능합니다.
 - ▶ 모드 버튼을 누를때 마다 한단계 씩 이동 합니다.

▶ 음성 기능 설정방법



예) 한국어음성 설정 시

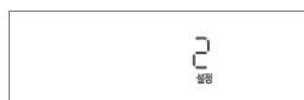

예) 영어음성 설정 시

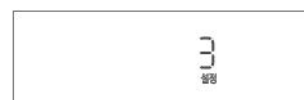

예) 중국어음성 설정 시

- 좌/우 버튼으로 한국어음성, 영어음성, 중국어음성 선택 후 확인 버튼을 눌러주세요.
- 음성 설정 모드 진입 후 취소 버튼을 누르거나 아무런 버튼 입력없이 7초가 지나면 기능이 설정되지 않고 취소되며 대기상태로 돌아갑니다.

취사 전 준비사항

1 내솥을 깨끗이 씻은 후 물기를 닦습니다.

- 내솥을 씻을 때는 부드러운 행주를 사용하여 주십시오.
- 강한 수세미를 사용하면 내솥 안쪽 표면이 벗겨지는 경우가 있습니다.
- 날카로운 식기류(포크, 숟가락, 젓가락 등)를 내솥에 넣은채 세척하지 마십시오.
-내솥 코팅이 손상될 수 있습니다.
-고객 과실에 의한 내솥 코팅의 스크래치 및 벗겨짐이 발생할 경우에는 무상 서비스 기간 내라도 유상 처리됩니다.



2 계량컵을 사용하여 쌀을 인분수 만큼 별도의 용기에 담습니다.

- 쌀을 계량컵의 윗면 기준하여 평평하게 맞추면 1인분에 해당됩니다.
(예 : 3인분일 경우 → 3컵, 6인분일 경우 → 6컵)



3 맑은 물이 나올 때까지 깨끗이 씻습니다.

4 깨끗이 씻은 쌀을 내솥에 옮겨 담습니다.

5 메뉴에 따라 물의 양을 조절합니다.

- 바닥이 평평한 곳에 내솥을 올려 놓고 내솥에 표시된 눈금에 맞춰 물의 양을 조절합니다.
- 내솥에 표시된 눈금은 쌀과 물을 함께 부었을 때의 물눈금을 표시합니다.
- 물높이 조절에 대하여

- 고압백미, 고압백미쾌속 : '백미' 물눈금 기준으로 물을 맞춥니다.
건강공밥 고압백미는 최대 6인분,
고압백미쾌속, 건강공밥은 최대 4인분까지 취사 가능합니다.
- 찰잡곡, 찰잡곡쾌속 : '잡곡' 물눈금 기준으로 맞춥니다.
찰잡곡, 찰잡곡쾌속은 최대 4인분까지 취사 가능합니다.
- 찰현미 : '현미' 물눈금 기준으로 맞춥니다.
찰현미, 찰현미발아는 최대 4인분까지 취사 가능합니다.
- 무압백미, 냉동보관밥 : '무압백미' 물눈금 기준으로 맞춥니다.
무압백미, 냉동보관밥은 최대 4인분까지 취사 가능합니다.
- 영양밥 : '무압백미' 물눈금 기준으로 맞춥니다.
영양밥(1~3단계)은 요리레시퍼를 참조하여 주십시오.
영양밥(4단계, 누룽지)은 최대 4인분까지 취사 가능합니다.

※ 콩, 팥과 같은 딱딱한 곡류는 불리거나 삶아서 찰잡곡, 찰잡곡쾌속 메뉴에서 취사를 하십시오. 잡곡의 종류에 따라 설익을 수도 있습니다.
※ 메뉴별 취사량은 '메뉴별 취사시간'을 참조하십시오.(18쪽 참조)
※ 본 모델은 백미저압, 묽은죽, 된죽 메뉴를 지원하지 않습니다.

1. 진밥을 원할때 : 물을 규정량보다 많이 부어 주십시오.
2. 쌀 4인분의 경우(계량컵 4컵) 내솥의 '백미' 눈금 4에 물을 맞춥니다.
3. 쌀을 충분히 불렸을 때 또는 된밥을 원할 때 : 물을 규정량보다 적게 부어주십시오.
4. 밥이 설익거나 고들한 경우 : 쌀의 품종 차이 또는 함수율(물은쌀) 차이로 발생합니다. 이 경우 기존 취사 물량 대비 1~10% 물량을 늘려서 취사해 주십시오.

6 전원플러그를 꽂은 후 내솥을 본체에 넣어 주십시오.

- 분리형 커버가 장착되어 있는지 확인하여 주십시오.
- ▶ 분리형 커버가 장착되어 있지 않으면 "Eco" 표시가 나타나며 버튼입력이 되지 않습니다. 내솥을 넣을 때 본체에 완전히 들어가도록 주의하여 넣습니다.
 - ▶ 내솥의 바닥면에 쌀 등의 이물질이 붙어 있으면 취사가 잘 되지 않거나 고장의 우려가 있습니다.
 - ▶ 내솥이 본체에 정확하게 들어가지 않으면 뚜껑이 닫히지 않습니다. (내솥의 손잡이가 본체의 홈에 들어가도록 하십시오.)

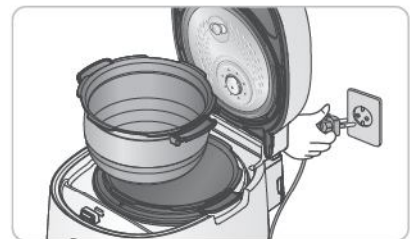

7 뚜껑을 닫은 후 뚜껑 결합 손잡이를 "고압" 또는 "무압" 위치로 돌려주십시오.

- ▶ 뚜껑 결합 손잡이의 LED가 주황색으로 점등되면 고압모드이고, 뚜껑 결합 손잡이의 LED가 흰색으로 점등되면 무압모드입니다.
- ※ 보온 중일 때는 취소 버튼을 눌러 보온을 취소한 후 원하시는 기능을 선택하여 주십시오.
- ▶ 이외에 "Eco" 표시가 나올 경우에는 뚜껑 결합 손잡이를 "무압" 방향으로 돌린 후 다시 "고압"으로 돌려 주시면 정상적으로 동작 됩니다. (뚜껑 체결 감지 장치의 동작 확인 기능)



※ 고압모드 상태로 이전 취사에서 취사 완료 후 한번 이상 뚜껑 결합 손잡이를 "무압" 방향으로 돌렸을 경우에는 해당되지 않습니다.

압력밥솥으로 맛있는 밥짓기

맛있는 압력밥솥 밥을 드시려면 다음 사항을 꼭 알아두십시오.

<p>쌀은 계량컵으로! 물은 내솥눈금 으로 정확히!</p>	<ul style="list-style-type: none"> • 쌀은 반드시 계량컵을 사용하여 정확히 계량합니다. (시중에 유통되고 있는 쌀통은 제품에 따라 쌀의 양이 다소 차이가 날 수도 있습니다.) • 물의 양은 내솥을 평평한 곳에 놓고 내솥의 물(水) 눈금에 맞춥니다. 	<p>쌀의 양과 물의 양이 맞지 않으면 밥이 퍼석하거나 설익거나 질게 될 수가 있습니다.</p> 
<p>쌀은 보관 방법이 중요!</p>	<ul style="list-style-type: none"> • 쌀은 가급적이면 소량으로 구입하여 통풍이 잘되고 직사광선이 없는 서늘한 곳에 쌀의 수분이 잘 증발되지 않도록 보관합니다. • 쌀을 개봉한 지 오래되어 말라 있는 경우는 물을 반눈금 정도 더 넣고 취사를 하면 좋습니다. 	<p>쌀이 많이 말라 있는 경우는 계량을 정확히 하더라도 밥이 퍼석할 수가 있습니다.</p>
<p>예약 취사 시간은 짧을수록 좋습니다!</p>	<ul style="list-style-type: none"> • 쌀이 많이 말라 있는 경우는 가급적 예약취사를 피하시고 물을 반눈금 정도 더 넣고 취사합니다. 	<p>10시간 이상 예약취사하거나 말라있는 쌀을 예약취사할 경우는 밥이 퍼석하거나 설익을 수가 있으며 심한 경우는 총밥이 될 수도 있습니다.</p> <p>예약 설정 시간이 길어질수록 멜라노이징(미세 밥 눌음)현상이 증가할 수 있습니다.</p>
<p>보온시간은 짧을 수록 좋습니다!</p>	<ul style="list-style-type: none"> • 보온은 12시간 이내로 하는 것이 좋습니다. 	<p>장시간 보온을 하게 되면 밥색깔이 변하거나 밥에서 냄새가 날 수도 있습니다.</p>
<p>제품은 깨끗하게!</p>	<ul style="list-style-type: none"> • 청소를 자주 하십시오. 특히, 뚜껑부에 이물질이 묻어 있지 않도록 자주 닦아 주십시오. 	<p>청소를 자주 하지 않으면 세균이 번식하여 보온시 밥에서 냄새가 날 수 있습니다.</p>

취사는 이렇게 하십시오

1 뚜껑결합손잡이로 원하는 압력모드를 선택합니다.

- 분리형 커버가 장착되어 있는지 확인하여 주십시오.
 - 정확한 압력모드가 선택되지 않으면 메뉴를 선택할 수 없습니다.
 - 뚜껑결합손잡이가 고압모드일 경우 고압메뉴만 선택되고 무압모드일 경우 무압메뉴만 선택이 됩니다.
- (고압모드)
- 좌/우 버튼을 누를 때마다 고압백미→고압백미쾌속→찰잡곡→찰잡곡쾌속→찰현미→건강공밥→만능찜 순으로 반복 선택됩니다.
- (무압모드)
- 좌/우 버튼을 누를 때마다 무압백미→송농→생동보관밥→영양밥→이유식→수비드 순으로 반복 선택됩니다.
 - 고압백미, 찰잡곡, 찰현미, 무압백미 메뉴의 경우 취사가 완료되면 메뉴가 기억되므로 동일 메뉴를 연속 사용할 경우는 메뉴를 선택하지 않아도 됩니다.

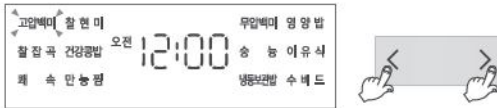

예) 고압백미를 선택 할 경우

2 시작 버튼을 눌러 취사를 시작합니다.

- 취사를 하기전에 고압메뉴의 경우 뚜껑결합손잡이를 "고압凸"으로 돌리고 시작 버튼을, 무압메뉴의 경우 뚜껑결합손잡이를 "凸무압"으로 돌리고 시작 버튼을 눌러주세요.
- 시작 버튼을 누르면 취사가 시작합니다.
- 뚜껑결합손잡이를 "고압凸" 또는 "凸무압" 방향으로 하지 않고 시작 버튼을 누른 경우 경고음과 함께 "E0!"이 나타난 후 취사가 진행되지 않습니다.
- 취사 시작 직후 1분간 취사 완료 예상 시간을 표시합니다.
- 취사 용량이나 수온, 전압 등 사용 환경에 따라 실제 취사 시간은 차이가 있을 수 있습니다.
- 취사 시작 1분 후에는 일정 주기로 남은 취사시간을 산정하여 10초간 표시됩니다.
- 취사 진행 정도에 따라 표시되는 시간이 자동으로 갱신되어 표시되므로 실제 시간과 다를 수 있습니다.
- LED Bar에 취사 공정 진행률이 표시됩니다.
(단, 현미 발아 공정, 만능찜, 송농, 이유식, 수비드 제외)



고압모드에서 고압백미를 취사 할 경우

3 뜸들이기 (예:고압백미)

- 뜸완료 1~4분 전에 증기배출효과음(기차소리)이 나오고 "증기배출이 시작됩니다."하는 음성과 함께 증기가 자동배출 되므로 놀라거나 화상을 입지 않도록 주의하십시오.
- 단, 음성 볼륨 OFF 및 야간 음성볼륨 기능 OFF 설정시(야간시간) 부저음 울림 이후 증기가 자동 배출되므로 놀라거나 화상을 입지 않도록 주의하십시오.

(예: 10분 남은 경우)

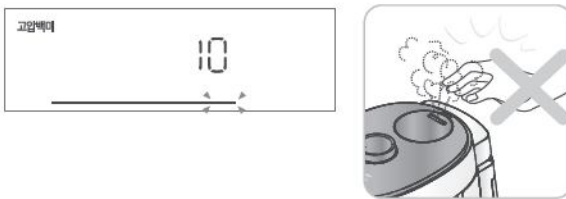

4 취사완료

- 취사가 완료되면 보온 기능을 시작합니다.
- 보온을 원하지 않을 경우 취소 버튼을 0.3초간 눌러 보온을 취소하여 주십시오.
- 취사가 끝나면 즉시 밥을 골고루 잘 섞어 주십시오.
섞지 않고 그냥 두면 밥이 굳고 변색되어 냄새가 발생합니다.
- 취사 중에는 취소 버튼을 누르지 마십시오. 취사가 취소됩니다.



메뉴별 취사시간

구분	메뉴	고압백미 (기본메뉴)	고압백미 쾌속	찰잡곡	찰잡곡 쾌속	찰현미	건강공밥	무압백미	냉동 보관밥	영양밥 1단계	영양밥 2단계	영양밥 3단계	영양밥 4단계 (누룽지)	만능찜 송농	이유식 수비드
취사량		1인분~6인분	1인분~4인분	1인분~4인분	1인분~4인분	1인분~4인분	1인분~4인분	1인분~4인분	1인분~4인분	2인분	2인분	2인분	1인분~4인분	메뉴별 요리레시피를 참조하여 주십시오.	
취사 시간		약22분~약34분	약12분~약21분	약30분~약47분	약27분~약36분	약45분~약56분	약42분~약45분	약34분~약43분	약27분~약34분	약31분~약38분	약33분~약40분	약35분~약43분	약40분~약55분		

※ 만능찜, 수비드 등의 요리 후 취사하게 되면 냄새가 배어들 수도 있습니다.

(9~10쪽을 참조하여 패키징과 뚜껑 부위를 깨끗하게 닦아 낸 후 사용하여 주십시오.)

※ 메뉴별 취사시간은 전압, 물량, 수온 등 사용환경에 따라 다소 차이가 날 수 있습니다.

취사 / 자동세척 기능은 이렇게 하십시오

취사메뉴 사용법

고압백미	백미를 취사할 때 사용합니다.	찰잡곡	백미를 곡류에 섞어서 취사할 경우 사용합니다.
찰현미(어)	현미를 발아시키지 않고, 현미밥을 드시고자 할 때 사용합니다.	찰현미발아 (2+6어)	현미를 발아시켜 발아현미밥을 드시고자 할 때 사용합니다.
건강공밥	건강공밥을 취사할 때 사용합니다.	무압백미	찰기없이 부드러운 밥을 드시고자 할 때 사용합니다.
송능	송능을 할 때 사용합니다.	냉동보관밥	밥을 냉동으로 보관하여 드시고자 할 때 사용합니다.
수비드	수비드를 할 때 사용합니다.	이유식	이유식을 자동으로 요리해 줍니다.
영양밥	재료 손질 난이도별 한그릇 영양밥 메뉴를 할 때 사용합니다.	만능찜	수동으로 찜 시간을 설정하여 요리합니다.
고압백미쾌속	<ul style="list-style-type: none"> 좌/우 버튼을 이용하여 고압백미쾌속 메뉴를 선택한 후 시작버튼을 누르면 밥짓는 시간이 단축됩니다. (백미 1인분 기준 약 12분 정도 걸림) 고압백미쾌속 취사는 정상취사보다 밥상태가 좋지 않으므로 4인분 이하에서만 사용하여 주십시오. 		
찰잡곡쾌속	<ul style="list-style-type: none"> 좌/우 버튼을 이용하여 찰잡곡쾌속 메뉴를 선택한 후 시작버튼을 누르면 밥짓는 시간이 단축됩니다. (잡곡 1인분 기준 약 27분 정도 걸림) 찰잡곡쾌속 취사는 정상 취사보다 밥 상태가 좋지 않으므로 4인분 이하에서만 사용하여 주십시오. 취사전 잡곡을 미리 불리거나 딱딱한 콩, 팥 등의 경우 미리 삶아서 취사하시면 밥맛이 더욱 좋아집니다. 		

- ※ 고압백미쾌속, 찰잡곡쾌속 및 저인분을 취사할 경우 물받이에 있는 물이 많을 수 있으므로 취사 후 물을 버려 주십시오.
- ※ 메뉴별 상세한 요리 방법은 요리레시피를 참조하십시오.

자동세척은 이렇게 하십시오.



내술의 자동세척 눈금에 맞춰 물을 넣고 뚜껑을 덮어 뚜껑 결합 손잡이를 "고압凸" 또는 "무압"으로 돌려주십시오.

방법

1. 대기상태에서 모드 버튼을 눌러 "자동세척" 에서 시작 버튼을 눌러 주십시오.
 - ※ 모드 버튼을 초기에 누를 시 0.3초 이상 눌러야 진입 가능합니다.
 - ※ 모드 버튼을 누를때 마다 한단계 씩 이동 합니다.
 - ※ 자동세척을 정기적으로 하시면 사일런트 스팀 밸브를 청결히 유지할 수 있습니다.
 - ※ 자동세척 후에는 반드시 사일런트 스팀 실드 내부의 물기를 제거해 주십시오. (9~10쪽 참조)

멜라노이징(미세 밥 눌음) 현상

이 압력밥솥은 밥의 밑면에 얇은 누런 빛갈이 나타나는데, 이는 밥이 잔여수분을 밥 내부로 흡수시켜 밥 특유의 구수한 향기와 맛을 내는 멜라노이징 현상을 일으켜 맛있는 밥이 되도록 설계되어 있기 때문입니다. 특히 예약취사와 같이 쌀알이 오랜 시간 침전되면 내술 바닥에 미세 전분이 가라앉아 일반취사 보다 멜라노이징(미세 밥 눌음)현상이 증가할 수 있습니다.

- ※ 백미에 곡류를 섞어서 잡곡을 취사할 경우 백미만으로 취사할 때 보다 멜라노이징(미세 밥 눌음)현상이 증가할 수 있습니다.

쿠쿠 맞춤취사 기능은 이렇게 하십시오

쿠쿠 맞춤취사 기능(취사온도 조절기능)

취사시 가열 온도단계를 조절(온도의 높고, 낮음)하여 취사할 수 있는 기능으로 기존 취사시 고정되어 있던 온도단계를 소비자가 직접 조절할 수 있으므로 소비자가 원하는 기호에 맞게 취사할 수 있습니다.

초기값은 □으로 설정되어 있으며 경우에 따라 단계별 조절을 해주십시오.

- 높은단계 : 찰곡류로 취사하실 경우나 차진밥을 좋아하실 경우에 설정해 주십시오.

- 낮은단계 : 햅쌀로 취사하실 경우나 차진밥을 싫어하실 경우에 설정해 주십시오.

쿠쿠 맞춤취사 사용방법

1 설정 화면

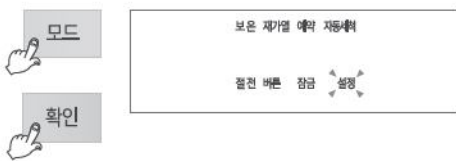

대기상태에서 모드 버튼을 눌러 "설정" 에서 확인 버튼을 누르면 음성 설정 모드에 진입합니다.

▶ 모드 버튼을 초기에 누를 시 0.3초 이상 눌러야 진입 가능합니다.

▶ 모드 버튼을 누를때 마다 한단계 씩 이동 합니다.

2 맞춤취사 설정화면

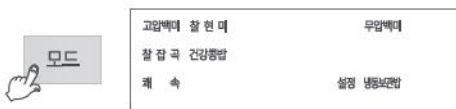

음성 설정 모드에 진입한 후 모드 버튼을 5회 누르면 맞춤취사 설정모드로 들어 갑니다.

▶ 모드 버튼을 누를때 마다 한단계 씩 이동 합니다.

3 메뉴 선택 화면

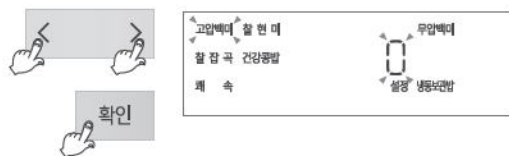

좌/우 버튼으로 맞춤취사가 지원되는 메뉴를 선택한 후 확인 버튼을 눌러주십시오.

4 단계 조정 화면

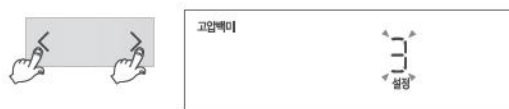

좌/우 버튼으로 원하시는 단계를 선택합니다.

▶ 버튼을 계속 누르고 있으면 연속으로 변합니다.

5 설정 완료 화면

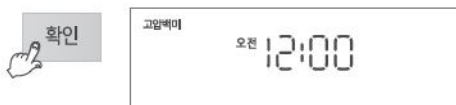

확인 버튼을 누르면 설정된 값이 자동으로 저장됩니다. (취소 버튼을 누르거나 버튼 입력없이 7초가 경과하면 기능이 취소되고 대기상태로 돌아갑니다.)

1. 쿠쿠 맞춤취사 기능은 고압백미, 고압백미패삭, 찰잡곡, 찰잡곡패삭, 찰현미, 건강콩밥, 무압백미, 냉동보관밥에 개별 적용됩니다.
2. 초기 표시 화면을 기준으로 하여 기호에 따라 맞춤취사 단계를 설정하여 주십시오. 취사단계가 높은 경우 눌음현상이 발생할 수 있습니다.
3. 단계별 설정 후 취사시 쌀의 상태 및 함수율에 따라서 취반상태에서 차이가 있을 수 있습니다.

발아현미란

현미는 백미에 비해 영양가가 높은 식품이지만 먹었을 때 거칠고 딱딱하며, 소화하기 힘들다는 단점이 있으나 아주 조금만 발아시켜도 잠자고 있던 효소가 활성화되어 영양성분이 보다 풍부하게 되고 소화 흡수가 훨씬 수월한 형태로 변화됩니다.

현미구입방법

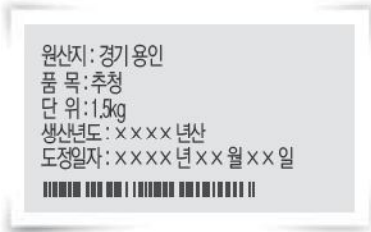

- ① 먼저 생산일자와 도정일자를 확인 하십시오.
 - ▶ 수확한지 1년 이내 그리고 도정일자로부터 3개월 이내의 현미를 사용하십시오.
(현미의 경우 수확년도와 도정날짜가 표시되어 있습니다.)
- ② 눈으로 현미를 직접 확인하십시오.
 - ▶ 시중에서 판매하는 현미의 대부분은 내부를 볼 수 있도록 되어 있습니다.
 - 씨눈이 살아 있는지 먼저 확인하십시오.
 - 쌀 표면이 밝은 황색을 띠고 표면에 윤기가 흐르면 좋은 현미이고 표면이 하얗게 일어나거나 색이 검은 기운을 띠면 발아에 적합하지 않은 현미입니다.
 - 조각나거나 덜 여문 현미는 피하시고 쪽정이가 없는 현미를 고르세요.
쪽정이는 발아 중 썩어 냄새를 유발하고 푸르스름한 색을 띠는 덜 여문 현미는 발아가 되지 않습니다.

발아현미의 특징

발아현미는 영양가 높은 현미를 발아 시켜 영양소를 더욱 증가시키고 현미의 단점인 거친 밥맛이 개선된 소화가 잘되는 훌륭한 영양원입니다.

- ▶ 현미보다 부드러운 밥맛을 즐기실 수 있습니다.
- ▶ 소화가 잘되고 영양소가 풍부합니다 - 발아과정에서 당화호르몬이 분비되어 소화흡수가 잘됩니다.
- ▶ 어린이나 수험생의 영양 건강식으로 좋습니다 - 식이섬유가 풍부합니다.
- ▶ 발아현미에는 GABA(감마아미노낙산)가 다량 함유되어 있습니다. GABA는 간장과 신장의 신진대사를 촉진하며 중성지방 증가 억제 작용, 혈압상승 방지효과, 뇌세포 대사 촉진 등 우리몸에 좋은 효과가 있음이 의학적으로 확인되었습니다.

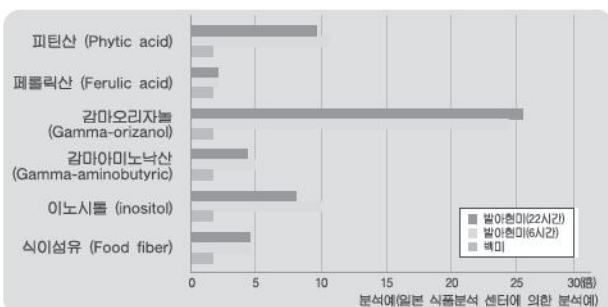

발아현미(6시간)와 백미의 영양 비교

발아현미는 백미에 비해 높은 영양소를 가집니다.

피틴산 10.3배	감마아미노낙산 5배
페롤릭산 1.4배	이노시톨 10배
감마오리자놀 23.9배	식이섬유 4.3배

찰현미는 이렇게 하십시오

찰현미 메뉴의 조작방법

- 1 발아를 더욱 촉진 시키기 위해 현미를 미리 16시간 이내로 침수하여 예비발아를 해주십시오.

예비발아방법

- ▶ 일반적으로 가정에서 사용하는 용기에 씻은 현미를 넣고, 물을 충분히 넣고 침수시킨 후 예비발아하여 주십시오.
- ▶ 예비발아는 16시간 이내로 하여 주시고 찰현미발아 메뉴 사용 전에는 반드시 흐르는 물에 세척하신 후 사용하여 주십시오. 지나치게 세게 문질러 세척하면 쌀눈(배아)이 떨어져 발아되지 않을 수 있습니다.
- ▶ 예비발아하실 때 침수시간에 따라 특유의 냄새가 날 수 있습니다.
- ▶ 예비발아가 완료된 현미는 씻은 후에 내솥에 넣고 취사량에 따라 물높이를 맞추신 후 찰현미 메뉴를 사용하여 주십시오.
- ▶ 기온이 높은 여름이나 보관온도 등에 따라 예비발아시에는 냄새가 날 수 있으니 가급적 예비발아시간을 줄여 주시고 더 주의해서 깨끗이 잘 씻어 주십시오.

- 2 뚜껑 결합 손잡이를 "고압솥" 방향으로 돌리고, 좌/우 버튼을 눌러 찰현미를 선택한 후 확인 버튼을 누릅니다.



찰현미 메뉴가 선택되었을 때는 표시부에 0H가 표시됩니다.

- 3 좌/우 버튼으로 시간을 설정합니다.

1. > 우측 선택 버튼을 누르면 찰현미발아 시간이 2시간씩 증가합니다.
- < 좌측 선택 버튼을 누르면 찰현미발아 시간이 2시간씩 감소합니다.

2. 찰현미발아 시간은 0, 2, 4, 6시간으로 설정 가능합니다.

- ▶ 발아하지 않고, 찰현미밥을 드실 경우, 찰현미애를 선택하여 취사하십시오.

- 4 시작 버튼을 누릅니다.



* 발아잔여시간이 2시간 남아있을 때

- ▶ 시작 버튼을 누르거나 확인 버튼을 누른 후 시작 버튼을 누르면 설정된 시간만큼 발아를 시작하고 발아 완료 후 즉시 취사가 시작 됩니다.
- ▶ 발아중에는 남은 시간이 표시됩니다.

찰현미 취사 시 유의사항

- 1 발아된 쌀의 크기를 키우지 않고 좀 더 빨리 드시고 싶으면 예비발아를 하지 않고 찰현미를 선택하여 원하는 발아시간을 설정하신 후 시작 버튼을 눌러 취사하십시오. (쌀의 크기에 따른 영양분의 차이는 크지 않습니다.)
- 2 기온이 높을 때 오랜 시간 발아시키면 냄새가 날 경우가 있습니다. 그 경우에는 발아 설정시간을 짧게 설정하여 주십시오.
- 3 찰현미 메뉴로 취사하실 경우에는 최대 4인분 이하로 하여 주십시오.
- 4 물은 수도물을 사용하셔도 무방하나 생수를 이용하시면 더욱 좋습니다. 단, 뜨거운 물, 끓인 물은 식힌 경우라 하더라도 발아가 되지 않을 수 있으니 사용을 피해 주십시오.
- 5 현미의 발아율이나 쌀의 길이 등의 발아상태는 현미의 종자와 보관상태, 보관기간에 따라 차이가 있을 수 있습니다.
 - 발아현미는 현미를 싹틔운 것으로, 현미의 종자에 따라 발아율 및 발아된 후의 쌀의 길이에 차이가 있을 수 있습니다.
 - 발아시킬 현미는 반드시 수확후 1년 미만의 것을 사용해 주시고, 도정 후 보관기간이 가급적 짧은 것을 이용해 주십시오.
- 6 찰현미 메뉴의 경우 2H, 4H, 6H 설정시에는 예약이 되지 않습니다.
 - 예약을 원하실 경우에는 아로 설정하신 후, 예약해 주십시오.
- 7 현미의 종류에 따라 멜라노이징 또는 밥상태의 차이가 나타날 수 있습니다.
 - 기호에 맞게 물량을 가감하거나 맞춤취사 기능을 이용해 주십시오. (20쪽 참조)
- 8 사용환경이나 쌀 상태에 따라서 싹이 보이지 않을 수 있습니다.

만능찜 사용 및 예약방법

1

고압밥 찰현미 무압밥 영양밥
찰감곡 건강감밥 손능이유식
패속 만능찜 생동보관 수비드

20

뚜껑 결합 손잡이를 “고압밥” 방향으로 돌리고, 좌/우 버튼을 눌러 만능찜을 선택합니다.

▶ 만능찜 메뉴가 선택 되었을때는 표시부에 시간이 표시됩니다.

2

고압밥 찰현미 무압밥 영양밥
찰감곡 건강감밥 손능이유식
패속 만능찜 생동보관 수비드

20

확인

확인 버튼을 누르고 좌/우 버튼으로 요리 시간을 설정합니다.

▶ 메뉴별 시간 설정은 요리레시피를 참조하세요.

1.

우측 버튼을 누르면 만능찜 시간이 5분씩 증가합니다.
(90분 이후 에는 10분씩 증가합니다.)
▶ 계속 누르고 있으면 연속으로 변합니다.

2.

좌측 버튼을 누르면 만능찜 시간이 5분씩 감소합니다.
(90분 이후 에는 10분씩 감소합니다.)
▶ 계속 누르고 있으면 연속으로 변합니다.

3. 만능찜 시간은 10분~120분까지 설정 가능합니다.

3

만능찜

20

시작
오프쿠링

시작 버튼을 누릅니다.

▶ 시작 버튼을 누르면 만능찜이 시작됩니다.
만능찜이 시작되면 남은 시간이 표시됩니다.

4 만능찜 예약은 이렇게 하십시오.

1. 현재 시각이 맞는지 확인합니다.

2. 뚜껑 결합 손잡이를 “고압밥” 방향으로 돌리고 모드 버튼을 눌러 예약을 선택합니다.
※모드 버튼을 초기에 누를시 0.3초 이상 눌러야 진입 가능합니다.
※모드 버튼을 누를때 마다 한단계씩 이동합니다.

모드

3. 좌/우 버튼을 눌러 취사 완료 시각을 맞춘 후 확인 버튼을 누릅니다.

확인

4. 좌/우 버튼을 눌러 만능찜을 선택하고 확인 버튼을 누릅니다.

확인

5. 좌/우 버튼을 눌러 요리시간을 선택하고 시작 버튼을 누릅니다.

시작
오프쿠링

오픈 쿠킹(OPEN COOKING)은 이렇게 하십시오

오픈 쿠킹(OPEN COOKING)이란?

무압 메뉴 취사 중 스마트 잠금장치를 해제시켜 뚜껑을 열고 재료를 투입하거나 내용물을 뒤집을 수 있는 기능입니다.

오픈 쿠킹(OPEN COOKING) 사용 방법

1 먼저, 무압 메뉴 취사 중 시작/오픈쿠킹 버튼을 눌러주세요.



2 그리고 스마트 잠금장치가 해제될 때까지 기다려주세요.

▶ 스마트 잠금장치는 5초 ~ 1분 후 해제됩니다.

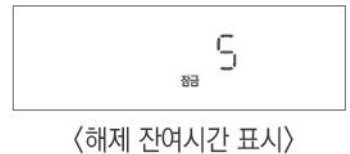

3 우측 그림이 표시되면, 뚜껑을 열고 재료를 투입하거나 내용물을 뒤집어주세요.

- ▶ "뚜껑을 열어주세요"하는 음성이 나옵니다.
- ▶ 요리 안내는 요리레시피를 참고해주세요.
- ▶ 스마트 잠금장치 해제 잔여시간이 표시 중이거나 취사 중에는 뚜껑 열림 버튼을 누르지 마십시오.
- ▶ 반드시 재료 투입 표시가 나타나면 뚜껑 열림 버튼을 눌러주세요.

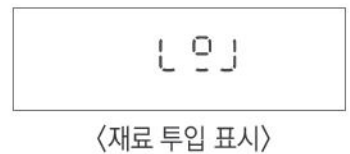

4 뚜껑을 열고난 후 3분 이내에 뚜껑을 닫아주세요.

▶ 3분 이상 뚜껑이 열려 있을 경우 취사가 취소됩니다.



⚠ 주의사항

오픈 쿠킹 시 주의 사항

- 지정된 용량을 초과하여 조리하지 마십시오.
- 지정된 용량을 초과할 경우 끓어 넘침이 발생할 수 있습니다.
- 뚜껑이 열려 있을 경우, 내솥이 가열되지 않습니다.
- 화상의 우려가 있으므로 분리형 커버를 분리하지 마십시오.
- 내솥과 분리형 커버가 제대로 장착된 상태에서 뚜껑을 닫아주세요.
- 스마트 잠금 장치가 동작 중일 때 뚜껑 열림 버튼을 누르면 파손이나 고장의 원인이 됩니다.
- 반드시 재료 투입 표시가 나타나면 뚜껑 열림 버튼을 눌러주세요.
- 만약, 제품이 정상적으로 동작되지 않을 시 쿠키 고객센터(1588-8899)로 문의 바랍니다.
- 오픈쿠킹 사용 및 무압모드 취사 완료 후 뚜껑이 열리지 않을 경우 우측 그림처럼 뚜껑을 눌러 스마트 잠금장치가 해제 되도록 한 후 뚜껑 열림 버튼을 눌러 주십시오.
- "E1" 표시가 나타날 경우 고객센터(1588-8899)로 문의 하십시오.
- "E2" 표시가 나타날 경우 취사가 완료될 때 까지 뚜껑을 열지 마세요.
- 보온 및 대기 상태에서 뚜껑을 열고자 할 경우 전원을 차단하고 뚜껑을 열어주세요.
- 고객상담실(1588-8899)로 문의 하십시오.

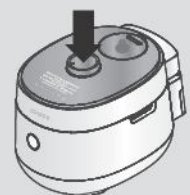

수비드 사용방법

1 고압백미 찰현미 무압백미 영양밥
찰잡곡 건강콩밥 송농이유식
쾌속만능켄 냉동요리 수비드

뚜껑 결합 손잡이를 “**입무압**” 방향으로 돌리고, 좌/우 버튼을 눌러 수비드를 선택합니다.



▶ 표시부에 온도가 표시됩니다.

2 고압백미 찰현미 무압백미 영양밥
찰잡곡 건강콩밥 송농이유식
쾌속만능켄 냉동요리 수비드

확인 버튼을 누르고 좌/우 버튼으로 요리 온도를 설정합니다.



1. < >

버튼을 누르면 수비드 온도가 1도씩 증가합니다.
▶ 계속 누르고 있으면 연속으로 변합니다.

2. < >

버튼을 누르면 수비드 온도가 1도씩 감소합니다.
▶ 계속 누르고 있으면 연속으로 변합니다.

3. 수비드 온도는 35℃~90℃까지 설정 가능합니다.
(메뉴별 온도 설정은 요리레시피를 참조하세요.)
(내용물의 온도는 사용조건, 환경에 따라 설정온도와 다소 차이가 날 수 있습니다.)

3 시작/오픈쿠킹 버튼을 눌러 예열을 시작합니다.



4 예열이 완료되면 스마트 잠금장치 해제를 위해 시작/오픈쿠킹 버튼을 눌러주세요.



▶ 예열이 완료되면 표시부에 이전에 했던 수비드 시간이 표시됩니다. (선택한 온도에 따라 표시 시간이 다를 수 있습니다.)
▶ 시간 카운터가 끝나면 수비드가 종료 됩니다. 카운터가 끝나기 전에 시작/오픈쿠킹 버튼을 누른 후 재료를 넣고 뚜껑을 닫아 주세요.

5 스마트 잠금장치가 해제될 때까지 기다려주세요. 재료 투입 표시가 표시되면, 뚜껑을 열고 재료를 넣고 뚜껑을 닫아주세요.

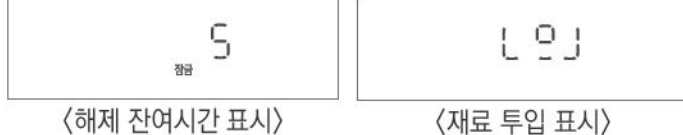

6 좌/우 버튼으로 요리 시간을 설정하고 시작 버튼을 누릅니다. (메뉴별 시간 설정은 요리레시피를 참조하세요.)

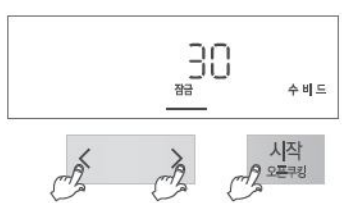

▶ 시작/오픈쿠킹 버튼을 누르면 수비드 요리가 시작됩니다.

1. < >

버튼을 누르면 수비드 요리 시간이 증가 또는 감소합니다.

2. < >

수비드 시간은 아래와 같이 증가 또는 감소 합니다.
▶ 10분 ~ 1시간 까지는 1분씩
▶ 1시간 ~ 7시간 까지는 10분씩
▶ 7시간 ~ 20시간 까지는 30분씩
▶ 20시간 ~ 24시간 까지는 1시간씩

3. 수비드 시간은 10분~24시간까지 설정 가능하며, 요리 온도가 80℃를 초과하면 7시간 까지 설정 가능합니다.

4. 시작 오픈쿠킹

요리 시간을 설정 후 시작/오픈쿠킹 버튼을 누르면 수비드 요리가 시작됩니다.

! 주의사항 수비드 메뉴 사용시 주의 사항
- 지정된 용량을 초과하여 조리하지 마십시오.
- 지정된 용량을 초과할 경우 끓어 넘침이 발생합니다.

이유식은 이렇게 하십시오

이유식 사용 및 예약방법

1



고압백미 찰현미
찰잡곡 건강콩밥
최 속 만능편

무압백미 평양밥
순 농 이유식
냉동라면 수비드

30



뚜껑 결합 손잡이를 “**▽**무압” 방향으로 돌리고, 좌/우 버튼을 눌러 이유식을 선택합니다.

▶ 이유식 메뉴가 선택되었을때는 표시부에 시간이 표시됩니다.

2



고압백미 찰현미
찰잡곡 건강콩밥
최 속 만능편

무압백미 평양밥
순 농 이유식
냉동라면 수비드

30

확인



확인 버튼을 누르고 좌/우 버튼으로 요리 시간을 설정합니다.

▶ 메뉴별 시간 설정은 요리레시피를 참조하세요

1.



우측 선택 버튼을 누르면 이유식 시간이 5분씩 증가합니다.
▶ 계속 누르고 있으면 연속으로 변합니다.

2.



좌측 선택 버튼을 누르면 이유식 시간이 5분씩 감소합니다.
▶ 계속 누르고 있으면 연속으로 변합니다.

3. 이유식 시간은 10분~60분까지 설정 가능합니다.

3



30
점

시작
오른쪽



시작 버튼을 누릅니다.

▶ 시작 버튼을 누르면 이유식 취사가 시작됩니다.
이유식 취사가 시작되면 남은 시간이 표시됩니다.

4 이유식 예약은 이렇게 하십시오.

1. 현재 시간이 맞는지 확인합니다.

2. 뚜껑 결합 손잡이를 “**▽**무압” 방향으로 돌리고 모드 버튼을 눌러 예약을 선택합니다.
▶ 모드 버튼을 초기에 누를 시 0.3초 이상 눌러야 진입 가능합니다.
▶ 모드 버튼을 누를때 마다 한단계씩 이동 합니다.

모드



3. 좌/우 버튼을 눌러 취사 완료 시간을 맞춘 후 확인 버튼을 누릅니다.



확인



4. 좌/우 버튼을 눌러 이유식 선택하고 확인 버튼을 누릅니다.



확인



5. 좌/우 버튼을 눌러 요리시간을 선택하고 시작 버튼을 누릅니다.



시작
오른쪽



⚠ 주의사항

이유식 메뉴 사용시 주의 사항
- 지정된 용량을 초과하여 조리하지 마십시오.
- 지정된 용량을 초과할 경우 끓어 넘침이 발생합니다.

영양밥 사용 및 예약 방법

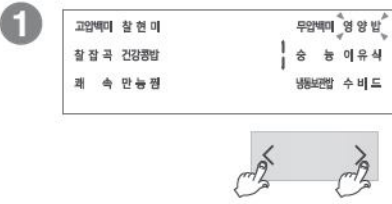

뚜껑 결합 손잡이를 “**▽무알**” 방향으로 돌리고,
좌/우 버튼을 눌러 영양밥을 선택합니다.

▶ 영양밥 메뉴가 선택 되었을때는 표시부에 단계가 표시됩니다.

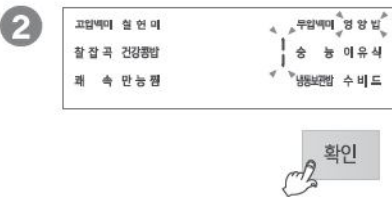

확인 버튼을 누르고 좌/우 버튼으로 요리 단계 설정합니다.

▶ 요리 단계는 1단계, 2단계, 3단계, 4단계(누룽지)가 있습니다.
상세 요리 단계는 요리레시피를 참조하세요.



시작 버튼을 누릅니다.

4 영양밥 예약은 이렇게 하십시오.

1. 현재 시각이 맞는지 확인합니다.

2. 뚜껑 결합 손잡이를 “**▽무알**” 방향으로 돌리고 모드 버튼을 눌러 예약을 선택합니다.
※ 모드 버튼을 초기에 누를시 0.3초 이상 눌러야 진입 가능합니다.
※ 모드 버튼을 누를때 마다 한단계씩 이동합니다.



3. 좌/우 버튼을 눌러 취사 완료 시각을 맞춘 후 확인 버튼을 누릅니다.



4. 좌/우 버튼을 눌러 영양밥을 선택하고 확인 버튼을 누릅니다.



5. 좌/우 버튼을 눌러 요리 단계를 선택하고 시작 버튼을 누릅니다.



⚠ 주의사항

- 영양밥 메뉴 사용시 주의 사항
- 지정된 용량을 초과하여 조리하지 마십시오.
 - 지정된 용량을 초과할 경우 끓어 넘침이 발생합니다.

냉동보관밥은 이렇게 하십시오

냉동보관밥이란?

밥을 냉동으로 보관하여 드시고자 할 때 사용하며 해동 후에도 갓 지은 밥맛과 고슬고슬한 식감을 구현할 수 있는 메뉴입니다.

냉동보관밥 사용 방법

- 1 뚜껑 결합손잡이를 “**무압**” 방향으로 돌리고, 좌/우 버튼을 눌러 냉동보관밥을 선택합니다.

- 2 시작 버튼을 눌러 취사를 시작합니다.

- 3 취사가 완료되어 보온으로 되면 뚜껑을 열어 저어준 뒤 전자레인지 전용 용기에 나누어 담아 주십시오.



냉동보관밥 취사 시 유의사항

- 1 냉동보관밥 메뉴 취사 시 무압백미 물눈금을 이용하여 주십시오. 최대 4인분까지 가능합니다.
- 2 취사가 완료되어 보온으로 되면 밥을 잘 저어 주십시오.
- 3 전자레인지 전용 용기에 약 1인분씩(210g) 소분해서 냉동하여 주십시오.
- 4 냉동 후 전자레인지 사용 시, 용기의 뚜껑을 조금 연 상태에서 3분 30초(1인분 기준) 가열하여 주십시오. (밥 용량 및 용기 크기, 전자레인지 전력에 따라 가열 시간을 조절하여 주십시오.)
- 5 냉동보관밥은 보관 기간이 길어질수록 밥맛이 떨어질 수 있으니 주의하여 주십시오.

⚠️ 주의사항

- 냉동보관밥 메뉴 사용시 주의 사항
- 지정된 용량을 초과하여 조리하지 마십시오.
 - 지정된 용량을 초과할 경우 끓어 넘침이 발생합니다.
 - 화상의 우려가 있으므로 분리형 커버를 분리하지 마십시오.

송능 사용 및 예약방법

1

고압백미 알현미
찰잡곡 건강콩밥
채속만능편

무압백미 영양밥
송능이유식
생동백미수비드

20

← →

뚜껑 결합 손잡이를 “**ㅁ**무압” 방향으로 돌리고,
좌/우 버튼을 눌러 송능을 선택합니다.

▶ 송능 메뉴가 선택되었을때는 표시부에 시간이 표시됩니다.

2

고압백미 알현미
찰잡곡 건강콩밥
채속만능편

무압백미 영양밥
송능이유식
생동백미수비드

20

← →

확인

확인 버튼을 누르고 좌/우 버튼으로 요리 시간을 설정합니다.

▶ 메뉴별 시간 설정은 레시피북을 참조하세요

<p>1.</p> <p>우측 선택 버튼을 누르면 송능 시간이 5분씩 증가합니다. (90분 이후에는 10분씩 증가합니다.) ▶ 계속 누르고 있으면 연속으로 변합니다.</p>	<p>2.</p> <p>좌측 선택 버튼을 누르면 송능 시간이 5분씩 감소합니다. (90분 이후에는 10분씩 감소합니다.) ▶ 계속 누르고 있으면 연속으로 변합니다.</p>	<p>3. 송능 시간은 10~120분까지 설정 가능합니다.</p>
--	--	---

3

20

← →

시작

시작 버튼을 누릅니다.

▶ 시작 버튼을 누르면 송능이 시작됩니다.
송능이 시작되면 남은 시간이 표시됩니다.

4 송능 예약은 이렇게 하십시오.

<p>1. 현재 시간이 맞는지 확인합니다.</p>	<p>2. 뚜껑 결합 손잡이를 “ㅁ무압” 방향으로 돌리고 모드 버튼을 눌러 예약을 선택합니다. ▶ 모드 버튼을 초기에 누를시 0.3초 이상 눌러야 진입 가능합니다. ▶ 모드 버튼을 누를때 마다 한단계씩 이동 합니다.</p> <p>모드</p>	<p>3. 좌/우 버튼을 눌러 취사완료 시간을 맞춘 후 확인 버튼을 누릅니다.</p> <p>← →</p> <p>확인</p>	<p>4. 좌/우 버튼을 눌러 송능을 선택하고 확인 버튼을 누릅니다.</p> <p>← →</p> <p>확인</p>	<p>5. 좌/우 버튼을 눌러 요리시간을 선택하고 시작 버튼을 누릅니다.</p> <p>← →</p> <p>시작</p>
------------------------------------	--	---	--	--

! 주의사항

- 송능 메뉴 사용시 주의 사항
- 지정된 용량을 초과하여 조리하지 마십시오.
 - 지정된 용량을 초과할 경우 끓어 넘침이 발생합니다.

예약 취소는 이렇게 하십시오

예약 취소하는 방법 (고압메뉴를 하고 싶을 때 이렇게 하세요)

현재 시각이 오후 9시이고 다음날 오전 7시 40분에 식사를 하고 싶을 경우

1 현재 시각이 맞는지 확인합니다.

- ▶ 현재 시각을 맞추는 방법은 14쪽을 참조하십시오.
- ▶ 현재 시각을 맞지 않을 경우 예약취사 시각이 맞지 않으므로 현재 시각으로 정확히 맞춥니다.
- ▶ 오전, 오후가 바뀌지 않도록 주의합니다.



2 뚜껑 결합 손잡이를 “고압 ㅁ” 방향으로 돌리고 모드 버튼을 눌러 예약을 선택합니다.

- ▶ 모드 버튼을 초기에 누를 시 0.3초 이상 눌러야 진입 가능합니다.
- ▶ 모드 버튼을 누를때 마다 한단계 씩 이동 합니다.
- ▶ 고압모드일 경우 고압백미패속, 찰잡곡패속, 찰현미발아(2H-6H) 메뉴는 예약취사가 설정 되지 않습니다.
- ※ 보온 중일 때 예약 취사를 설정하실 경우 취소 버튼을 눌러 보온을 취소한 후 예약 시간을 설정해 주십시오.

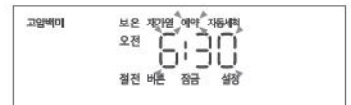

3 좌우 버튼을 눌러 예약시각을 설정한 후 확인 버튼을 누릅니다.

- ▶ > 우측 선택 버튼을 누를 때마다 10분 단위로 증가합니다.
- ▶ < 좌측 선택 버튼을 누를 때마다 10분 단위로 감소합니다. 버튼을 계속 누르고 있으면 연속으로 변합니다. (반복기능)
- ※ 오전/오후가 바뀌지 않도록 주의하십시오.

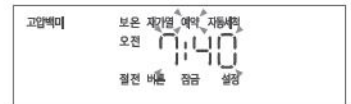

4 좌우 버튼을 눌러 원하는 메뉴를 선택한 후 시작 버튼을 누릅니다.

- ▶ 예약 설정된 시각에 예약 취사가 완료됩니다. (취사량 및 사용조건에 따라 완료시각이 다소 차이가 날 수도 있습니다.)
- ▶ 한 번 설정되어 취사가 완료된 예약 시각은 기억되므로 예약 시각을 맞출 필요없습니다.
- ※ 예약 취사 시간은 메뉴별 최대인분 기준으로 설정되어 있으므로 소량 취사시 일찍 취사가 완료될 수 있습니다.

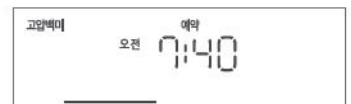
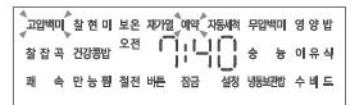

예약 취소하는 방법 (무압메뉴를 하고 싶을 때 이렇게 하세요)

현재 시각이 오후 9시이고 다음날 오전 7시 40분에 식사를 하고 싶을 경우

1 현재 시각이 맞는지 확인합니다.

- ▶ 현재 시각을 맞추는 방법은 14쪽을 참조하십시오.
- ▶ 현재 시각을 맞지 않을 경우 예약취사 시각이 맞지 않으므로 현재 시각으로 정확히 맞춥니다.
- ▶ 오전, 오후가 바뀌지 않도록 주의합니다.



2 뚜껑 결합 손잡이를 “ 무압 ” 방향으로 돌리고 모드 버튼을 눌러 예약을 선택합니다.

- ▶ 모드 버튼을 초기에 누를 시 0.3초 이상 눌러야 진입 가능합니다.
- ▶ 모드 버튼을 누를때 마다 한단계 씩 이동 합니다.
- ▶ 무압모드일 경우 수비드 메뉴는 예약취사가 설정 되지 않습니다.
- ※ 보온 중일 때 예약 취사를 설정하실 경우 취소 버튼을 눌러 보온을 취소한 후 예약 시간을 설정해 주십시오.

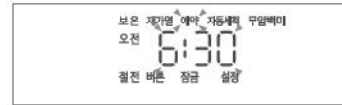

3 좌우 버튼을 눌러 예약시각을 설정한 후 확인 버튼을 누릅니다.

- ▶ > 우측 선택 버튼을 누를 때마다 10분 단위로 증가합니다.
- ▶ < 좌측 선택 버튼을 누를 때마다 10분 단위로 감소합니다. 버튼을 계속 누르고 있으면 연속으로 변합니다. (반복기능)
- ※ 오전/오후가 바뀌지 않도록 주의하십시오.

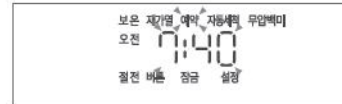

4 좌우 버튼을 눌러 원하는 메뉴를 선택한 후 시작 버튼을 누릅니다.

- ▶ 예약 설정된 시각에 예약 취사가 완료됩니다. (취사량 및 사용조건에 따라 완료시각이 다소 차이가 날 수도 있습니다.)
- ▶ 한 번 설정되어 취사가 완료된 예약 시각은 기억되므로 예약 시각을 맞출 필요없습니다.
- ※ 예약 취사 시간은 메뉴별 최대인분 기준으로 설정되어 있으므로 소량 취사시 일찍 취사가 완료될 수 있습니다.

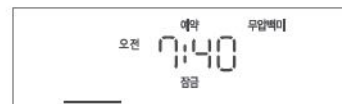
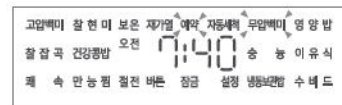

예약 취사는 이렇게 하십시오

예약 취사시 유의사항

1 예약 취사를 할 경우

- ▶ 쌀이 개봉된 지 오래되어 매우 말라버린 경우에는 증압이 되는 수도 있습니다.
- ▶ 예약취사 설정시간 또는 주변 환경조건에 따라서 밥이 되거나 질어질 수 있으므로 내솥표시의 물(水)눈금 기준에서 가감하여 물량을 조절해 주십시오.
- ▶ 예약 취사 용량이 많거나 장시간 예약취사를 설정하실 경우 멜라노이징(미세 밥 눌음)현상이 증가할 수 있습니다.
- ▶ 세척미는 침전된 전분이 많으므로 예약 취사 시 눌음이 발생할 수 있습니다. 세척미를 흐르는 물에 행궈 취사하시거나, 취사 용량을 적게 해주시면 눌음 정도가 감소합니다.

2 예약 시각 변경

- ▶ 예약시각을 변경할 경우는 취소 버튼을 0.3초 이상 눌러 취소시킨 후 다시 시작하십시오.

3 예약 설정 가능 시간을 벗어난 경우

- ▶ 설정 시간이 예약 설정 가능 시간보다 짧았을 경우 즉시 취사를 시작합니다.

4 설정시간이 13시간을 초과할 경우

- ▶ "13Ho"가 표시되고 예약 시간은 자동적으로 13시간으로 변경됩니다.
예) 오후 5시에 내일 오전 7시 취사 완료를 예약하면 (설정시간 14시간이 됨) "13Ho"가 표시되고 예약 각이 오전 6시로 자동 변경됩니다. (설정시간 13시간)
- ※ 예약시간이 13시간을 초과할 경우 냄새 및 변색의 원인이 되고, 여름철에는 쌀이 쉬기 때문에 13시간 이하로 예약설정 가능시간을 설정하였습니다.
- ※ 낮 12시에 예약취사 완료를 원하실 경우 오후 12:00로 설정해 주십시오.
- ※ 예약취사 기능은 현재시각 기준 1시간 후에서 13시간 이내로 취사완료를 원하실때 사용해 주십시오.
- ※ 예약취사 진행중에 현재 시각을 확인하려면 확인 버튼을 누르면 현재 시각이 약 2초간 나타납니다.
- ※ 고압백미쾌속, 찰잡곡쾌속, 찰현미발아(2+~6H), 수비드 메뉴는 예약취사가 설정 되지 않습니다.

메뉴별 예약 취사시간

메뉴 구분	고압백미	찰잡곡	찰현미	건강공밥	무압백미	냉동보관밥	영양밥 1단계	영양밥 2단계	영양밥 3단계	영양밥 4단계 (누룽지)	만능찜	송농	이유식
취사 시간	36분 ~ 13시간	53분 ~ 13시간	61분 ~ 13시간	50분 ~ 13시간	47분 ~ 13시간	38분 ~ 13시간	38분 ~ 13시간	40분 ~ 13시간	43분 ~ 13시간	61분 ~ 13시간	(설정시간+ 1분)		

예약 재가열 사용 방법

- ▶ 보온을 하지 않고 밥술에 보관중인 밥을 원하시는 시각에 따뜻하게 드시고 싶을 때, 설정하십시오.
- ▶ 예약 재가열은 100분 동안 진행되므로 밥을 드시고자 하는 시각에서 최소 100분 전 예약 재가열을 하십시오.

현재 시각이 오후 9시이고 다음날 오전 7시 40분에 따뜻한 식사를 하고 싶을 경우

1 현재 시각이 맞는지 확인합니다.

- ▶ 현재 시각을 맞추는 방법은 14쪽을 참조하십시오.
- ▶ 현재 시각을 맞지 않을 경우 예약 재가열 완료 시각이 맞지 않으므로 현재 시각으로 정확히 맞추십시오.
- ▶ 오전, 오후가 바뀌지 않도록 주의합니다.



2 뚜껑 결합 손잡이를 “고압솜” 방향으로 돌리고 모드 버튼을 눌러 예약재가열을 선택합니다.

- ▶ 모드 버튼을 초기에 누를 시 0.3초 이상 눌러야 진입 가능합니다.
- ▶ 모드 버튼을 누를때 마다 한단계 씩 이동 합니다.
- ▶ 뚜껑 결합 손잡이를 “고압솜” 방향으로 돌리지 않으면 예약 재가열을 할 수 없습니다.

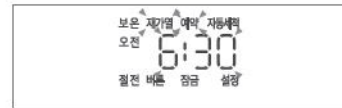

3 좌우 버튼을 눌러 예약 재가열 완료 시각을 설정합니다.

- ▶ > 우측 선택 버튼을 누를 때마다 10분 단위로 증가합니다.
- ▶ < 좌측 선택 버튼을 누를 때마다 10분 단위로 감소합니다. 버튼을 계속 누르고 있으면 연속으로 변합니다. (반복기능)
- ※ 오전/오후가 바뀌지 않도록 주의하십시오.

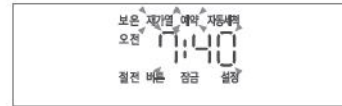

4 시작 버튼을 누릅니다.

- ▶ 설정 시각에 예약 재가열이 완료됩니다.
- ▶ 한번 설정되어 재가열이 완료된 예약 시각은 항상 기억되므로 예약 시각을 맞춤 필요없습니다.

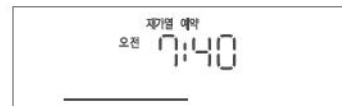

예약 재가열은 이렇게 하십시오

예약 재가열시 유의 사항

1 예약 재가열을 할 경우

- ▶ 취사가 완료된 후 상온에서 장시간 보관된 밥은 수분이 증발되어 예약 재가열을 하실 경우 밥이 마르거나 멜라노이징(미세 밥 눌음) 현상이 발생할 수 있습니다.
- ▶ 밥양이 많은 경우 밥이 먹기 좋은 따끈따끈한 온도까지 충분히 데워지지 않을 수 있으니 예약 재가열 설정시 밥양은 3인분(내술의 절반 가량) 이내를 권장합니다.
- ▶ 냉장 또는 냉동 보관된 밥의 경우 보관 상태에 따라 예약 재가열 완료 후 밥이 덜 데워지거나 밥 마름 및 멜라노이징(미세 밥 눌음) 현상이 증가할 수 있습니다.
- ▶ 냉장 보관된 밥 사용시에는 내술에 옮겨 담은 후 주걱을 사용하여 골고루 저어 뭉쳐진 밥을 잘 펼친 후 예약 재가열 하시기 바랍니다.
- ▶ 냉동 보관된 밥은 반드시 해동 후 예약 재가열 하시기 바랍니다.

2 예약 시각 변경

- ▶ 예약 시각을 변경할 경우는 취소 버튼을 0.3초 이상 눌러 취소시킨 후 다시 시작하십시오.

3 예약 설정 가능 시간을 벗어난 경우

- ▶ 설정 시간이 예약 설정 가능 시간(100분)보다 짧았을 경우 즉시 예약 재가열을 시작합니다.

4 설정시간이 13시간을 초과할 경우

- ▶ "13Ho" 가 표시되고 예약 시간을 자동적으로 13시간으로 변경됩니다.
예) 오늘 오후 5시에 내일 오전 7시 예약 재가열 완료를 예약하면(설정시간14시간이 됨)
"13Ho"가 표시되고 예약 시각이 내일 오전 6시로 자동 변경됩니다.(설정시간 13시간)
- ※ 예약 재가열 시간이 13시간을 초과할 경우 냄새 및 변색의 원인이 되고, 여름철에는 쌀이 쉬기 때문에 13시간 이하로 예약설정 가능시간을 설정합니다.
- ※ 낮 12시에 예약 재가열 완료를 원하시는 경우 오후 12:00로 설정해 주십시오.
- ※ 예약 재가열 기능은 현재시각 기준 100분 후에서 13시간 이내로 재가열 완료를 원하실 때 사용해 주십시오.
- ※ 예약 재가열 진행중에 현재 시각을 확인하려면 확인 버튼을 누르면 현재 시각이 약2초간 나타납니다.

보온 방법

1 대기상태에서 모드 버튼을 눌러 보온을 선택합니다.

- 모드 버튼을 초기에 누를 시 0.3초 이상 눌러야 합니다.
- 모드 버튼을 누를때 마다 한단계 씩 이동 합니다.

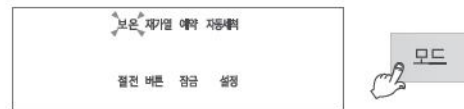

2 시작 버튼을 누르면 보온이 시작 됩니다.

- 취소 버튼을 누르거나 아무런 버튼 입력없이 7초가 지나면 취소 후 대기상태로 돌아옵니다.



재가열 방법

- 보온 중 딱딱딱한 밥을 원하시면, 뚜껑 결합 손잡이를 "고압"위치로 돌린후, 모드 버튼을 눌러 보온재가열을 선택하고, 시작 버튼을 누르면 재가열이 시작되고 9분 후 밥을 드시면 금방 지은 밥처럼 딱딱딱한 밥을 드실 수 있습니다.
- 대기 상태에서 보온재가열을 사용하실 경우에는 뚜껑 결합 손잡이를 "고압"위치로 돌린후, 모드 버튼을 눌러 보온재가열을 선택하고, 시작 버튼을 눌러 주십시오.
- ▶ 모드 버튼을 초기에 누를 시 0.3초 이상 눌러야 진입 가능합니다.
- ▶ 모드 버튼을 누를때 마다 한단계 씩 이동 합니다.

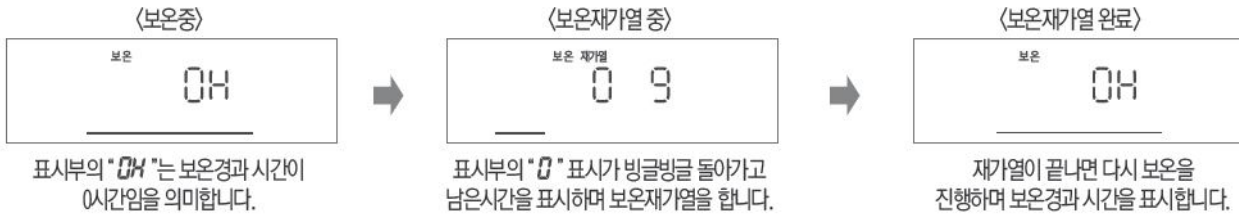

- ▶보온재가열 기능을 너무 자주 사용하시면 밥이 변색되거나 마르는 경우가 있습니다. 1일 1~2회만 사용하세요.
- ▶별도의 전열기구나 가스불로 밥을 지은 경우는 밥을 밥솥에 담은 후 보온을 진행해 주세요. 이때, 표시부에는 "04"가 표시됩니다. (이와 같이 차가운 밥솥에 뜨거운 밥을 옮겨 담아 보온할 경우 냄새나 변색이 있을 수 있습니다.)
- ▶보온중 무압모드에서는 보온재가열이 진행되지 않습니다. 고압모드로 변경 후 보온재가열을 진행해 주세요.
- ▶보온재가열 진행중 뚜껑 결합 손잡이를 "무압"으로 돌릴경우, 표시부에 "E01"가 표시됩니다. 이때 보온 재가열이 취소되고 보온이 진행됩니다.

보온할 때 주의사항

취사 직후나 보온 중 뚜껑을 열 때 압력에 의해 뚜껑이 잘 안열리는 경우가 있습니다. 뚜껑을 열 때는 사이린트 스팀 밸브 캡을 도구로 젓혀 압력이 완전히 제거된 다음 열어 주십시오.	장시간 보온하면 밥이 변색되고 냄새가 날 수 있으므로 보온은 12시간 이내로 하는 것이 좋습니다. 특히, 압력밥은 특성상 일반 밥솥의 밥보다 변색이 빨리 됩니다.
재가열시 반드시 뚜껑 결합 손잡이를 "고압"방향으로 돌려주십시오. (뚜껑 열림 버튼 파손 및 보온성능에 영향을 줍니다.)	보온 24시간 경과 이후부터 보온 경과 시간을 깜빡이게 표시하여 보온이 장시간 경과 되었음을 알립니다.
취사완료 후 밥을 밀면까지 골고루 섞어 보온하면 밥상태가 좋습니다. (적은 밥은 내솥의 중앙에 불룩하게 모아서 보온하십시오.)	잡곡, 현미는 백미보다 보온 상태가 좋지 않으므로 가급적 보온은 피하십시오.
보온 중 내솥에 밥이 없거나 사용하지 않을 경우에는 취소 버튼을 눌러 보온을 취소하거나, 전원플러그를 콘센트에서 뽑아 주십시오.	보온 중 내솥의 가장자리나 증기 배출구 하단부는 부분적으로 밥이 하얗게 변하고 부풀어 오를 수도 있습니다. 이럴 경우는 밥을 저어서 섞어 주십시오.
주걱을 내솥에 넣어 둔 채로 보온하지 마십시오. 특히, 나무주걱 등은 세균을 발생시켜 냄새의 원인이 됩니다.	너무 적은 밥을 보온하거나 먹다 남은 밥이나 찬밥을 보온 중인 밥과 섞어서 보온하지 마십시오. 밥에서 냄새가 날 수 있습니다. (찬밥은 전자레인지로 이용하십시오.)

보온 시 냄새가 날 때

- ▶ 청소를 자주 해 주십시오. 특히, 뚜껑부의 청소상태가 나쁘면 세균이 번식하여 보온시 냄새가 날 수 있습니다.
- ▶ 외관상 깨끗하더라도 곳곳에 세균이 서식하여 보온시 냄새를 발생시킬 수 있으므로 냄새가 많이 날 경우는 물을 내솥의 자동세척 눈금에 맞추고 식초를 1큰술 넣은 후 뚜껑을 닫고 모드 버튼을 눌러 "자동세척"을 선택하고, 시작 버튼을 눌러 주십시오. 자동세척을 완료 후, 내솥을 반드시 깨끗이 씻어 냅니다. (19쪽 참조)
- ▶ 탕이나 찜, 간편식 등의 요리를 한 후 깨끗이 씻어내지 않고 보온하면 밥에 냄새가 배어 들 수 있습니다.

밥을 맛있게 보온하려면

보온온도 조정방법

청소를 자주하고 물을 끓여 소독을 하였는데도 냄새가 나고 물이 맷히거나 색깔이 변하는 경우는 보온 온도가 맞지않은 경우이므로 보온 온도를 조정합니다.

보온 온도를 조정하고자 하실 때는 고객센터(지역번호없이 1588-8899)로 문의 하시면 상세히 안내해 드리겠습니다.

온도를 올릴 때
74°C → 75°C

온도를 내릴 때
74°C → 73°C

②-1 우측 버튼을 눌러 표시부가
74 → 75 → 76 → 77 →
78 → 79 → 80. 와 같이
변하도록 합니다.
▶ 계속 누르고 있으면 연속으로 변합니다.

③ 원하는 온도를 설정한 후 확인 버튼을 누르면
설정된 온도가 자동으로 입력됩니다.
(취소 버튼을 누르거나 입력없이 7초가 경과
하면 기능이 취소되고 대기상태로 돌아갑니다.)

②-2 좌측 버튼을 눌러 표시부가
74 → 73 → 72 → 71 → 70 → 69.
와 같이 변하도록 합니다.
▶ 계속 누르고 있으면 연속으로 변합니다.

※ 제품 출고시 설정된 기준온도는 설명서와 다를 수 있습니다.

온도조정치

1. 쉰 냄새가 많이 나고 물이 많이 맷히는(밥이 삭는) 경우 : 보온 온도가 낮은 경우 입니다. 보온 온도를 2~3°C 정도 높여 줍니다.
2. 밥 색깔이 심하게 누렇게 밥이 마르면서 냄새가 날 경우 : 보온 온도가 높은 경우 입니다. 보온 온도를 2~3°C 정도 낮춰 줍니다.

취침보온 모드 설정방법

장시간 보온을 유지할 시 밥품질(변색, 마름, 냄새등)의 저하예방을 위해 취침시간(PM 10 : 00 ~ AM 04 : 00)동안 보온온도를 저온상태로 유지하는 기능으로 필요에 따라 설정해 주십시오.

1. 대기상태에서 모드 버튼을 눌러 "설정" 에서 확인 버튼을 누르면 음성 설정 모드에 진입합니다.
▶ 모드 버튼을 초기에 누를 시 0.3초 이상 눌러야 진입 가능합니다.
▶ 모드 버튼을 누를때 마다 한단계씩 이동 합니다.
2. 모드 버튼을 6회 누르고 확인 버튼을 누르면 취침보온 설정 모드에 진입 합니다.
3. 좌/우 버튼을 눌러 On을 선택한 후 확인 버튼을 누르면 취침 보온이 선택 됩니다.
좌/우 버튼을 눌러 OFF를 선택한 후 확인 버튼을 누르면 취침 보온이 해제 됩니다.
4. 취침보온 설정모드 진입 후 취소 버튼을 누르거나 아무런 버튼 입력없이 7초가 지나면 기능이 설정되지 않고 취소되며 대기모드로 돌아갑니다.

▶ 설정방법

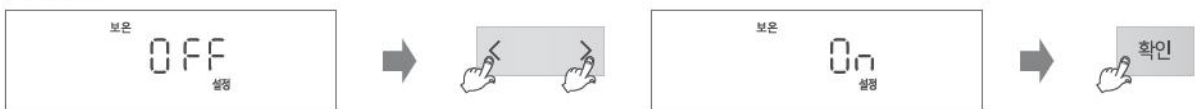

▶ 해제방법

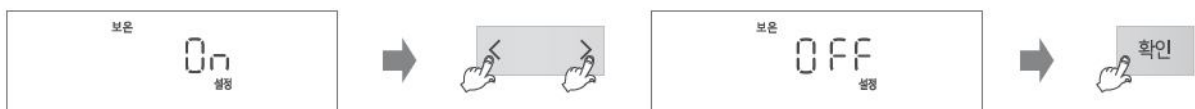

- ▶ 본 기능을 설정시 취침시간 동안 보온온도가 저온상태로 유지되오니 취침시간에 보온이 필요하신 분은 설정하지 마십시오.
기온이 높은 여름철에는 밥이 상해서 변색되거나 냄새가 날 수 있습니다. 여름철에는 취침보온 모드 설정을 가급적 하지 마십시오.
- ▶ 본 기능은 제품 출하시 해제 상태로 되어 있으니 필요에 따라 설정해 주십시오.

맞춤보온 기능 조정방법

보온 시 뚜껑을 열 때 물이 많이 흐를 경우나 밥 가장자리에 밥 퍼짐 현상이 생길 경우에 사용합니다.

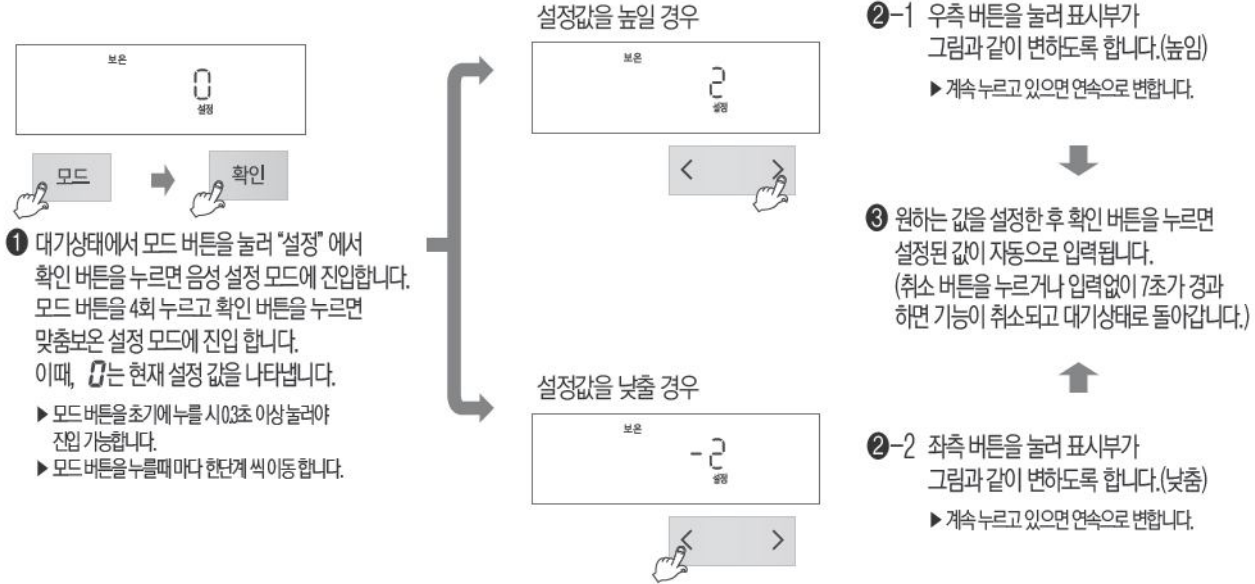

1. 뚜껑을 열때 물이 많이 흐를 경우 : 좌/우 버튼을 눌러 설정값을 높여 줍니다.
2. 밥 가장자리에 밥퍼짐 현상이 생기는 경우 : 좌/우 버튼을 눌러 설정값을 낮춰 줍니다.

강화보온 설정 방법

고압백미 메뉴 보온의 경우, 변색 및 마름을 최적화하기 위한 보온 모드를 운영하고 있습니다. 장시간 보온 시 사용환경에 따라 냄새가 발생할 경우, 강화 보온 모드를 설정하시면 도움이 됩니다. 보온 품질 향상을 위해 사용 환경에 따라 강화 보온으로 자동 전환될 수 있습니다.

▶ 설정 및 해제 방법



1. 맞춤보온 설정모드에서 시작 버튼을 누르면 강화보온이 선택 또는 해제됩니다.
2. 강화보온이 선택되면 보온 표시가 깜박거리고 해제되면 깜박거림이 멈춥니다. 원하시는 보온 모드를 선택하신 후 확인 버튼을 누르시면 설정된 값이 저장됩니다. (초기값은 강화보온 해제상태로 되어있으니 필요에 따라 설정해 주십시오.)

절전 기능/화면 조명 절전 기능은 이렇게 하십시오

대기모드 절전기능이란

전원코드를 뽑지 않으면 동작하지 않는 대기상태라 할지라도 약간의 전력이 소모됩니다. 이를 대기전력이라고 하는데 이를 절감하기 위해 밥솥내부의 전기회로를 외부 전원으로부터 차단시켜 전력 소모를 최소화 하는 기술입니다.

자동 절전기능 사용방법

「자동 절전기능 설정모드」에서 대기시간을 'OFF'가 아닌 값으로 선택하면 대기상태에서 선택된 시간이 경과한 후 자동으로 절전 기능이 시작됩니다. (* 제품출고시 설정된 값은 1분입니다.)
만약 대기시간이 경과되기 전 뚜껑 결합 손잡이를 돌리거나 버튼을 누르면 대기시간이 선택된 설정값부터 다시 감소합니다. (아무 버튼이나 누르거나, 뚜껑 결합 손잡이를 열거나 닫으면 절전모드가 해제되고, 대기 상태로 돌아갑니다.)

▶ 설정방법



1. 대기상태에서 모드 버튼을 눌러 “설정” 에서 확인 버튼을 누르면 음성 설정 모드에 진입합니다.

- ▶ 모드 버튼을 초기에 누를 시 0.3초 이상 눌러야 진입 가능합니다.
- ▶ 모드 버튼을 누를때 마다 한단계씩 이동 합니다.



2. 모드 버튼을 7회 누르고 확인 버튼을 누르면 자동 절전기능 설정 모드에 진입 합니다.

3. 좌/우 버튼으로 원하시는 시간을 선택 후 확인 버튼을 눌러 주십시오.

- ▶ 시간은 OFF, 1분, 10분, 20분, 30분, 40분, 50분, 60분까지 선택 가능합니다.
- ▶ OFF를 선택하면 자동 절전 기능을 지원하지 않는 상태가 됩니다.

4. 자동 절전기능 설정모드 진입 후 취소 버튼을 누르거나 아무런 버튼 입력없이 7초가 지나면 기능이 설정되지 않고 취소되며 대기모드로 돌아갑니다.

화면조명 절전기능

대기, 취사, 보온, 예약 취사 중 화면의 밝기를 적절히 조절하는 기능입니다.
(화면조명 절전기능 On상태에서 버튼 조명이 꺼지면 화면이 어두워집니다.)

- ▶ 기능 설정 및 해제 방법
(*제품출고시 설정된 값은 On 입니다.)



1. 대기상태에서 모드 버튼을 눌러 “설정” 에서 확인 버튼을 누르면 음성 설정 모드에 진입합니다.

- ▶ 모드 버튼을 초기에 누를 시 0.3초 이상 눌러야 진입 가능합니다.
- ▶ 모드 버튼을 누를때 마다 한단계씩 이동 합니다.

2. 모드 버튼을 8회 누르고 확인 버튼을 누르면 화면조명 절전기능 설정 모드에 진입 합니다.

3. 좌/우 버튼을 눌러 On을 선택한 후 확인 버튼을 누르면 화면조명 절전기능이 선택됩니다.

좌/우 버튼을 눌러 OFF를 선택한 후 확인 버튼을 누르면 화면조명 절전기능이 해제됩니다.

4. 화면조명 절전기능 설정모드 진입 후 취소 버튼을 누르거나 아무런 버튼 입력없이 7초가 지나면 기능이 설정되지 않고 취소되며 대기모드로 돌아갑니다.

버튼 잠금기능 / 취사 잔여시간 표시기능은 이렇게 하십시오

버튼 잠금기능

청소 시나 어린이 접촉에 의한 오동작을 방지하기 위해 버튼잠금(LOCK)을 설정할 수 있는 기능입니다.

▶ 설정방법



1. 모드 버튼을 눌러 “버튼잠금” 에서 확인 버튼을 누르면 버튼 잠금이 설정됩니다.

- ▶ 모드 버튼을 초기에 누를 시 0.3초 이상 눌러야 진입 가능합니다.
- ▶ 모드 버튼을 누를때 마다 한단계씩 이동 합니다.

2. 버튼 잠금이 설정 되었을때, 화면에 버튼 잠금 표시가 깜빡거립니다.

▶ 해제방법



1. 버튼 잠금이 설정된 상태에서 취소버튼을 2초 이상 누르면 버튼잠금이 해제 됩니다.

2. 버튼 잠금이 설정된 상태에서 전원 OFF후 재인가시 버튼 잠금기능이 해제 됩니다.

취사 잔여시간 표시 기능

취사 진행 중 주기적으로 나타나는 취사 잔여시간 표시를 선택 또는 해제 할 수 있습니다.

- 취사 용량이나 수온, 전압 등 사용 환경에 따라 실제 취사 시간은 차이가 있을 수 있습니다.
- 취사 시작 1분 후에는 일정 주기로 남은 취사시간을 산정하여 10초간 표시됩니다.
- 취사 진행 정도에 따라 표시되는 시간이 자동으로 갱신되어 표시되므로 실제 시간과 다를 수 있습니다.

1. 대기상태에서 모드 버튼을 눌러 “설정” 에서 확인 버튼을 누르면 음성 설정 모드에 진입합니다.

- ▶ 모드 버튼을 초기에 누를 시 0.3초 이상 눌러야 진입 가능합니다.
- ▶ 모드 버튼을 누를때 마다 한단계씩 이동 합니다.

2. 모드 버튼을 9회 누르고 확인 버튼을 누르면 취사 잔여시간 표시 기능 설정 모드에 진입 합니다.

3. 좌/우 버튼을 눌러 On을 선택한 후 확인 버튼을 누르면 취사 잔여시간 표시 기능이 선택됩니다.

좌/우 버튼을 눌러 OFF를 선택한 후 확인 버튼을 누르면 취사 잔여시간 표시 기능이 해제됩니다.

4. 취사 잔여시간 표시 설정 모드 진입 후, 취소 버튼을 누르거나 아무런 버튼 입력없이 7초가 지나면 기능이 설정되지 않고 취소되며 대기모드로 돌아갑니다.



※ 취사 잔여시간 표시 기능 선택시 (초기값 설정 상태로 되어 있습니다.)



※ 취사 잔여시간 표시 기능 해제시

고장신고 전에 확인하십시오

▼ 제품에 이상이 생겼을 경우에는 고객센터(1588-8899)로 문의하시기 전에 아래 사항을 확인해 주십시오.

증상	확인사항	조치사항
뚜껑 결합 손잡이가 "ㄱ무압" 방향으로 움직이지 않을 때	<ul style="list-style-type: none"> 고압 취사 또는 요리 중에 뚜껑 결합 손잡이를 돌리지 않았습니까? 증기가 완전히 배출되지 않은 상태에서 뚜껑 결합 손잡이를 돌리지 않았습니까? 	<ul style="list-style-type: none"> 고압 취사 또는 요리 중에는 뚜껑이 열리지 않습니다. 뚜껑을 강제로 열지 마십시오. 부득이한 경우는 취사 버튼을 0.3초간(내솔 온도가 높으면 1.5초간) 눌러 취소시킨 다음 사일런트 스팀 밸브 캡을 도구로 젖혀 증기를 완전히 빼낸 후 열어 주십시오. 사일런트 스팀 밸브 캡을 도구로 젖혀 증기를 완전히 빼낸 후 뚜껑을 열어 주십시오.
뚜껑 결합 손잡이가 "ㄱ무압" 방향으로 완전히 돌아갔는데도 뚜껑이 열리지 않을 경우		<ul style="list-style-type: none"> 압력 때문입니다. 사일런트 스팀 밸브 캡을 도구로 젖혀 증기를 완전히 빼낸 후 뚜껑을 열어 주십시오.
예약 취반 중 알림음과 함께 뚜껑 결합 손잡이의 LED가 주황색 ↔ 흰색으로 교차 점멸할 때	<ul style="list-style-type: none"> 뚜껑 결합 손잡이를 "고압 ㅁ" 또는 "ㄱ무압" 방향으로 완전히 돌리셨습니까? 고압메뉴를 예약 취사 중 뚜껑결합 손잡이를 "ㄱ무압" 방향으로 돌리셨습니까? 무압메뉴를 예약 취사 중 뚜껑결합 손잡이를 "고압 ㅁ" 방향으로 돌리셨습니까? 	<ul style="list-style-type: none"> 뚜껑 결합 손잡이를 완전히 "고압 ㅁ" 또는 "ㄱ무압" 방향으로 돌립니다. 고압메뉴를 예약 취사 중에는 뚜껑결합 손잡이를 "고압 ㅁ" 방향으로 완전히 돌립니다. 무압메뉴를 예약 취사 중에는 뚜껑결합 손잡이를 "ㄱ무압" 방향으로 완전히 돌립니다.
뚜껑 사이로 증기가 누설되거나 "삐"하는 휘파람 소리가 날 때	<ul style="list-style-type: none"> 패킹에 이물질(밥알 등)이 묻어있지 않았습니까? 패킹이 낡지 않았습니까? 	<ul style="list-style-type: none"> 패킹을 행주나 부드러운 헝겊으로 깨끗이 닦은 후 사용하십시오. 패킹 주변은 항상 깨끗이 유지시켜 주십시오. 증기가 누설되면 곧바로 취사 버튼을 0.3초간(내솔 온도가 높으면 1.5초간) 눌러 증기를 빼낸 후 전원플러그를 뽑아 사용을 중지하고 고객센터(1588-8899)로 문의하십시오. 패킹은 사용 방법 및 횟수에 따라 1년~3년 정도 사용 후 교환하여 주십시오. 낡은 패킹을 계속하여 사용시 증기가 누설되어 압력 취사가 되지 않을 수 있습니다.
취사 또는 요리중 취소 버튼이 눌러지지 않을 때	<ul style="list-style-type: none"> 내솔의 내부가 뜨겁지 않았습니까? 버튼잠금이 설정되어 있지 않았습니까? 	<ul style="list-style-type: none"> 취사 또는 요리 중 부득이하게 취소할 경우, 내솔 내부 온도가 높으면 안전을 위해 취소 버튼을 0.3초간(내솔 온도가 높으면 1.5초간) 눌러야 취사 또는 요리가 취소됩니다. 고압 취사 또는 요리가 취소되면 자동증기배출장치로 증기가 배출되면서 내용물이 비산할 수 있으므로 얼굴과 손 등에 화상을 입을 수 있으니 주의하십시오. 취사 버튼을 2초이상 눌러 버튼잠금 기능을 해제하여 주십시오.
취사나 보온시 이상한 소음이 날 때	<ul style="list-style-type: none"> 취사시 바람부는 소리("붕")가 나지 않았습니까? 취사 및 보온중 "찌"하는 소리가 납니까? 	<ul style="list-style-type: none"> 내부 부품의 열을 식혀주기 위해 송풍모터가 돌아가는 소리입니다. 정상입니다. 취사 및 보온중 "찌"하는 소리는 IH 압력밥솥이 동작 될 때 나는 소리입니다. 정상입니다.
현미가 제대로 발아되지 않을 때	<ul style="list-style-type: none"> 정격용량 이상의 현미를 넣고 발아시키지 않았습니까? 묵은 현미를 사용하지 않았습니까? 	<ul style="list-style-type: none"> 정격용량의 현미를 넣어주십시오. 묵은 현미나 오염된 현미를 사용했을 때 발아율이 떨어질 수 있습니다. (21쪽 현미 구입방법 참조)
버튼 입력시 "ㄹ" 표시가 나타날 때	<ul style="list-style-type: none"> 내솔이 제품에 들어 있습니까? 110V용(전원)에 사용하지 않았습니까? 	<ul style="list-style-type: none"> 내솔이 들어 있지 않은 상태에서는 취사, 예약, 보온/재가열, 자동세척이 되지 않습니다. 본 제품은 220V전용 제품입니다. 전원을 바르게 사용하십시오.
버튼이 동작하지 않거나 "E01" 표시가 나타날 때	<ul style="list-style-type: none"> 뚜껑 결합 손잡이를 "고압 ㅁ" 또는 "ㄱ무압" 방향으로 확실하게 돌리셨습니까? 메뉴가 표시 되었습니까? 	<ul style="list-style-type: none"> 뚜껑 결합 손잡이를 완전히 "고압 ㅁ" 또는 "ㄱ무압" 방향으로 확실하게 돌립니다. 뚜껑 결합 손잡이가 완전히 체결되지 않으면 시작, 모드, 좌/우 버튼이 작동되지 않습니다.
"ㄱ" ↔ "ㅁ" 표시가 교차로 점멸 할때	<ul style="list-style-type: none"> 뚜껑이 열려있습니까? 	<ul style="list-style-type: none"> 고압/무압 취사, 보온/재가열, 예약을 하실 때는 뚜껑을 닫고 진행해주시시오. 취사 중 뚜껑을 닫지 않으면 뜨거운 증기로 인해 화상의 위험이 있습니다.
"E 10" 표시가 나타날 때	<ul style="list-style-type: none"> 취사 중 제품의 전원이 10분이상 차단되었습니까? 	<ul style="list-style-type: none"> 취사버튼을 눌러 "E 10" 표시를 해제한 후 다시 취사해 주십시오.

고장신고 전에 확인하십시오

▼ 제품에 이상이 생겼을 경우에는 고객센터(1588-8899)로 문의하시기 전에 아래 사항을 확인해 주십시오.

증상	확인사항	조치사항
밥이 심하게 눌을 때	<ul style="list-style-type: none"> 온도감지기, 내솥 외면에 밥알이 심하게 눌어 붙어 있거나 이물질이 있지는 않습니까? "맞춤 취사"기능을 설정하지 않으셨습니까? 	<ul style="list-style-type: none"> 온도감지기, 내솥외면의 이물질을 제거해 주십시오. (9쪽 참조) 필요에 따라 맞춤취사 기능을 설정한 후 취사하여 주십시오. (20쪽 참조)
장시간동안 취사가 완료되지 않고 "E03"표시가 나타날 때	<ul style="list-style-type: none"> 110V용(전원)에 사용하지 않으셨습니까? 	<ul style="list-style-type: none"> 제품에 이상이 생겨(히터단선, 열량 부족 등) 장시간 밥이 완료되지 않을 때 나타나는 표시입니다. 전원을 차단후 고객센터(1588-8899)로 문의하십시오. 본 제품은 220V 전용 제품입니다. 전원을 바르게 사용하십시오.
예약 취사 시각이 맞지 않을 때	<ul style="list-style-type: none"> 현재 시각이 맞습니까? 오전, 오후를 잘못 선택하지 않았습니까? 예약시간을 13시간 이상으로 선택하지 않았습니까? 	<ul style="list-style-type: none"> 현재시각을 맞추지 않으면 예약시각에 취사가 완료 되지 않습니다. 현재시각을 맞추십시오. (14쪽 참조) 오전, 오후를 확인하십시오. 최대 예약시간은 13시간입니다. (32쪽 참조)
취사 직후나 보온 중 밥에서 이상한 냄새가 날 때	<ul style="list-style-type: none"> 달걀, 갈비찜 등의 요리를 하신 후 청소를 깨끗이 하셨습니까? 	<ul style="list-style-type: none"> 9쪽을 참조하여 뚜껑부의 패킹을 깨끗이 닦아낸 후 사용하여 주십시오.
뚜껑이 닫혀지지 않을 때	<ul style="list-style-type: none"> 뚜껑 결합 손잡이가 (●) "♠무압" 방향으로 완전히 돌려졌습니까? 내솥에 밥이나 뜨거운 음식물이 들어 있지 않습니까? 내솥을 본체에 완전히 놓았습니까? 	<ul style="list-style-type: none"> 뚜껑 결합 손잡이를 "♠무압"방향으로 완전히 돌리고 닫아 주십시오. 사일런트 스팀 밸브 캡을 도구로 젖힌 다음 뚜껑을 닫습니다. 내솥에 부착되어 있는 내솥 손잡이를 좌우로 돌려 본체에 완전히 안착시킵니다.
"E_0, 00" 번갈아 가면서 표시가 나타날 때	<ul style="list-style-type: none"> 마이크 전원에 이상이 있을때 나타납니다. 	<ul style="list-style-type: none"> 전원을 차단후 고객센터(1588-8899)로 문의하십시오.
"E_P, 00" 번갈아 가면서 표시가 나타날 때	<ul style="list-style-type: none"> 환경센서에 이상이 있을때 나타납니다. 	<ul style="list-style-type: none"> 전원을 차단후 고객센터(1588-8899)로 문의하십시오.
"E_0F" 표시가 나타날 때	<ul style="list-style-type: none"> 마이크 내부 메모리에 이상이 있을때 나타납니다. 	<ul style="list-style-type: none"> 전원을 차단후 고객센터(1588-8899)로 문의하십시오.
시작 버튼 입력시, 보온 동작 중 "HCF_" , 취사 동작 중 "HCP_" 표시가 나타날 때		<ul style="list-style-type: none"> 전원 또는 제품의 이상 점검 기능입니다. 지속적으로 표시가 나타날 경우에는 고객센터(1588-8899)로 문의 하십시오.
밥이 되지 않을 때	<ul style="list-style-type: none"> 시작 버튼을 눌렀습니까? 취사중 정전이 되지 않았습니까? 	<ul style="list-style-type: none"> 원하는 메뉴선택 후 반드시 시작 버튼을 1회 눌러 표시부에 "E03"표시가 나타나는지 확인하십시오. 정전보상 기능에 대해서는 14쪽을 참조하십시오.
밥이 설익거나 퍼석할 때 또는 총밥이 될 때	<ul style="list-style-type: none"> 계량컵을 사용하셨습니까? 물 조절은 정확히 하셨습니까? 쌀을 깨끗이 씻었습니까? 쌀을 장시간 불린 후 취사하셨습니까? 쌀을 개봉한지 오래되어 너무 말라있지 않습니까? 자동세척을 정기적으로 하셨습니까? 	<ul style="list-style-type: none"> 16~17쪽을 참조하여 올바르게 사용하십시오. 물을 반눈금 정도 더 넣고 취사하십시오. 19쪽을 참조하여 올바르게 사용하십시오.
"E_L1" 표시가 나타날 때	<ul style="list-style-type: none"> 스마트 잠금장치에 이상이 있을 때 나타납니다. 	<ul style="list-style-type: none"> 전원을 차단 후 고객센터(1588-8899)로 문의하십시오.
"E_L2" 표시가 나타날 때	<ul style="list-style-type: none"> 스마트 잠금장치에 이상이 있을 때 나타납니다. 	<ul style="list-style-type: none"> 취사가 완료될 때 까지 뚜껑을 열지 마세요. 보온 및 대기 상태에서 뚜껑을 열고자 할 경우 전원을 차단하고 뚜껑을 열어주세요. 고객상담실(1588-8899)로 문의 하십시오.

고장신고 전에 확인하십시오

▼ 제품에 이상이 생겼을 경우에는 고객센터(1588-8899)로 문의하시기 전에 아래 사항을 확인해 주십시오.

증상	확인사항	조치사항
콩(잡곡/현미)이 설익을 때	• 콩(잡곡/현미)이 너무 마르지 않았습니까?	• 콩(잡곡/현미)을 불리거나 삶아서 찰잡곡메뉴에서 취사를 하십시오. 잡곡의 종류에 따라 설익을 수도 있습니다.
밥이 너무 질거나 된밥일 때	• 메뉴 선택은 맞게 하셨습니까? • 물 조절은 정확히 하셨습니까? • 뚝을 들이는 상태에서 뚜껑을 열지는 않았습니까?	• 원하는 메뉴를 바르게 선택하십시오. • 물 조절을 정확히 하십시오. (16~17쪽 참조) • 취사 완료음이 울린 후 압력이 완전히 제거된 다음 뚜껑을 열고 밥을 섞어주십시오.
취사 도중 밥물이 넘칠 때	• 계량컵을 사용하셨습니까? • 물 조절은 정확히 하셨습니까? • 메뉴 선택을 정확히 하셨습니까?	• 16~17쪽을 참조하여 올바르게 사용하십시오.
보온 중 냄새가 날 때	• 뚜껑을 꼭 닫았습니까? • 보온중 전원플러그가 콘센트에서 빠지지 않았습니까? • 12시간 이상 보온하였거나 너무 적은 밥을 보온하지 않았습니까? • 주걱이나 식은밥 혹은 다른 종류의 밥을 넣어서 보온하지 않았습니까?	• 뚜껑을 완전히 닫아주십시오. • 보온 중 전원플러그를 항상 꽂아 주십시오. • 보온시간은 가능한 12시간 이내로 하십시오. • 고압백미 이외의 메뉴와 식은밥은 보온하지 마십시오.
"E...","E_P","E_..." 표시가 나타날 때	• 온도감지기에 이상이 있을 때 나타납니다.	• 전원을 차단 후 고객센터(1588-8899)로 문의하십시오.
"E_F" 표시가 깜빡일 때	• 냉각팬에 이상이 있을 때 나타납니다.	• 전원을 차단 후 고객센터(1588-8899)로 문의하십시오.
보온 중 보온경과시간 표시가 깜빡일 때	• 보온 후 24시간이 경과하지 않았습니까?	• 보온 24시간 경과 이후부터 보온 경과 시간을 깜빡이게 표시하여 보온이 장시간 경과 되었음을 알립니다.
보온중 밥이 많이 식었거나 물이 많이 흐를 때	• 보온을 취침보온모드로 설정하지 않았습니까?	• 필요에 따라 취침보온모드를 해제 또는 설정한 후 보온하여 주십시오.
"E do" 표시가 나타날 때	• 취사 완료 후 전원이 인가된 상태에서 한번도 뚜껑 결합 손잡이를 "↑무압"방향으로 돌리지 않고 보온이 취소된 상태(대기상태)에서 시작 버튼을 누르지 않았습니까?	• 뚜껑 결합 손잡이를 "↑무압"방향으로 돌린 뒤 다시 "고압 ↑"방향으로 돌려 주십시오.
"E co" 표시가 나타날 때	• 분리형 커버가 장착 되어 있습니까?	• 분리형 커버를 장착해 주십시오. (9쪽 참조) • 분리형 커버가 장착된 상태에서 "E co" 표시가 계속 점멸할 경우 고객센터(1588-8899)로 문의하십시오.
보온 중 경고음이 울리거나 보온 중 재가열이 되지 않을 때	• 분리형 커버가 장착되어 있습니까?	• 분리형 커버를 장착해 주십시오. (9쪽 참조)
전원코드 연결 후 전원이 들어오지 않을 때 (일부모델 제외)	• 대기전력 차단 스위치가  (ON)으로 되어 있습니까?	• 대기전력 차단 스위치를  (OFF)에서  (ON)으로 변경해 주십시오. (8쪽 참조)

功能操作部和内锅水刻度的中文标示 / 语音设定功能

功能操作部

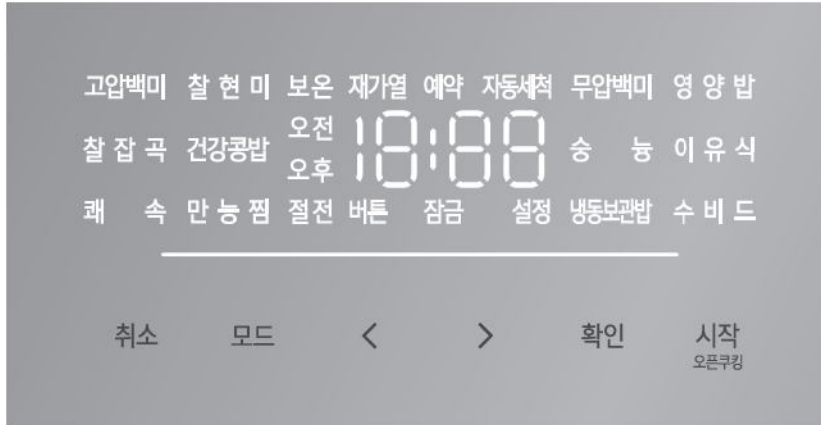

内锅水刻度



* 此中文翻译是为了更方便消费者使用、实际产品为韩文标识

语音设定功能

通过韩国语、英语、中国语选择功能选择所需语音。
产品初始设置为韩国语语音。

▶ 语音功能设定方法



1. 待机状态下按模式键，在“设定”中按确认键进入语音设定模式。
※ 初次按模式键时需按0.3秒以上。
每按一次模式键时会移动一个阶段。
2. 按左右键设置 韩国语, 英语, 中国语语音后按确认键。
3. 进入语音设置模式后按取消键或7秒内无任何按键操作时，语音提示“已超时，功能设置被取消。”
同时取消该功能并返回待机状态。

产品部件名称

产品部件名称 (外部)

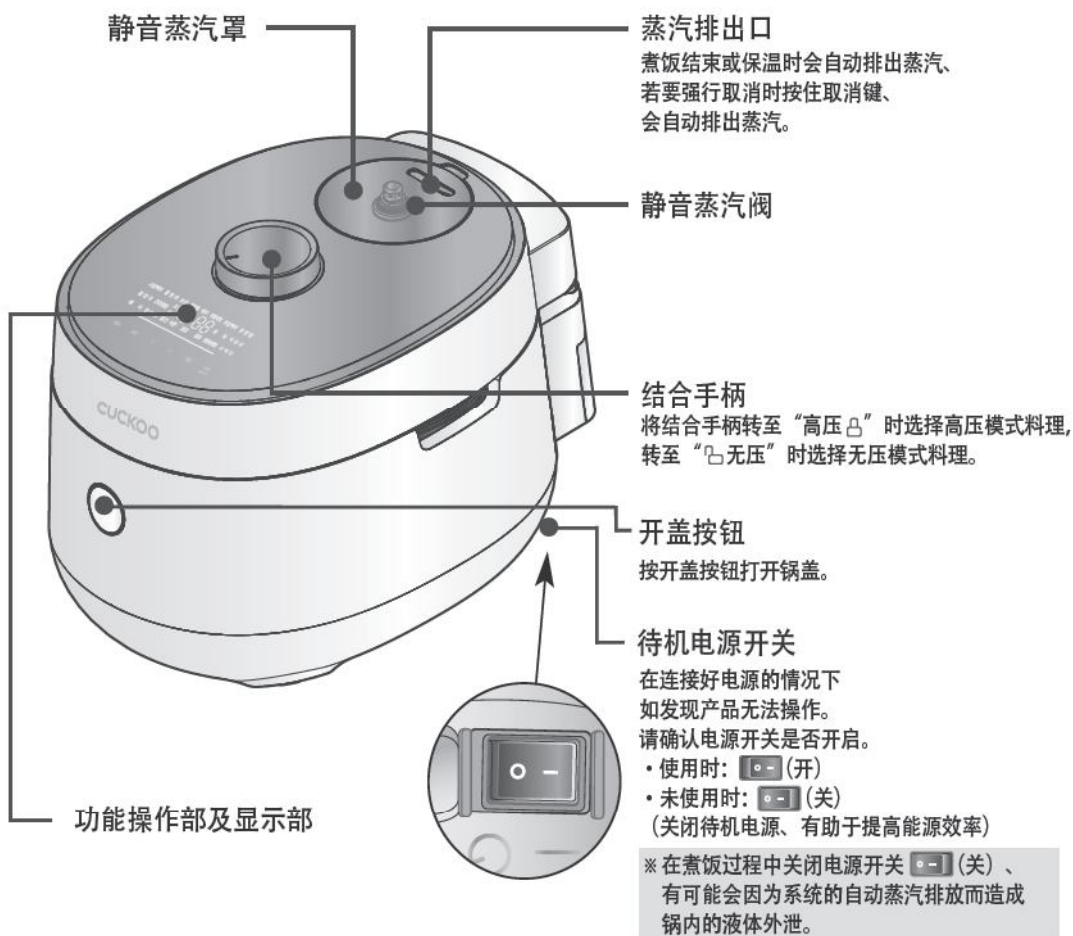

附属品



使用说明书



料理指导书



饭勺



量杯



蒸盘 (非附带品)
可在福库官方网站购买



不锈钢内锅 (非附带品)
可在福库官方网站购买



透气针
(实物附着于产品底部。)

产品部件名称 (内部)

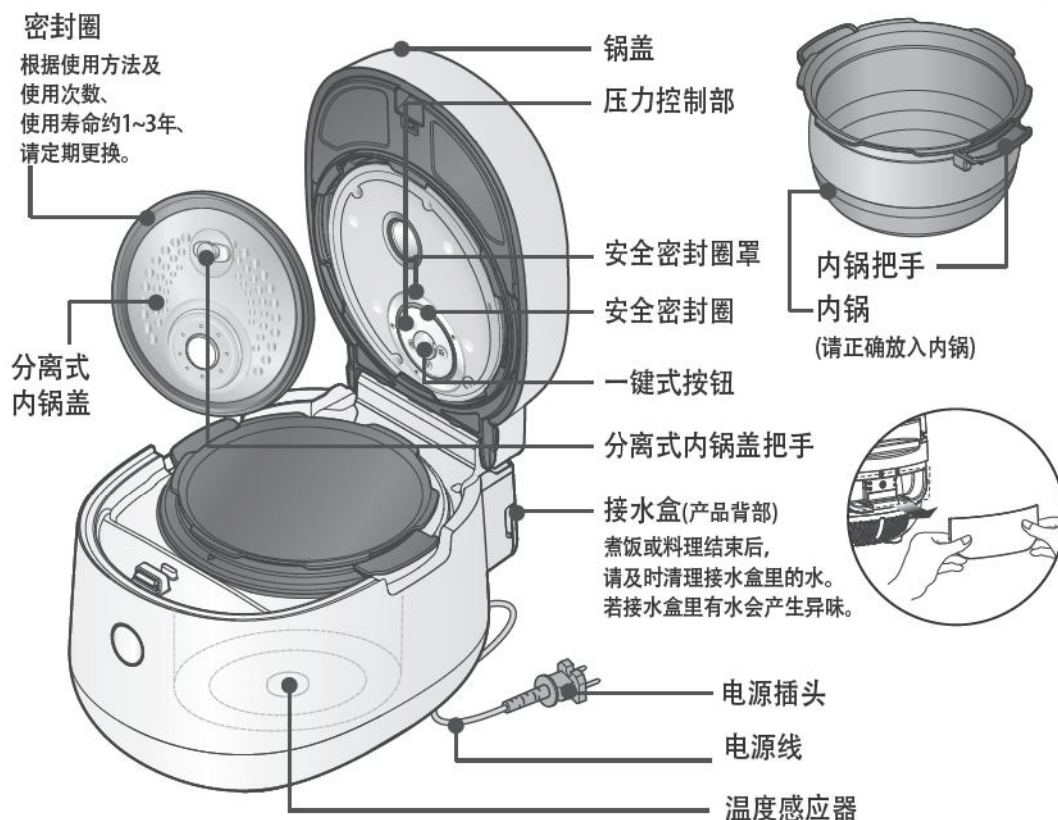

功能操作部的名称及作用 / 功能显示部异常检测功能

功能操作部的名称及作用

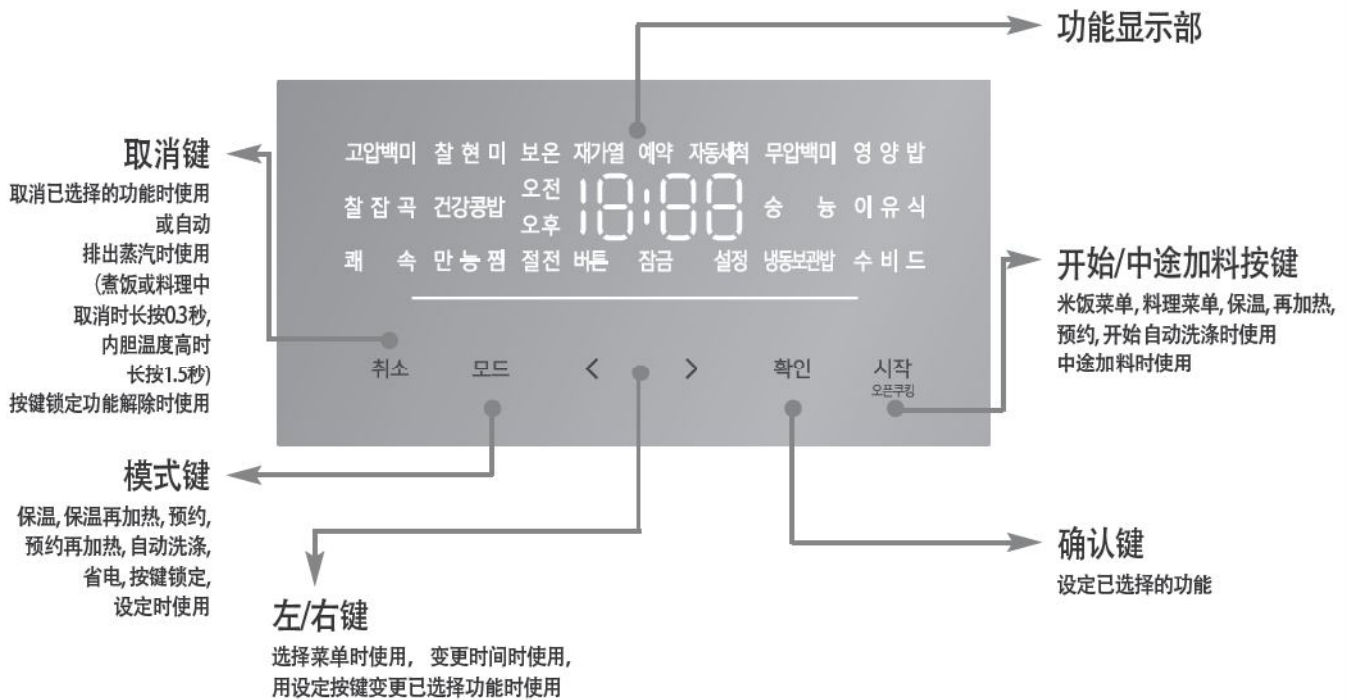

- ※ 插入电源后无动作时, 显示屏显示待机状态, 如图。
(待机画面的菜单, 时间, 有无语音, 调节饭味阶段是根据使用者的设定而显示。)
- ※ 功能操作时, 按取消键将自动返回待机状态
- ※ 按键力度以听到响声为准, 产品的形状和颜色因设计改进会有所变化, 恕不另行通知。



显示部显示异常时的检查方法

错误操作或产品出现异常时, 会按以下方式给予警报。
在正常操作使用或处理后仍不能排除故障时, 请拨打售后服务电话咨询。(40065-80805)

- | | | | |
|--|---|--|--|
| | 无内锅时显示。 | | “煮饭中, 产品的电源被切断10分钟时出现。
按取消按键的话, 标志会解除并且返回待机状态。” |
| | 智能锁定装置有异常时出现。
请联系客服中心(40065-80805)。 | | 智能锁定装置有异常时出现。请勿打开锅盖直到煮饭完毕。
在保温及待机状态下需要打开锅盖时, 请切断电源后打开锅盖。
请咨询售后服务中心(40065-80805)。 |
| | 温度感应器出现异常时显示。(“E-”、“E-P”、“E-”标志闪烁。)
请与售后服务中心联系。(40065-80805) | | 锅盖结合手柄方向转至“凸无压”或“高压凸”(中立位置)时, 无法进行菜单选择及取煮饭。
请将锅盖结合手柄正确转至高压模式或无压模式。 |
| | 煮饭完成后自动跳入保温状态下未将结合手柄转至“凸无压”位置,而在待机模式下再次按
压力煮饭键或预约/自动杀菌洗涤键时出现的现象。此功能是确认锅盖结合手柄感应装置。
将结合手柄转向“凸无压”位置后再次转向“高压凸”位置时会自动取消。 | | 电源输入部出现异常时显示。
请拨打售后服务电话咨询。(40065-80805) |
| | 电源部或产品出现异常时的检查功能。
请拨打售后服务电话咨询。(40065-80805) | | 预约时间超出13小时时出现此现象。
请把预约时间调整在13小时以内。 |
| | 电路板通讯出错。
请拨打售后服务电话咨询(40065-80805) | | 温度传感器出现异常时显示。
请与售后服务中心联系。(40065-80805) |
| | 未安装可分离式内锅盖的状态下, 按按键时显示, 请将分离式内锅盖安装好后使用。
安装分离式内锅盖后“Eco”标志会自动消失, 此功能是确认分离式内锅盖安装状态的感应装置。 | | 微波炉内存部出现异常时显示。
请拨打售后服务电话咨询。(40065-80805) |
| | | | |
| | | | |

高压模式或无压模式选择方法

高压模式的选择

将锅盖结合手柄方向转至“高压凸”。

- ▶ 锅盖结合手柄的LED灯亮起橘黄色，为高压模式。
- ▶ 高压模式下只能选择高压菜单。
- ▶ 高压菜单：高压白米、高压白米快速、黏杂谷、黏杂谷快速、黏糙米、健康豆饭、蒸/炖

1 压力模式由无压模式调节为高压模式时，请将锅盖结合手柄由“无压”转至“高压凸”。

- ▶ 压力模式从无压模式变为高压模式后，只有全部高压菜单闪烁3秒后，所保存的高压菜单开启。
- ▶ 锅盖结合手柄灯变为橘黄色。
- ▶ 高压模式下只能选择高压菜单功能。

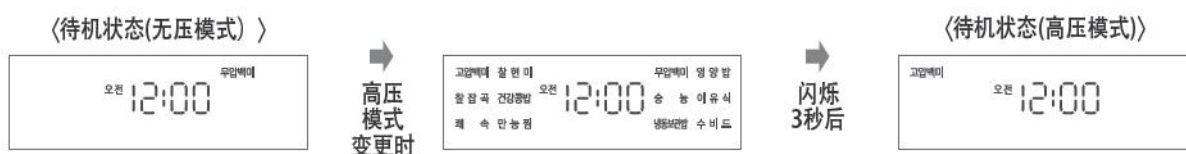

无压模式的选择

将锅盖结合手柄方向转至“无压”

- ▶ 锅盖结合手柄的LED灯亮起白色，为无压模式。
- ▶ 无压模式下只能选择无压菜单功能。
- ▶ 无压菜单：无压白米、锅巴汤、冷冻保管饭、营养饭、宝宝食品、真空低温烹调

1 压力模式下高压模式变为无压模式时，将锅盖结合手柄从“高压凸”转至“无压”

- ▶ 压力模式由高压模式变更为无压模式后，只有全部无压菜单闪烁3秒后，所保存的菜单开启。
- ▶ 锅盖结合手柄的灯变为白色。
- ▶ 无压模式下只能选择无压菜单。

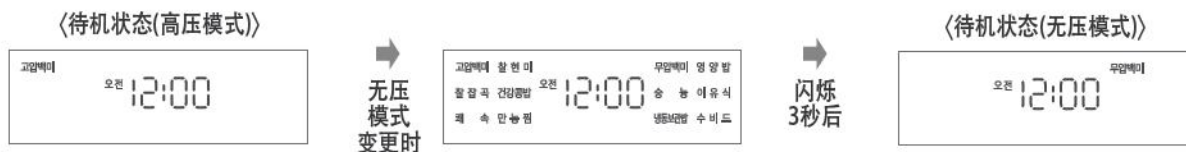

2 锅盖结合手柄方向转至“无压”或“高压凸”（中立位置）时，无法进行菜单选择及取煮饭。

- ▶ 按菜单选择或煮饭键时语音提示“请将锅盖结合手柄转至所需压力位置”
- ▶ 请将锅盖结合手柄正确转至高压模式或无压模式。

〈锅盖结合手柄中立位置状态〉

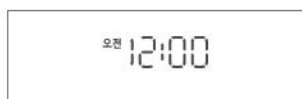

⚠ 注意事项

无压菜单煮饭/料理时请按指定用量进行料理。

煮饭或料理时请不要超过指定用量料理。

- 超过料理指南指定的用量时内容物可能会通过压力锥与蒸汽帽溢出。
- 请务必遵守说明书的料理指南。

1 用锅盖结合手柄选择所需压力模式

- 确认是否安装了分离型内锅盖。
 - 未正确选择压力模式时无法选择菜单。
 - 锅盖结合手柄为高压模式时只能选择高压菜单，无压模式时只能选择无压菜单。
- <高压模式>
- 每按一次左/右键以 高压白米→高压白米快速→黏杂谷→黏杂谷快速→黏糙米→健康豆饭→蒸/炖 的顺序依次变更。
- <无压模式>
- 每按一次左/右键以 无压白米→锅巴汤→冷冻保管饭→营养饭→宝宝食品→真空低温烹调的顺序依次变更。
 - 高压白米，黏杂谷，黏糙米，无压白米菜单的情况下，煮饭完成后会记住菜单，使用同样菜单时不用选择菜单。

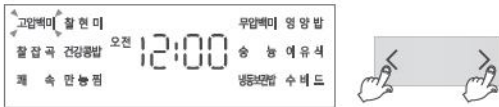

例) 选择高压白米时

2 按开始键开始煮饭

- 煮饭前，高压菜单时将锅盖结合手柄转至“高压凸”位置，再按开始键，无压菜单时将锅盖结合手柄转至“凸无压”位置，再按开始键。
- 按开始键开始煮饭。
- 未将锅盖结合手柄转至“高压凸”或“凸无压”位置按开始键时，警示音响起，同时显示“E01”标示后，并无法进行工作。
- 开始煮饭后，1分钟显示煮饭完成时间。
- 根据煮饭用量、水温、煮饭条件的不同，实际煮饭完成时间可能略有差异。
- 煮饭开始1分钟后以一定时间为周期显示10秒钟煮饭剩余时间。
- 显示屏(LED Bar)显示煮饭进度。
(但黏糙米发芽，蒸/炖、锅巴汤、宝宝食品、真空低温烹调除外)



例) 在高压模式下高压白米煮饭时

3 焖饭(例:高压白米)

- 焖饭阶段完成前1~4分钟，发出蒸汽排出效果音(火车声)并伴有语音提示“开始排出蒸汽”，同时自动排出蒸汽，请不要受到惊吓或烫伤。
- 但，语音音量OFF及夜间语音音量功能OFF设定时(夜间时间)在蜂鸣音响起后，蒸汽会自动排出，请注意不要惊吓或烫伤。



例) 剩余10分钟时



4 完成煮饭

- 煮饭完成后，语音提示(CUCKOO~, 鸟鸣声)“煮饭已完成，请搅匀米饭”同时自动进入保温状态。
- 不保温时，按取消键0.3秒，取消保温。
- 煮饭完成后请搅匀米饭，如未搅匀米饭，可能导致米饭变硬、变色、产生异味。
- 煮饭中请勿按取消键，煮饭功能会被取消。



各菜单煮饭时间

菜单 区分	高压白米 (基本菜单)	高压白米 快速	黏杂谷	黏杂谷 快速	黏糙米	健康豆饭	无压白米	冷冻保管 饭	营养饭 1阶段	营养饭 2阶段	营养饭 3阶段	营养饭 4阶段 (锅巴)	蒸/炖 锅巴汤	宝宝食品 真空低温 烹调
	煮饭 量	1人~ 6人	1人~ 4人	1人~ 4人	1人~ 4人	1人~ 4人	1人~ 4人	1人~ 4人	1人~ 4人	2人	2人	2人	1人~ 4人	按照菜单 请参考详 细料理案内
煮饭 时间	约22分~ 约34分	约12分~ 约21分	约39分~ 约47分	约27分~ 约36分	约45分~ 约56分	约42分~ 约45分	约34分~ 约43分	约27分~ 约34分	约31分~ 约38分	约33分~ 约40分	约35分~ 约43分	约49分~ 约55分		

※ 蒸/炖, 宝宝食品, 真空低温烹调等料理后煮饭会有味道渗入。
(将密封圈及锅盖清洗干净后再使用。)

※ 各菜单煮饭时间因电压、水量、水温等使用环境下会产生差异。

煮饭 / 自动洗涤功能

煮饭菜单使用方法

高压白米	煮较粘的米饭时使用。	黏杂谷	将杂谷掺入白米中煮饭时使用。
黏糙米(OH)	不使糙米发芽, 想吃糙米饭时使用。	黏糙米发芽 (2H~6H)	将糙米发芽做糙米发芽饭时使用。
健康豆饭	煮健康豆饭时使用。	无压白米	想吃没有粘性, 柔软的饭时使用。
锅巴汤	煮锅巴汤时使用。	冷冻保管饭	将白米饭冷冻保管后食用时使用。
真空低温烹調	煮真空低温烹調时使用。	宝宝食品	自动做宝宝食物。
营养饭	食材准备难度别提供一碗营养饭菜单。	蒸/炖	手动设置万能炖时间。
高压白米快速	<ul style="list-style-type: none"> 选择高压白米快速菜单后, 按开始按键, 开始进行高压白米快速煮饭, 煮饭时间缩短。(以白米1人份为基准约需要12分钟) 使用高压白米快速煮饭, 米饭效果不如正常煮饭效果好, 因此请做4人份以下饭时使用。 		
黏杂谷快速	<ul style="list-style-type: none"> 选择黏杂谷快速菜单后, 按开始按键, 开始进行黏杂谷快速煮饭, 煮饭时间缩短。(以杂谷1人份为基准约需要27分钟) 使用黏杂谷快速煮饭, 米饭效果不如正常煮饭效果好, 因此请做4人份以下饭时使用。 煮饭前将杂谷提前浸泡, 或将坚硬的黄豆、红豆煮熟后再煮饭效果更佳。 		

※ 高压白米快速、黏杂谷快速及煮少人份米饭时接水盒中会有较多积水, 请及时清理。
 ※ 该款式不提供白米低压、稠粥、稀粥功能。

自动洗涤使用方法



加水至内锅中“自动洗涤”水位为止, 并将结合手柄专至“高压△”或“△无压”

- 待机状态下按模式键, 在“自动清洗”中按开始键。
 - ※ 初次按模式键时需按0.3秒以上。
 - ※ 每按一次模式键时会移动一个阶段。
 - ※ 定期自动洗涤可保持静音蒸汽罩的清洁。
 - ※ 自动洗涤后, 请务必去除静音蒸汽罩内部的水分。

糊化现象 (米饭微黄)

用该压力饭锅煮饭时米饭底部会出现糊化现象, 这是米饭吸收残留水分后而形成的特有的香醇味道, 特别是如“预约煮饭”, 米粒经过长时间浸泡在内锅底部形成微小淀粉沉淀, 与煮“普通米饭”相比, 糊化现象更明显。
 ※ 将谷物掺入白米内煮杂谷饭时, 与煮白米饭相比, 糊化现象 (米饭微黄) 更加明显。

中途加料 是?

无压菜单煮饭中解除智能锁定装置打开锅盖投入食材或翻转内锅的食材功能。

中途加料 使用方法

1 首先，无压力菜单煮饭中，请按 开始/中途加料按键。



2 然后请等待，直至智能锁定装置解除。

▶ 智能锁定装置5秒~1分钟后解除。



3 显示右侧图片后，请打开锅盖投入食材或把内锅的食材翻过来。

▶ 表示智能锁定装置解除剩余时间或煮饭中请勿按锅盖开启按键。
出现右侧画面时请务必按下锅盖开启按键。



4 锅盖打开后3分钟以内请关闭锅盖。

▶ 打开锅盖后超过3分钟时煮饭会被取消。



⚠ 注意事项

中途加料时注意事项

- 请勿超出指定的容量烹饪。
- 超出指定容量时可能会沸腾溢出。
- 锅盖打开时，内锅不会加热。
- 可能会导致烫伤，请勿拆卸分离式内锅盖。
- 内锅和分离式内锅盖安装好后盖好锅盖。
- 智能锁定装置工作时，按开启锅盖按键可能会导致破损或故障。
必须显示材料投入标志时，请按开启锅盖按键。
- 如果，产品无法正常工作时，请咨询福库客服热线(40065-80805)。
- 使用中途加料及完成无压模式煮饭后无法开启锅盖时如右图所示请按锅盖解除智能锁定装置后按开启锅盖按键。
- 显示“EL1”时，请咨询售后服务中心。(40065-80805)
- 显示“EL2”时，煮饭完成之前请勿打开锅盖。
保温及待机状态下需要打开锅盖时，请切断电源后打开锅盖。
请咨询售后服务中心 (40065-80805)

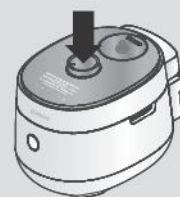

预约煮饭方法

预约煮饭的方法(使用高压菜单时)

现在时间为下午9点，打算明天上午7点40分吃饭的情况

1 确认当前时间是否正确

- ▶ 当前时间不正确的情况下，预约煮饭的时间也不准确，所以需要与现在时间准确一致
- ▶ 请注意不要将上午、下午调错



2 将锅盖结合手柄转向"高压凸"方向，按模式键选择预约。

- ※ 初次按模式键时需按0.3秒以上。
- ▶ 每按一次模式键时会移动一个阶段。
- ▶ 高压模式下黏糙米发芽 (2H~6H), 高压白米快速, 黏杂谷快速菜单无法设置预约煮饭。
- ※ 保温时想预约做饭的话，按取消键，取消保温后设置预约时间。

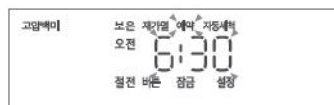

3 按左右键设定预约时间后按确认键。

- ▶ > 每按键1次增加10分钟。
- ▶ < 每按键1次减少10分钟。
- ※ 请注意区分上午、下午。

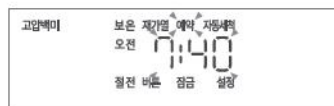

4 按左右键选择所需菜单后按开始键。

- ▶ 在已设置的预约时刻完成预约煮饭。
(根据不同的煮饭量及煮饭环境，煮饭完成时间会略有差异。)
- ▶ 已设置过的煮饭完成预约时间会被自动记忆，无需调整预约时间直接按预约键即可。
- ※ 各菜单的预约煮饭时间以最大人份为基准，煮少量米饭时煮饭完成时间可能会比预约时间提前。

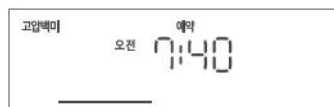
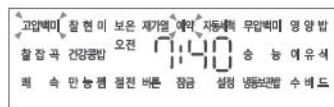

预约煮饭的方法(使用无压菜单时)

现在时间为下午9点，打算明天上午7点40分吃饭的情况

1 确认当前时间是否正确

- ▶ 当前时间不正确的情况下预约煮饭时间也不正确，所以需要与现在时间准确抑制
- ▶ 请注意不要将上午，下午调错

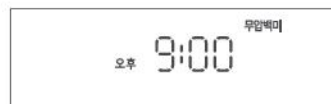

2 将锅盖结合手柄转向“无压”方向，按模式键选择预约。

- ※ 初次按模式键时需按0.3秒以上。
- ▶ 每按一次模式键时会移动一个阶段
- ▶ 无压模式下真空低温烹调菜单无法设置预约煮饭。
- ※ 保温时想预约做饭的话，按取消键，取消保温后设置预约时间。

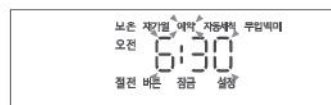

3 按左右键设定预约时间后按确认键。

- ▶ > 每按一次右侧选择键增加10分钟
- ▶ < 每按一次左侧选择键减少10分钟
- 持续按键的话连续变化（反复功能）
- ※ 请注意不要将上午/下午调错

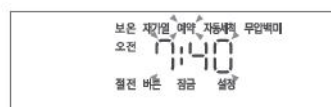

4 按左右键选择所需菜单后按开始键。

- ▶ 在已设置的预约时刻完成预约煮饭。
(根据不同的煮饭量及煮饭环境，煮饭完成时间会略有差异。)
- ▶ 已设置过的煮饭完成预约时间会被自动记忆，无需调整预约时间直接按预约键即可。
- ※ 各菜单的预约煮饭时间以最大人份为基准，煮少量米饭时煮饭完成时间可能会比预约时间提前。

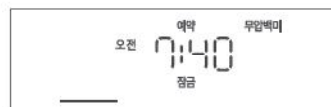
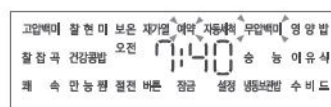

预约煮饭方法

预约煮饭时注意事项

1 预约煮饭时

- ▶ 大米开封时间长较干硬时，米饭可能会夹生。
- ▶ 根据预约煮饭设定时间或周围环境条件，米饭可能会发硬或发软，请根据内锅水位刻度增减水量。
- ▶ 预约煮饭用量过多，或预约煮饭设定时间过长时，可能会增加米饭糊化程度。
- ▶ 免洗米浸泡时有较多的淀粉沉淀，预约煮饭时会产生糊化现象，将免洗米使用流动的水清洗后煮饭或煮少量米饭，会减轻糊化现象。

2 变更预约时间

- ▶ 变更预约时间时按取消键0.3秒以上取消后再进行变更。

3 超出可预约设置时间范围时

- ▶ 设置时间比可预约设置时间短时，即刻开始煮饭。

4 设置时间超过13个小时时

- ▶ 显示“13Ho”预约时间自动变更为13个小时
例)预约下午5时至次日上午7时(设置时间为14个小时)，显示“13Ho”预约时间自动变更为次日上午6时。
- ※ 预约时间超过13个小时会导致米饭变色变味，夏季米饭易变馊，请将预约时间控制在13个小时内。
- ※ 如需在白天12时完成预约煮饭时，请设置为下午12时。
- ※ 从显示时刻开始1~13个小时内可使用预约煮饭功能。
- ※ 预约煮饭时如需确认现在时间，请按确认键，会显示现在时间并持续2秒。

各菜单的预约时间范围

菜单 区分	高压白米	黏杂谷	黏糙米	健康豆饭	无压白米	冷冻保 管饭	营养饭 1阶段	营养饭 2阶段	营养饭 3阶段	营养饭 4阶段 (锅巴)	蒸/炖	锅巴汤	宝宝食品
煮饭 时间	36分 ~ 13个小时	53分 ~ 13个小时	61分 ~ 13个小时	50分 ~ 13个小时	47分 ~ 13个小时	38分 ~ 13个小时	38分 ~ 13个小时	40分 ~ 13个小时	43分 ~ 13个小时	61分 ~ 13个小时	(设置时间+1分)		

预约再加热使用方法

- ▶ 不保温米饭，但需在所需时刻食用热米饭时设置。
- ▶ 预约再加热需100分，请至少提前100分进行预约再加热。

现在时间为9时，欲于次日上午7时40分食用热米饭时

1 请确认现在时间是否准确。

- ▶ 现在时间不准确时会导致完成预约再加热时间也不准确，请正确调整时间。
- ▶ 请注意区分上午、下午。



2 将锅盖结合手柄转向“高压凸”方向，按模式键选择预约再加热。

- ▶ 初次按模式键时需按0.3秒以上。
- ▶ 每按一次模式键时会移动一个阶段。
- ▶ 锅盖结合手柄未转向“高压”方向，无法进行预约再加热。

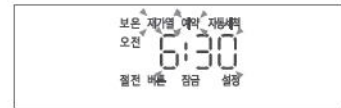

3 按左/右键设置预约再加热完成时间。

- ▶ > 每按键1次增加10分钟。
- ▶ < 每按键1次减少10分钟。
- 连续按键则连续变化。(反复功能)
- ※ 请注意区分上午/下午。

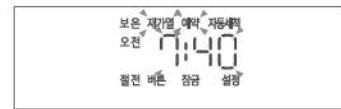

4 按开始键

- ▶ 已在设置的预约再加热时间内，完成预约再加热。
- ▶ 已设置的完成预约再加热时间会被自动记忆，无需再调整时间，直接按预约再加热键即可。



预约再加热使用方法

预约在加热时注意事项

1 预约再加热时

- ▶ 完成煮饭后，米饭在常温下经长时间保管，水分蒸发，预约再加热时米饭易变干或产生糊化现象（米饭微黄）。
- ▶ 米饭过量会导致无法将米饭充分加热，建议在3人份以下(约内锅的一半)使用预约再加热。
- ▶ 冷藏或冷冻保管的米饭，根据米饭状态完成预约再加热后米饭可能会不热或米饭较干、产生糊化现象（米饭微黄）明显
- ▶ 将冷藏保管的米饭盛入内锅后用饭勺搅匀，将成团的米饭摊开后再进行预约再加热。
- ▶ 务必将冷冻保管的米饭解冻后再进行预约再加热。

2 变更预约时间时

- ▶ 变更预约时间时按取消键0.3秒以上取消后再进行变更。

3 超出可设置预约时间时

- ▶ 设定时间比可设置预约时间(100分)短时，立即开始预约再加热。

4 设置时间超过13个小时时

- ▶ 显示“13Ho”，预约时间自动变更为13个小时。
例) 如于今日下午5时至次日上午7时完成预约再加热(设置时间14个小时)，
显示“13Ho”标识。预约时间自动变更为次日上午6时(设置时间13个小时)。
- ※ 预约再加热时间超过13个小时，会导致米饭变味、变色，夏季米饭变馊，请将预约时间控制在13个小时以内。
- ※ 如需在白天12时完成预约再加热时，请将时间设置为下午12:00时。
- ※ 以现在时间为准100分后至13个小时内完成预约再加热时使用该功能。
- ※ 进行预约再加热时，如需确认现在时间，按确认键则显示现在时间并持续2秒钟。

쿠키 사용안내

1. 본 쿠키는 쿠키에서 발행한 것으로 쿠키제품을 구입하신 고객님에 한해서 사용할 수 있습니다.
2. 쿠키 홈페이지에서 회원가입 후 제품등록하신 다음, 발급 받은 인증번호를 본 쿠키에 기입함으로써 무상A/S기간 6개월 연장 혜택이 부여됩니다.
3. 본 쿠키는 구입하신 제품에 한하며 반드시 구입하신 제품의 무상A/S기간이 1년 내에 제품등록하여 인증번호를 발부 받아야 유효합니다.
4. 본 쿠키를 분실했을 때는 쿠키 홈페이지 마이쿠키에서 쿠키를 출력하여 A/S신청시 제시하셔야 합니다.
5. 유상수리 사유에 해당하는 서비스 건은 무상서비스 기간내라도 유상 처리됨을 알려 드립니다.
6. 쿠키 홈페이지 회원탈퇴 혹은 홈페이지에 1년 이상 장기 미접속(비로그인)으로 인한 개인정보 파기 무상A/S기간 6개월 연장 혜택이 사라집니다.

쿠키 등록 혜택

혜택 하나 쿠키가 진행하는 모든 행사에 우선 초대

혜택 둘 활동에 따른 포인트점수 지급

혜택 셋 포인트점수를 이용한 여러 상품 구입

혜택 넷 할인쿠폰 증정



QR코드를 입력하시면 쿠키 홈페이지에서 자세한 제품정보를 얻으실 수 있습니다.

서비스에 대하여

• 고객의 권리

고객께서는 제품사용중에 고장 발생시 구입일부터 1년 동안 무상서비스를 받으실 수 있는 <소중한 권리>가 있습니다. 단, 고객 과실 및 천재지변에 의해 고장이 발생한 경우는 무상서비스 기간내라도 유상 처리됨을 알려 드립니다.

• 유상서비스(고객의 비용부담)에 대한 책임

서비스 신청시 다음과 같은 경우는 무상서비스 기간내라도 유상처리 됩니다.

- 1) 제품내에 이물질(물, 음료수, 커피, 장난감 등)하여 고장이 발생하였을 경우
- 2) 제품을 떨어뜨리거나 충격으로 인하여 제품 파손 및 기능상의 고장이 발생하였을 경우
- 3) 신나, 벤젠 등 유기용제에 의하여 외관 손상 및 변형이 된 경우
- 4) 쿠키 정품이 아닌 부품 또는 소모품을 사용하여 제품 고장이 발생하였을 경우 (아답타, 배터리, 필터, 먼지봉투 등)
쿠키 정품은 고객상담실로 문의하여 지정된 서비스센터에서 구입하신 후 사용하십시오.
- 5) 사용전압을 잘못 공급하여 제품 고장이 발생하였을 경우
- 6) 고객이 제품을 임의로 분해하여 부속품이 분실 및 파손되었을 경우
- 7) 쿠키 서비스센터의 수리기사가 아닌 사람이 제품을 수리 또는 개조하여 고장이 발생하였을 경우
- 8) 천재지변(낙뢰, 화재, 풍수해, 가스, 염해, 지진 등)에 의해 고장이 발생하였을 경우
- 9) 쿠키 제품 사용설명서 내에 "안전상의 경고"를 지키지 않아 고장이 발생하였을 경우 ("안전상의 경고"를 잘 지키면 제품을 오래 사용하실 수 있습니다.)
- 10) 기타 고객 과실에 의하여 제품 고장이 발생하였을 경우

제품규격

구 분	6인분(1.08L)제품
취사 용량(백미)	0.18L(1인분) ~ 1.08L(6인분)
정격 소비 전력	1090W
정격 전압 및 전류	교류 220V/60Hz, 5.0A
조정 장치 압력	98.0 kPa(1.0kgf/cm ²)
안전 장치 압력	147.1 kPa(1.5kgf/cm ²)
제 품 의 크 기	37.3cm(길이)x26.9cm(폭)x26.8cm(높이)
중 량	6.9kg
온 도 류 우 즈	169℃
용 량	고압백미 : 1~6인분, 고압백미쾌속 · 찰잡곡 · 찰잡곡쾌속 · 찰현미 · 건강콩밥 · 무압백미 · 냉동보관밥 · 영양밥4단계(누룽지) : 1~4인분, 영양밥1~3단계 : 2인분
부 속 품	계량컵(1인분 용), 주걱, 청소용 핀, 사용설명서 및 요리레시피

※ 디자인 및 색상은 예고없이 바뀔 수도 있습니다.

폐 가전제품의 처리방법

- 당 제품의 폐기 처리는 다음과 같이 정부와 회사가 협조하여 환경을 보호하면서 재활용 처리를 하고 있습니다.
- 1. 신제품을 구입하시고 폐 가전제품 발생시는 제품 구입 대리점에 처리를 의뢰하시면 됩니다.(무상 회수 처리)



- 2. 폐가전제품 발생시 쓰레기 종량제에 따라 가까운 지역주민센터에 연락하시면 됩니다.
(수수료는 지역별 차이가 있으므로 지역주민센터에 문의하시면 됩니다.)



고장문의

장기간 사용한 제품은 열, 습기, 먼지 등의 영향으로 부품이 노화하여 고장으로 이어지는 경우가 있습니다.

이와 같은 증상이 발생할 경우엔

- ① “고장신고 전에 확인하십시오”(40~42페이지)에 해당되는 증상 이외의 내용발생
- ② 제품에 손을 대면 찌릿한 전기가 흐른다.
- ③ 밥타는 냄새가 심하게 난다.
- ④ 증기 배출구 이외의 곳에서 증기가 발생한다.
- ⑤ 그외 다른 이상이나 고장이 발생할 경우

사용을 중지하여 주십시오.

전원 플러그를 뺀 후 반드시 서비스 센터에 문의하여 주시기 바랍니다.

서비스
문의 **1588-8899**

※1588-8899를 이용하실 경우 시내 전화 요금이 부과됩니다.
※고장문의, AS 접수는 홈페이지 1:1채팅 상담을 이용하시면 보다 편리하게 이용 하실 수 있습니다.

MEMO

본 제품은 한국내에서만 사용하도록 만들어져 있습니다.
(FOR KOREA UNIT STANDARD ONLY)

CUCKOO

제품 사용 중 이상이 생겼거나 불편한 점이 있으시면
쿠쿠 고객센터로 문의하여 주십시오.

서비스
문의

1588-8899

고정문의, AS 접수는 홈페이지 1:1채팅 상담을
이용하시면 보다 편리하게 이용하실 수 있습니다.

www.cuckoo.co.kr

제품모델명, 고장상태, 연락처를 정확히 알려 주시면 고객 여러분의 고충사항, 제안 및 건의내용을 언제나 친절하게 상담, 빠른 서비스를 제공합니다.

- 읽고 난 뒤에는 제품을 사용하는 사람이 항상 볼 수 있는 곳에 보관해 주십시오.
- 사용설명서에 제품보증서가 포함되어 있습니다.
- 주의: 제품을 고장없이 오래 사용하시려면 사용설명서를 꼭 읽어 주십시오.

00383-0056A0 Rev.0