

본 제품은 한국내에서만 사용하도록 만들어져 있습니다.  
(FOR KOREA UNIT STANDARD ONLY)

## 사용설명서

6인분(1.08L)



대한민국 밥솥의 기준  
**NO.1 쿠쿠**  
CUCKOO IH PRESSURE RICE COOKER  
쿠쿠 IH 압력보온밥솥



자세한 사용 방법은 쿠쿠전자 홈페이지(<http://www.cuckoo.co.kr/>) 및 QR코드를 이용해서 확인하실 수 있습니다.

### 목 차

안전상의 경고	2~5
각 부분의 이름	6
제품 손질 방법	7~9
취사 전 준비사항	10
취사는 이렇게 하십시오	11
고장신고 전에 확인하십시오	12~13
제품규격 및 고장문의	14
폐 가전제품의 처리방법	14
제품보증서/AS 연장쿠폰	15
소비자 분쟁 해결 기준 안내	15
서비스 안내	16

### 이런 점이 좋습니다

- 분리형 커버를 분리해 세척할 수 있으며, 최적의 보온 밥맛을 유지 합니다.
- 이중 모션 패키징으로 처음의 좋은 밥맛을 보다 오래 유지합니다.
- 쿠쿠 맞춤취사 기능으로 사용자 기호에 맞는 밥맛을 제공합니다.
- 안심하고 사용하실 수 있도록 철저한 안전장치를 적용한 제품입니다.
- 버튼 조작 시 조작기능을 음성으로 안내하여 편리한 사용환경을 제공합니다.
- 일반 밥솥에서 할 수 없었던 다양한 요리 기능을 제공합니다.
- 트윈 프레셔 기능으로 기호에 맞게 고압 또는 무압 메뉴를 취사 할 수 있습니다.

### 알아두시면 좋습니다

<p>쌀은 계량컵으로! 물은 내솥눈금으로 정확히!</p>	<ul style="list-style-type: none"> <li>• 쌀은 반드시 계량컵을 사용하여 정확히 계량 합니다. (시중에 유통되고 있는 쌀통은 제품에 따라 쌀의 양이 다소 차이가 날 수도 있습니다.)</li> <li>• 물의 양은 내솥을 평평한 곳에 놓고 내솥의 물(水) 높이에 맞춥니다. (10페이지 참조)</li> </ul>	<p>쌀의 양과 물의 양이 맞지 않으면 밥이 퍼석하거나 설익거나 또는 질게 될 수 있습니다.</p>
<p>쌀은 보관 방법이 중요!</p>	<ul style="list-style-type: none"> <li>• 쌀은 가급적이면 소량으로 구입하여 통풍이 잘 되고 직사광선이 없는 서늘한 곳에 쌀의 수분이 잘 증발 되지 않도록 보관합니다.</li> <li>• 쌀은 개봉한 지 오래되어 말라 있는 경우는 물을 반눈금 정도 더 넣고 취사를 하면 좋습니다.</li> </ul>	<p>쌀이 많이 말라 있는 경우는 계량을 정확히 하더라도 밥이 퍼석할 수 있습니다.</p>

사용설명서에 제품보증서가 포함되어 있습니다. 사용전에 “사용설명서”를 반드시 읽고 정확하게 사용하여 주십시오. 읽고 난 뒤에는 제품을 사용하는 사람이 항상 볼 수 있는 곳에 보관하여 주십시오.

※ 주의 : 제품을 고장없이 오래 사용하시려면 사용설명서를 꼭 읽어주십시오.

# 안전상의 경고

- '안전상의 경고'는 제품을 안전하고 올바르게 사용하여 사고나 위험을 미리 막기 위한 것이므로 반드시 지켜 주십시오.
- '안전상의 경고'는 '경고'와 '주의'의 두가지로 구분되어 있으며 '경고'와 '주의'의 의미는 다음과 같습니다.

<p><b>⚠ 경고</b> 파하지 않을 경우 사망이나 중상을 초래할 수 있는 잠재적인 위험상황</p>	<p><b>⚠</b> 이 기호는 특정조건하에서 위험을 끼칠 우려가 있는 사항에 대하여 주의를 환기시키는 표시입니다.</p> <p>• 위험 발생을 피하기 위해 주의깊게 읽고 지시에 따라 사용하십시오.</p>
<p><b>⚠ 주의</b> 파하지 않을 경우 경상을 초래할 수 있는 잠재적인 위험상황</p>	<p><b>⊘</b> 이 기호는 어떤 행위를 '금지'하는 표시입니다.</p> <p><b>!</b> 이 기호는 어떤 행위를 '지시'하는 표시입니다.</p>

## ⚠ 경고

## ⊘ (금지)

사용 중 압력추 및 자동증기배출구에는 손과 얼굴을 가까이 하지 마십시오.

- 화상의 우려가 있습니다. 취사 또는 요리 중 나오는 증기는 매우 뜨거우므로 손이나 얼굴을 가까이 하지 마십시오.
- 특히 어린이의 접근을 막아 주십시오.



싱크대, 목욕탕 등 제품에 물이 들어 갈 수 있는 곳이나 화학성 물질이 있는 곳에서는 사용하지 마십시오.

- 전기 누전 및 감전의 위험이 있습니다.
- 먼지가 많은 곳이나 화학성 물질이 있는 곳에서는 사용하지 마십시오.
- 제품에 물이 들어 갔을 경우에는



**고객상담실 (지역번호없이 1588-8899)**

로 꼭 문의 하십시오.

제품을 직사광선이 쬐는 곳, 가스레인지, 라이터, 전열기구, 풍로 등의 가까이에서 사용하지 마십시오.

- 전기누전, 감전, 변형, 변색 및 화재의 원인이 됩니다.
- 전원코드를 열기구 가까이 두지 마십시오. 코드피복이 녹아 화재, 감전의 원인이 됩니다. 수시로 전원코드의 상태를 꼭 확인하십시오.
- 오디오, TV 등과 같은 전자제품과 2m이상 거리를 유지하십시오.



반드시 정격 15A 이상의 교류 220V 전용 콘센트에서만 사용해 주시고 한 콘센트에 여러 제품의 전원플러그를 동시에 꽂아 사용하지 마십시오.

- 여러 제품과 함께 사용하거나, 다른 기구에 사용하면 발열 및 발화, 감전의 원인이 됩니다. 수시로 콘센트 상태를 꼭 확인 하십시오.
- 전원플러그에 이물질이나 물기가 묻어 있는 경우에는 잘 닦은 다음 사용하십시오.
- 연장코드도 15A이상의 것을 사용하여 주십시오.

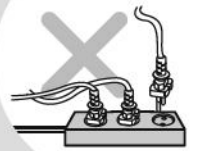

제품을 분해하거나 개조하지 마십시오.

- 화재 및 감전의 원인이 됩니다.
- 서비스기사 이외의 사람이 분해 하거나 수리하지 마십시오. 수리 및 고장 상담은



**고객상담실 (지역번호없이 1588-8899)**

로 문의하여 주십시오.

전원코드나 전원플러그가 파손되었거나 콘센트가 흔들릴 때는 사용을 중지하고, 고객상담실로 문의바랍니다.

- 제품 사용 중 사용상의 부주의로 전원 코드의 피복이 벗겨지거나 찢힐 경우 화재 및 감전의 원인이 될 수 있으며, 수시로 전원코드와 전원플러그, 콘센트의 상태를 꼭 확인하십시오.
- 전원코드나 전원플러그가 파손된 경우에는 위험이 생기지 않도록 하기 위하여 제조자나 그 판매점 또는 유자격 기술자(서비스 기사)에 의해 코드 교환을 하십시오.
- 반드시 지정된 서비스 센터에서 수리하시기 바랍니다.

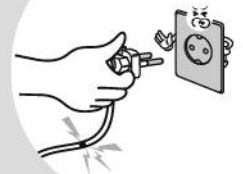

제품을 싱크대에 넣고 닦거나 제품 내부에 물을 넣지 마십시오.

- 전기 누전 및 감전, 화재의 원인이 됩니다.
- 제품에 물이 들어간 경우에는 사용을 중지하고 전원플러그를 뽑은 다음

**고객상담실 (지역번호없이 1588-8899)**

로 문의하여 주십시오.



# 안전상의 경고

## ! 경고

## ⊘ (금지)

압력추 및 자동증기배출구를 막거나 증기구에 행주나 장식용 덮개, 기타물건을 올린 채 사용하지 마십시오.



- 압력에 의한 폭발의 위험이 있습니다.
- 본체의 변형, 변색 및 고장의 원인이 됩니다.

변형된 내솥이나 전용 내솥이 아닌것은 사용하지 마십시오.



- 내솥이 가열되어 이상작동 및 화재의 원인이 됩니다.
- 내솥을 떨어뜨렸거나 변형된 경우에는

**고객상담실 (지역번호없이 1588-8899)**

로 문의해 주십시오.

내솥 없이 사용을 하지 마십시오.

- 감전 및 고장의 원인이 됩니다.
- 내솥이 없는 상태에서 쌀이나 물을 넣지 마십시오.
- 쌀이나 물이 들어갔을 경우에는 제품을 뒤집거나 흔들지 마시고

**고객상담실 (지역번호없이 1588-8899)**

로 꼭 문의 하십시오.

취사나 요리가 진행중일 때 뚜껑 열림 버튼을 누르거나, 뚜껑 결합 손잡이를 절대 “힘 무압” 방향으로 돌리지 마십시오.

- 강제로 열 경우 압력으로 인해 화재 및 폭발의 위험이 있습니다.
- 취사나 요리 완료 후 증기가 완전히 배출된 상태에서 뚜껑 결합 손잡이를 작동시키십시오.

전원코드 위에 무거운 물건을 올려 놓거나 코드가 제품바닥에 눌리지 않도록 주의해 주십시오.

- 화재 및 감전의 원인이 됩니다.
- 수시로 전원코드 상태를 꼭 확인하십시오.

뚜껑 결합 손잡이를 “고압 솜” 위치에 놓고 내솥을 넣고 뚜껑을 닫지 마십시오.

- 잠금장치 및 내솥의 파손, 변형으로 증기누설이나 폭발의 위험이 있습니다.

내솥 없이 금속성 물질을 넣거나, 넣어서 사용하지 마십시오 (특히 어린이 주의)



- 감전 및 화재의 원인이 됩니다.

제품 내에 살충제나 화학물질 등을 뿌리거나 투입하지 마십시오.

- 화재 발생의 우려가 있습니다.
- 제품내 바퀴벌레나 벌레 등이 들어갔을 경우는

**고객상담실 (지역번호없이 1588-8899)**

로 문의해 주십시오.



흡·배기구 또는 틈 사이에 바늘, 청소용 핀, 금속물 등 이물질이 들어가거나 막히지 않도록 하십시오.

- 감전 및 화재의 원인이 됩니다.
- 청소용 핀을 증기배출구 청소외에 제품의 틈새나 구멍에 넣지 마십시오.

취사나 요리가 진행중일 때 절대로 뚜껑을 열지 마십시오.

- 요리 중 끓어 넘치거나 증기가 누설되더라도 절대로 먼저 뚜껑을 열지 마십시오.
- 강제로 뚜껑을 열면 내용물 비산으로 화상의 우려가 있습니다.
- 취사 또는 요리가 진행 중일때 부득이하게 뚜껑을 열어야 할 경우 취소 버튼을 약 0.3초간(내솥 온도가 높으면 1.5초간) 누른 후 내부 압력이 완전히 제거되었는지 확인을 하고 열어 주십시오.
- 필요 시 제품의 사용을 중지하고 전원플러그를 뽑은 다음 고객상담실 (지역번호 없이 1588-8899)로 문의하여 주십시오.

전원코드를 무리하게 구부리거나, 묶거나, 잡아당기지 마십시오.

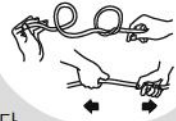

- 감전이나 쇼트로 인해 화재의 원인이 될 수 있습니다.
- 수시로 전원코드 상태를 꼭 확인하십시오.

플러그 및 전원 코드부를 반려동물이 물어 뜯거나 못과 같이 날카로운 금속물체로부터 충격을 받지않도록 주의하여 주십시오



- 충격으로 인한 파손은 합선, 감전, 화재 등의 원인이 됩니다.
- 수시로 전원코드와 전원 플러그 상태를 꼭 확인하십시오.

이 기기는 신체, 감각, 정신 능력이 결여되어 있거나 경험과 지식이 부족하여 감독이나 지시 없이는 안전하게 기기를 사용할 수 없는 사람(어린이 포함)이 사용하도록 만들어지지 않았습니다.



- 어린이가 기기를 가지고 놀지 않도록 주의하세요.
- 감전, 화재 등 부상의 원인이 됩니다.

전원플러그에 묻은 이물질은 물기가 없는 천으로 깨끗이 제거하여 주십시오.

- 화재의 원인이 됩니다. 수시로 전원 플러그 상태를 꼭 확인하십시오.



# 안전상의 경고

## ⚠ 경고

## ! (지시)

쌀통 및 다용도 선반 등에 제품을 놓고 사용하지 마십시오.

- 전원코드가 틈새에 눌려져 화재 및 감전의 원인이 됩니다. 수시로 전원코드 상태를 꼭 확인하십시오.
- 취사 또는 요리중 증기가 배출될 때 쌀통 및 다용도 선반에 의해 제품의 손상, 화재, 감전의 원인이 됩니다.



온도감지기, 밥솥내부 또는 내솥 바깥부위의 이물질(밥알, 기타음식물 등)은 반드시 제거한 후에 사용하십시오.

- 온도감지를 정확히 못하게 되므로 내솥이 가열되어 이상작동 및 화재의 원인이 됩니다.
- 제품 사용전 반드시 이물질 제거 상태 확인 후 사용하십시오.



인공심장 박동기 및 전기를 사용하는 의료보조장치를 사용하는 분은 본 제품을 사용하기 전에 의사와 상담하여 주십시오.

- 본 제품의 작동시 인공심장 박동기 및 전기를 사용하는 의료보조기구의 작동에 영향을 미칠수가 있습니다.



전원플러그를 콘센트에서 켜거나 뺄 때는 손의 물기를 반드시 제거한 후 전원플러그를 잡고 켜거나 빼어 주십시오.

- 젖은 손으로 전원플러그를 뽑으면 감전의 원인이 될 수 있습니다.
- 무리하게 당겨 뽑으면 전원코드에 이상이 발생되어 누전 및 감전이 될 수 있습니다.

## ⚠ 주의

## ! (지시)

취사 또는 요리 진행 중 자동증기 배출시 주의하십시오.

- 증기가 고속으로 배출되면서 취사하는 소리가 나므로 놀라지 않도록 주의하십시오.
- 특히, 어린이의 접근을 막아 주십시오. 화상의 원인이 됩니다.

전원플러그를 뽑을 때는 전원코드를 잡지 마시고 꼭 전원플러그를 잡고 뽑아주십시오.

- 전원코드에 충격이 가면 감전 및 화재의 원인이 될 수 있습니다.



요리 후에는 반드시 청소해 주십시오.

- 달걀, 갈비찜 등의 요리 후 취사 및 보온을 하게되면 밥에 냄새가 배어 들 수도 있습니다.
- 분리형 커버, 홀더, 홀더 가이드, 찜판은 이물질이 묻은 채 오래두면 부식 및 변색의 우려가 있으므로 자주 세척해 주십시오.
- 압력조절판 세척시 거친 수세미나 금속성 수세미를 사용할 경우 손상될 수 있으니 반드시 스폰지 또는 물기를 제거한 행주로 닦아주십시오.
- 7쪽을 참조하여 내솥, 분리형커버, 패킹 등을 깨끗이 닦아낸 후 사용하십시오.
- 제품의 사용환경이나 방법에 따라 압력조절판이 손상될 수도 있습니다. 이런 경우 **고객상담실 (지역번호없이 1588-8899)** 로 문의 바랍니다.



취사 또는 요리 진행 중 정전이 되면 자동증기 배출장치가 작동하여 내용물 비산의 우려가 있습니다.

- 정해진 쌀 및 물의 양으로 취사해 주십시오.
- 특히, 물의 양이 규정보다 많으면 내용물 넘침의 원인이 됩니다.
- 소프트스팀캡이 장착된 상태에서 취반을 하십시오.

현밥 이외의 식품에는 변질하기 쉬운 것(팔밥, 혼식, 크로켓, 그라탱 등)이 있으므로 가능하면 보온하지 마십시오.

취사나 요리가 끝난 뒤에는 반드시 본체에 고인물을 닦아 주십시오.

- 이상한 냄새 및 변색의 원인이 됩니다.
- 본체의 물받이에 고인 물을 닦아 주십시오.

사용중에는 제품 본체와 30cm이상의 거리를 유지하여 주십시오.

- 전자제품에서는 자기장이 방출될 수 있습니다.

이물질이나 음식물이 내솥에 말라붙어서 떨어지지 않을 경우에는 물에 충분히 불려서 제거해 주십시오.

갈비찜과 같이 뼈가 있는 음식을 조리 시 별도 용기에서 양념하여 옮겨 담아 주십시오.

- 내솥이 손상될 수 있습니다.
- 고객 과실에 의한 내솥 손상이 발생할 경우에는 무상 서비스 기간 내라도 유상 처리됩니다.

모델에 따라 내솥의 용량, 형상, 재질, 물눈금이 다르므로 내솥 추가구매 시에는 제품의 모델명을 확인하여 주십시오.

제품 구매 후 STAINLESS 내솥을 반드시 세척 후 사용해 주십시오.

- 내솥에 미세한 먼지(연마제)가 나올 수 있으므로 세척 후 사용해 주십시오.
- 세척방법은 9P를 참고해 주십시오.

전원플러그를 뽑더라도 뚜껑 결합 손잡이를 항상 "고압 옴" 위치로 돌려 주십시오.

- 취사나 요리완료 후 내솥이 뜨겁거나 뜨거운 밥이 남아 있을 경우 전원 플러그를 뽑더라도 뚜껑을 닫고 뚜껑 결합 손잡이를 "고압 옴" 방향으로 돌리지 않으면 내부압력에 의해 제품의 변형이나 손상의 원인이 됩니다.
- 취사, 요리 및 보온 중에도 반드시 뚜껑 결합 손잡이를 "고압 옴" 방향으로 돌려서 놓고 사용해 주십시오.



취사 또는 요리 진행 중 대기전력 차단 스위치가 (OFF)가 되면 자동증기 배출장치가 작동하여 내용물 비산의 우려가 있습니다.

- 취사 전 대기전력 차단 스위치가 (ON)으로 되어 있는지 확인 후 취사해 주십시오.
- 정해진 쌀 및 물의 양으로 취사해 주십시오.
- 특히, 물의 양이 규정보다 많으면 내용물 넘침의 원인이 됩니다.
- 소프트스팀캡이 장착된 상태에서 취반을 하십시오.



쌀은 별도의 용기에서 씻어서 옮겨 담아 주시고, 용기에 남은 쌀을 털어내기 위해 내솥에 두드리지 마십시오.

- 고객 과실에 의한 내솥 손상이 발생할 경우에는 무상 서비스 기간 내라도 유상 처리됩니다.





주의



(금지)

### ALL-STAINLESS 내술인 경우

- ALL-STAINLESS 내술을 거친 수세미나 금속성 수세미로 씻을 경우 내술이 손상 될 수 있으니 세척시 반드시 권장 수세미를 사용하여, 세척하여 주시기 바랍니다. (9P 참조)
- 내술 세척 관리방법(9P 참조)에 안내되지 않은 방법으로 ALL-STAINLESS 내술 을 세척할 경우 제품 및 내술 손상의 원인이 될 수 있으니 주의 하십시오.
- 내술 세척시 수세미 종류에 따라 아주 미세한 스크래치가 발생할 수 있으나, 제품 성능에는 문제가 없습니다.
- ALL-STAINLESS 내술을 거친 수세미나 금속성 수세미로 씻을 경우, 내측 물눈금 이 손상될 수 있으니, 반드시 권장 수세미를 사용하여 세척하여 주시기 바랍니다. (9P참조)

플라스틱이나 나무 소재의 주걱 이외에 금속성 소재의 주걱이나 숟가락으로 밥을 푸지 마십시오.

또한, 칼, 가위 등의 날카로운 금속성 주방도구를 내술에 넣어 보관하지 마십시오.

- 내술이 손상될 수 있습니다.
- 고객 과실에 의한 내술 손상이 발생할 경우에는 무상 서비스 기간 내라도 유상 처리됩니다.

ALL-STAINLESS 내술인 경우 청색, 녹색 수세미 (연마제 재질), 철, 스텐 수세미, 기타 금속성 재질 수세미, 연마제 등을 사용하지 마십시오.

- ALL-STAINLESS 내술은 세척시 반드시 주방용세제와 부드러운 천이나 스폰지로 씻어 주십시오.
- 내술 표면의 광택을 위해 연마제, 기타 광택제 등을 사용하지 마십시오.

### 내술 세척용 권장 수세미(내측, 외측)

사용 가능	사용 불가
면 수세미, 스폰지 수세미, 극세사, 망사 수세미	청색, 녹색 수세미(연마제 재질), 철, 스텐 수세미, 기타 금속성 재질 수세미

- 사용불가능 수세미를 사용할 경우 내술이 손상될 수 있습니다.
- 고객 과실에 의한 내술 손상이 발생할 경우에는 무상 서비스 기간 내라도 유상 처리됩니다.

사용 중이거나 사용직후에는 내술, 내부 및 압력추 등은 뜨거우므로 만지지 마십시오.

- 고열에 의해 화상을 입을 수 있습니다.
- 압력추가 젖혀져 증기에 의해 화상을 입을 수 있습니다.

내술 손잡이를 잡고 제품을 들어 올리지 마십시오.

- 내술 손잡이를 잡고 들어 올릴 경우 뚜껑이 열려 위험합니다.
- 제품 바닥 좌우측에 있는 이동용 손잡이 홈을 양손으로 들어올려 안전하게 사용하십시오.

내술을 다른 용도로 사용하거나 불위에 올리지 마십시오.

- 내술의 변색 및 손잡이의 변형으로 제품이 이상이 발생할 수 있습니다.

사용하지 않을 때는 전원플러그를 콘센트에서 뽑아 주십시오.

- 절연 성능 저하로 인해 감전, 누전, 화재의 원인이 될 수 있습니다.



사용 중에 이상한 소리나 냄새 또는 연기가 나면 즉시 전원플러그를 뽑고 내부 압력을 완전히 제거후

고객상담실 (지역번호없이 1588-8899)

로 문의해 주십시오.

경사진 곳이나 울퉁불퉁한 곳에서는 사용하지 마십시오.

- 화상 및 제품 고장의 원인이 됩니다.
- 전원코드에 손이나 발, 기타 물체가 걸려 제품이 떨어지지 않도록 주의 하십시오.



취사나 요리 완료 후 또는 보온 시 뚜껑 결합 손잡이가 잘 돌리지 않을 때 강제로 돌리지 마십시오.

- 화상 및 제품손상의 원인이 됩니다.
- 압력추를 젖혀 증기가 완전히 배출되었는지 확인 후 뚜껑 결합 손잡이를 돌려주십시오.
- 취사나 요리 완료후 뚜껑을 열때 증기에 의한 화상의 우려가 있으므로 주의하십시오.



교류 220V 이외에는 사용하지 마십시오.

- 감전, 화재의 원인이 될 수 있습니다.
- 제품이 정상적으로 작동을 하지 않습니다.
- 110V전원에서 승압용 트랜스를 220V로 승압해서 사용하지 마십시오. (한국전력에 승압 공사를 의뢰하여 220V로 승압후 사용하십시오.)

제품을 전자레인지 및 싱크대 스테인리스 위에 올려놓거나 제품밑에 깔판, 방석, 전기장판, 철판, 은박지 등을 놓고 사용하지 마십시오.

- 화재 및 변형의 원인이 됩니다. 수시로 제품 상태를 꼭 확인하십시오.



취사나 요리시에는 지정된 용량을 초과하여 요리하지 마십시오.

- 요리안내에 지정된 용량을 초과할 경우 압력추와 소프트 스팀캡으로 내용물 넘침의 원인이 됩니다.

취사, 보온, 지정된 메뉴 이외의 물끓임, 식혜, 미역국, 카레, 기름으로 튀기는 요리 등 다른 용도로 사용하지 마십시오.

- 고장 및 냄새의 원인이 됩니다.

제품에 심한 충격을 주거나 떨어뜨리지 마십시오.

- 제품 고장 및 안전상의 문제가 발생할 수 있습니다.
- 고객 과실에 의한 내술의 변형이 발생할 경우에는 무상 서비스 기간 내라도 유상 처리됩니다.

본 제품은 가정용 및 이와 유사한 용도에 사용 가능합니다.

- 상점, 사무실 및 직원용 식당
- 농가
- 호텔, 모텔 민박 등의 숙박시설



# 각 부분의 이름

## 각부 명칭(외부)

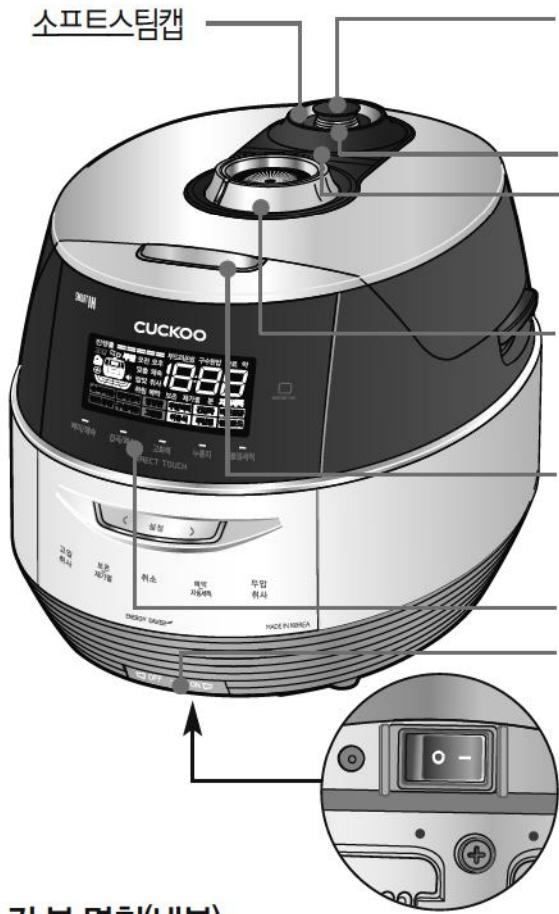

**압력추**  
취사나 요리 전 압력추를 수평으로 맞추어 주십시오.  
내부의 압력이 일정하도록 조절하며,  
젓하면 수동으로 증기배출이 됩니다.

**2중모션밸브 (TWIN PRESSURE)**  
**자동 증기 배출구**  
취사나 요리가 끝나거나 보온시 자동으로 증기를  
배출시켜 줍니다. 필요할 경우 취소 버튼을 눌러  
증기를 배출시킬 수도 있습니다.

**뚜껑 결합 손잡이**  
뚜껑 결합 손잡이를 회전시켜 "고압 스팀"에 위치하면  
고압모드 조리 선택이 가능하고 "스팀 무압"에 위치  
하면 무압모드 조리 선택이 가능합니다.

**뚜껑 열림 버튼**  
뚜껑 결합 손잡이를 "고압 스팀"에서 "스팀 무압"으로  
돌린 후 뚜껑 열림 버튼을 누르면 뚜껑이 열립니다.  
(취사나 요리중에는 뚜껑 열림 버튼을 누르지 마십시오.)

**기능조작부 및 표시부**  
**대기전력 차단 스위치**  
전원코드 연결 후 전원이 들어오지 않을 경우 대기전력  
차단 스위치가 (ON)으로 되었는지 확인 바랍니다.

• 사용시: (ON)  
• 미사용시: (OFF)  
(대기전력이 차단되어 에너지 절전효과가 있습니다.)

※ 취사 또는 요리 진행중 대기전력 차단 스위치가  
(OFF)가 되면 자동증기배출장치가 작동하여  
내용물 비산의 우려가 있습니다.

## 각부 명칭(내부)

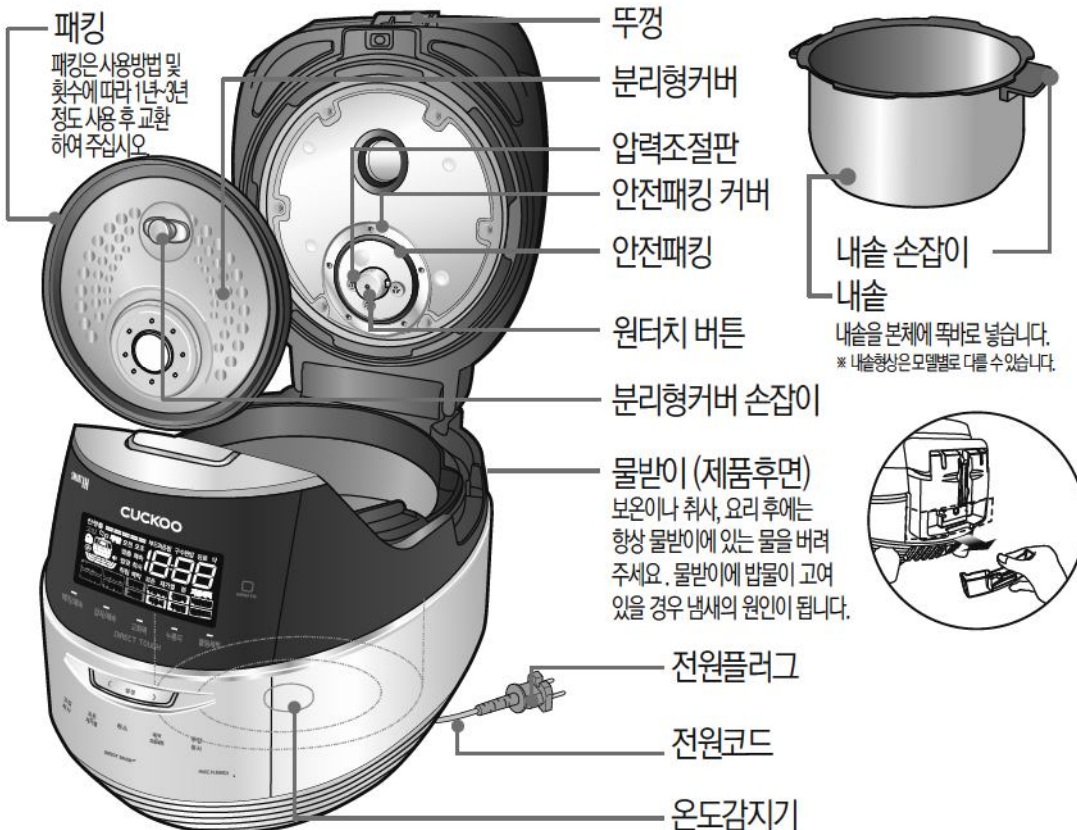

**패킹**  
패킹은 사용방법 및  
횟수에 따라 1년~3년  
정도 사용 후 교환  
하여 주십시오.

**뚜껑**  
**분리형커버**  
**압력조절판**  
**안전패킹 커버**  
**안전패킹**  
**원터치 버튼**  
**분리형커버 손잡이**  
**물받이 (제품후면)**  
보온이나 취사, 요리 후에는  
항상 물받이에 있는 물을 버려  
주세요. 물받이에 밥물이 고여  
있을 경우 냄새의 원인이 됩니다.

**내솔 손잡이**  
**내솔**  
내솔을 본체에 꽂아 넣습니다.  
※ 내솔형상은 모델별로 다를 수 있습니다.

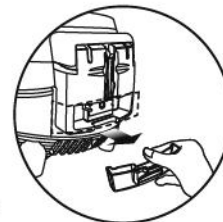

## 부속품 안내



사용설명서 및 요리안내



주걱



계량컵

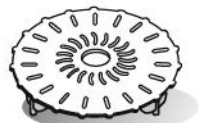

찜판(별매품)  
(쿠쿠미나 전문점에서 구매 가능합니다.)



청소용 핀  
(실물은 본체 바닥면에 부착되어 있습니다.  
꺾을 참조하여 사용하십시오.)



# 제품 손질 방법 / 뚜껑 결합 손잡이의 사용법에 관하여

- 청소를 잘하지 않으면 보온 중 냄새가 나는 원인이 됩니다. 특히 뚜껑부는 자주 청소해 주십시오.  
(전원플러그를 빼고 본체의 열이 식고 난 후 손질하십시오.)
- 본체 · 뚜껑은 물기를 제거한 행주로 닦아 주십시오. 벤젠, 신나 등은 사용하지 마십시오.
- 분리형 커버 및 기타 스테인리스 재질 부분은 락스 또는 염소 성분이 첨가된 세제로 세척하거나 닦지 마십시오.
- 사용 중 분리형커버나 내솥내부에 밥물이 묻어 전분막이 생기는 수가 있으나, 위생상 아무런 영향이 없습니다.

## 분리형 커버 및 압력패킹

분리형커버 세척 후에는 반드시 뚜껑에 장착해 주십시오.  
분리형커버가 장착되지 않으면 취사, 예약취사가 되지 않습니다. (보온시 경고음 발생)

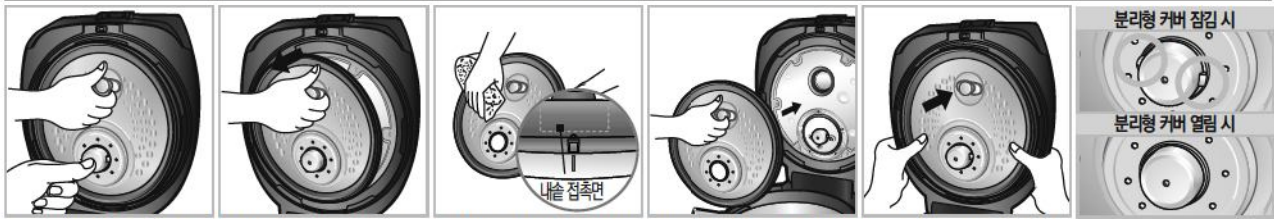

- ① 분리형 커버 손잡이를 잡고 버튼의 중앙을 누른 후 손잡이를 화살표 방향과 같이 잡아 당기면 밥솥과 쉽게 분리되어 세척이 가능합니다.  
※ 분리형커버를 분리 또는 장착시 떨어질 우려가 있으니 분리형커버 손잡이를 잡아주십시오.  
※ 버튼의 중앙을 누르지 않을 경우 동작이 되지 않을 수 있으니 버튼의 중앙을 눌러 사용 해주십시오.
- ② 주방용중성세제 및 스폰지로 자주세척해 주시고 물기를 제거한행주로 닦아 주십시오.  
※ 압력패킹의내솥 접촉면에는 밥알 등이 붙지않게 닦아 주시고 청결히관리하면 제품을 더 오래 사용할수 있습니다.
- ③ 장착 시에는 분리형 커버 손잡이를 잡고 뚜껑에 부착한 후 분리형 커버의 하단부를 '딸깍' 소리가 나도록 밀어 완전히 결합시켜 주십시오.

압력패킹의 세척이나 교환으로 분리 후 재조립시에는 빠진곳이 없도록 완전히 끼워넣고 사용해 주십시오.



- ① 압력패킹 분리 시에는 그림과같이잡고당겨주십시오.
- ② 조립 시에는 6군데의 압력 패킹 맞춤돌기와 커버눈금을 먼저맞춰 끼워주십시오.
- ③ 6군데를 끼운 후 그림과 같이 압력 패킹을 돌려가며 눌러 완전히 끼워주십시오.
- ④ 전 둘레에 그림과 같이 완전히 끼워지지 않은 구간이 있는지 확인하여 주십시오. 압력패킹이 완전히 끼워지지 않으면 증기가 누설될 수 있습니다.

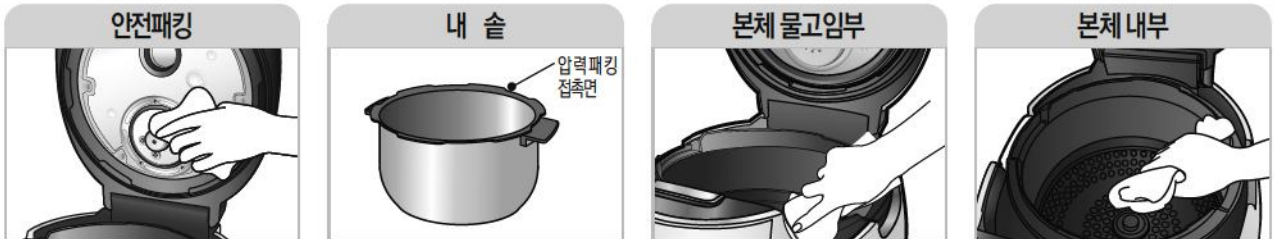

- 사용 전 · 후 증기배출구가 막히지 않도록 깨끗이 부드럽게 닦아 주십시오. 안전패킹은 부드럽게 닦아 주시고 강제로 빼거나 제품에서 떼어내지 마시고 사용 전 · 후 결합 상태를 확인해 주십시오. 결합이 불안정한 경우 반드시서비스 센터에 문의하십시오.
- 내솥의 바깥면이나 밑면의 이물질 및 물기를깨끗이 닦아 주십시오. 거친 수세미, 솔, 연마제등은 손상을 야기할 수 있으므로 주방용 세제와 부드러운 천, 스폰지로 닦아 주십시오.  
※ 내솥의 압력 패킹 접촉 부위를 청결히 관리하면 제품을 더 오래 사용할 수 있습니다.
- 취사 시 발생하는 밥물은 증기배출구로 통해 이곳에 고일수 있도록 설계되어 있으므로 취사 완료후 물기를 제거한 행주로 깨끗이 닦아 주십시오.  
※ 내솥 세척시 유의 사항  
날카로운 식기류(포크, 숟가락, 젓가락 등)를 내솥에 넣은 채 세척하지 마십시오.  
- 내솥이 손상될 수 있습니다.  
- 고객 과실에 의한 내솥 손상이 발생할 경우에는 무상 서비스 기간 내라도 유상 처리됩니다.
- 온도감지기에 이물질이 눌러 붙어 있는 경우 금속편이 손상되지않게 제거 하십시오.

## 뚜껑 결합 손잡이의 사용법에 관하여

1. 취사나 요리 시에는 뚜껑을 닫고 뚜껑 결합 손잡이를 "고압 ㅅ" 또는 "ㅅ 무압" 방향으로 확실하게 돌려주십시오.  
· 뚜껑 결합 손잡이를 "고압 ㅅ"으로 돌리면, 고압모드 취사나 요리 선택이 가능합니다. 이때 기능표시부에 "고압" 표시가 나타납니다.  
이는 뚜껑이 확실하게 잠겨 고압취사를 선택할 수 있도록 표시하여 주는 안전장치기능입니다.  
· 뚜껑 결합 손잡이를 "무압 ㅅ"으로 돌리면, 무압모드 취사나 요리 선택이 가능합니다. 이때 기능표시부에 "무압" 표시가 나타납니다.  
· 기능표시부에 "고압" 또는 "무압" 표시가 나타나지 않으면 취사, 예약 버튼이 작동하지 않습니다.
2. 고압취사나 고압요리 후 뚜껑 결합 손잡이를 "고압 ㅅ"에서 "ㅅ 무압"방향으로 돌린 후, 뚜껑 열림 버튼을 눌러 뚜껑을 열어주십시오.  
제품내부에 증기가 완전히 배출되지 않으면 뚜껑 결합 손잡이가 "고압 ㅅ"에서 "ㅅ 무압"쪽으로 쉽게 돌아가지 않습니다.  
이때 뚜껑 결합 손잡이를 강제로 돌리지 마시고 압력추를 꺾어 내부 증기가 완전히 배출된 후 다시 조작해 주십시오.
3. 뚜껑을 열고 달을 때는 항상 뚜껑 결합 손잡이 위치를 "ㅅ 무압"방향으로 확실하게 돌려 주십시오.

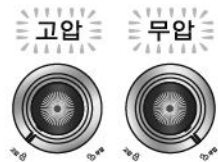



# 제품 손질 방법

## 압력 노즐막힘 손질 방법

### 압력추 / 2중모션 밸브

이물질 등으로 증기 배출구와 2중모션 밸브가 막혀 있으면 제 기능을 발휘하지 못하므로 사용 전·후에는 아래의 압력추 / 증기배출구 / 2중모션 밸브 청소방법을 참조하여 압력추를 분리한 다음 청소용 핀으로 구멍을 뚫은 후 사용해 주십시오.  
2중모션 밸브의 이물질 제거를 위해 정기적으로 자동세척을 실시해 주십시오.  
증기 배출구의 구멍이 막히지 않았는지 정기적으로 점검해 주십시오.

\* 압력추의 디자인은 그림과 다를 수 있습니다.

(압력추/증기배출구 청소방법)



① 뚜껑 결합 손잡이를 "고압 슺" 방향으로 돌린 후 압력추를 잡고 위로 들면서 화살표 방향 (반시계방향) 으로 돌려서 분리합니다.



② 청소용 핀(실물은 본체 바닥면에 부착되어 있음)으로 구멍을 뚫습니다.  
\* 청소용 핀으로 압력추 증기 배출구만 청소하시고, 다른 구멍은 안전장치이므로 절대로 찌르지 마십시오.

### 소프트 스팀캡

취사나 요리 완료 후 떼어낸 다음 주방용 중성세제 및 스폰지로 자주 세척해 주시고 제품 뚜껑에 고인물은 물을 꼭 짰 행주로 닦아 주십시오.



③ 청소후 압력추를 조립할 때는 분리할 때와 반대 방향 (시계방향) 으로 돌려서 끼워 넣습니다.  
④ 압력추가 완전히 조립되면 추가 자유롭게 돌아 갑니다.

내솔 · 부속품 ▶ 주방용 중성세제와 스폰지로 씻어 주십시오.

거친수세미



금속성수세미



면마제



식솔



## 소프트 스팀캡 손질 방법

취사나 요리 완료 직후에는 소프트 스팀캡이 뜨거우므로 만지지 마십시오. 화상을 입을 수 있으므로 주의하십시오.



① 소프트 스팀캡을 그림과 같이 손잡이를 위로 살짝 들어 올리면서 떼어냅니다.

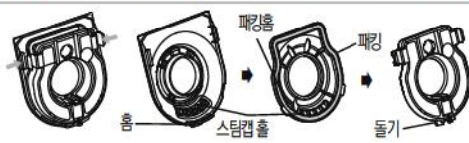

② 앞쪽에 있는 후크를 화살표 방향으로 눌러 분해하고, 주방용 세제 및 스폰지로 자주 세척해 주십시오. 세척 후 순서대로 조립해 주십시오.  
\* 패킹을 끼울 때는 방향에 주의해서 패킹 홈을 잘 맞춘 후 끼워 주십시오.

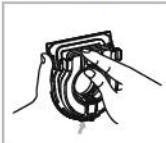

③ 소프트 스팀캡을 조립하여 끼울 때에는 스팀캡 홈 부분을 맞춰 끼우고, 아래쪽의 홈과 돌기 부분을 맞춘 후, 화살표 방향으로 눌러 앞쪽의 후크를 확실하게 끼워 주십시오.



④ 제품에 소프트 스팀캡을 장착할 때는 그림과 같이 소프트 스팀캡을 안착한 후 소프트 스팀캡을 눌러 단단히 고정시켜 주십시오.

## 물받이/밥물고임방지배수로 손질방법

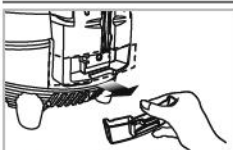

① 물받이를 분해합니다.

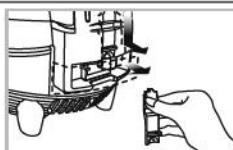

② 밥물고임방지배수로캡의 손잡이를 잡고 아래방향으로 밀어서 분리합니다.



③ 밥물고임방지배수로 및 물받이를 물기를 제거한 행주로 닦거나 주방용 중성세제 및 스폰지로 세척해 주십시오.

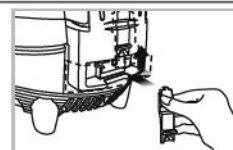

④ 청소 후 그림과 같이 밥물고임방지배수로캡을 위로 밀어서 끼워 넣습니다.

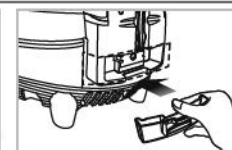

⑤ 물받이를 화살표 방향으로 눌러 확실하게 끼워 주십시오.

## 뚜껑이 닫히지 않을 때의 주의사항

뚜껑을 강제로 닫지 마십시오. 고장의 원인이 됩니다. 뚜껑이 잘 닫히지 않을 때에는 다음 사항을 확인하십시오.



1. 내솔이 제품 본체에 완전히 들어가 있는지 확인합니다. (내솔에 부착된 손잡이를 제품 본체 홈 부에 안착하십시오.)
2. 뚜껑부를 위에서 보았을 때 뚜껑 결합 손잡이가 오른쪽 그림과 같이 되어 있어야 뚜껑이 닫힙니다.



3. 제품 내에 증기가 발생하는 음식물이나 뜨거운 물 등이 들어 있으면 닫는 순간 압력이 걸려서 뚜껑이 잘 닫히지 않습니다. 이때는 압력추를 쫓힌 다음 뚜껑을 닫고 뚜껑 결합 손잡이를 시계방향으로 돌려서 뚜껑을 체결합니다.



### 내솥에 밥이나 음식이 눌러 붙은 경우

내솥에 달라붙은 잔여물을 세척시 아래와 같이 사용 해주시면 보다 쉽게 세척을 하실수 있습니다.

- 1 취사나 요리가 끝난 후 주걱 등을 사용하여 내솥에 붙은 잔여물을 밀어서 떼어내 주십시오.
- 2 내솥에 물을 백미 물눈금 2 까지 붓고, 뚜껑을 덮어 뚜껑 결합 손잡이를 “고압 ㅁ”으로 돌려 주십시오.
- 3 선택 버튼이나 DIRECT TOUCH로 불림세척을 선택한 후, 고압취사 버튼을 눌러 주십시오.



- ※ 내솥에 밥이나 음식물이 눌러 붙은 내솥의 경우 따뜻한 물에 30분 이상 불린 후 세척하여 주시거나, 「불림세척」기능을 사용하시면 세척이 편리합니다.
- ※ 불림세척은 자동세척과 다른 용도의 기능으로, 내솥 불림 목적으로 자동세척 메뉴를 사용하시면 내솥의 잔여물이 증기배출구를 막는 문제가 발생할 수 있으니 내솥 불림 목적으로 사용시 반드시 불림세척 메뉴를 사용해 주십시오.
- ※ 불림세척 완료시 내솥이 뜨거우니 안전에 유의해 주십시오.

### 스테인리스 내솥 세척 및 관리 방법 (제품 구매시 반드시 세척 후 사용바랍니다.)

불순물 및 얼룩 제거와 오랜 시간 사용을 위해 아래와 같이 관리 해주시면 보다 깨끗하게 사용할 수 있습니다. 초기 제품 사용 전 내솥에 미세한 먼지(연마제)가 묻어 나올 수 있습니다. 아래 세척방법으로 먼지(연마제)가 나오지 않을 때 까지 깨끗이 세척 후 사용해 주세요.

- 1 내솥에 구연산 또는 베이킹소다 10g (얼룩의 정도에 따라 양 조절 가능)과 자동세척 눈금에 맞춰 물을 넣고, 뚜껑을 덮어 뚜껑 결합 손잡이를 “고압 ㅁ” 또는 “무압 ㅁ”으로 돌려주십시오.  
※ 구연산 또는 베이킹소다 대신 식초 (종이컵1/3)로 대체 가능합니다.
- 2 대기상태에서 자동세척/잠금(2초) 버튼을 눌러 자동세척을 선택한 후 고압모드에서는 고압취사 버튼을, 무압모드에서는 무압취사 버튼을 눌러주십시오.
- 3 자동세척 완료 후 중성세제를 이용하여 미온수로 씻어주세요.  
※ 자동세척 완료 후 내솥 이 뜨거우니 화상에 주의 바랍니다.
- 4 마른 수건으로 물기를 닦아내고, 충분히 건조해 줍니다.  
※연마제 및 이물이 묻어나올 경우, 나오지 않을 때 까지 1~4를 반복해주세요.

#### ※ 스테인리스 참고 사항

- 사용 중 스테인리스 오븐 색깔이 약간 거무스름해지거나 무지개 빛깔처럼 얼룩이 생기는 것은 조리시 음식물이 가지고 있는 미네랄 성분이 내솥에 남아 생기는 현상이며, 제품의 하자가 아닙니다.  
(STAINLESS 내솥에 생기는 무지개 빛 얼룩은 음식 조리시 발생될 수 있는 자연현상입니다. 인체에 전혀 무해한 부분이므로 안심하고 사용하셔도 됩니다.)
- 스테인리스 오븐에 소금물이나 산성용액 등을 장시간 담가둘시 변색의 원인이 됩니다.
- 스테인리스 재질 부분은 락스 또는 염소 성분이 첨가된 세제로 세척하거나 닦지 마십시오.
- 물때 또는 무지개 빛 얼룩은 충분한 양의 식초 또는 레몬즙을 사용하시면 얼룩 제거에 도움이 될 수 있습니다.

#### 내솥 세척용 권장 수세미(내측, 외측)

사용 가능	면 수세미, 스폰지 수세미, 극세사, 망사 수세미	※사용 불가능 수세미를 사용하실 경우 내솥 및 물눈금이 손상될 수 있습니다.
사용 불가능	청색, 녹색 수세미(연마제 재질), 철, 스텐 수세미, 기타 금속성 재질 수세미	



# 취사 전 준비사항

## 1 내솥을 깨끗이 씻은 후 물기를 닦습니다.

- ▶ 내솥을 씻을 때는 부드러운 행주를 사용하여 주십시오.
- ▶ 강한 수세미를 사용하면 내솥 안쪽 표면이 벗겨지는 경우가 있습니다.
- ▶ 날카로운 식기류(포크, 숟가락, 젓가락 등)를 내솥에 넣은 채 세척하지 마십시오.  
- 내솥이 손상될 수 있습니다.  
- 고객 과실에 의한 내솥 손상이 발생할 경우에는 무상 서비스 기간 내라도 유상 처리됩니다.



## 2 계량컵을 사용하여 쌀을 인분수 만큼 별도의 용기에 담습니다.

- ▶ 쌀을 계량컵의 윗면 기준으로 평평하게 맞추면 1인분에 해당됩니다.  
(예 : 3인분일 경우 → 3컵, 6인분일 경우 → 6컵)

## 3 맑은 물이 나올 때까지 깨끗이 씻습니다.

## 4 깨끗이 씻은 쌀을 내솥에 옮겨 담습니다.

## 5 메뉴에 따라 물의 양을 조절합니다.

- ▶ 바닥이 평평한 곳에 내솥을 올려 놓고 내솥에 표시된 눈금에 맞춰 물의 양을 조절합니다.
- ▶ 내솥에 표시된 눈금은 쌀과 물을 함께 부었을 때의 물눈금을 표시합니다.
- ▶ 물높이 조절에 대하여

- 백미, 백미래속, 백미고화력 : '백미'물눈금 기준으로 물을 맞춥니다.  
누룽지, 영양밥, 검은콩밥      백미, 백미고화력은 최대 6인분, 백미래속은 최대 4인분,  
누룽지, 영양밥, 검은콩밥은 최대 4인분까지 취사 가능합니다.
- 잡곡, 잡곡래속, 잡곡고화력 : '잡곡'물눈금 기준으로 맞춥니다.  
슈퍼곡물      잡곡, 잡곡래속, 잡곡고화력, 슈퍼곡물은 최대 4인분까지  
취사 가능합니다.
- 무압백미 : '무압백미'물눈금 기준으로 맞춥니다.  
무압백미는 최대 4인분까지 취사 가능합니다.
- 현미/발아 : '현미'물눈금 기준으로 맞춥니다.  
현미/발아는 최대 4인분까지 취사 가능합니다.
- 건강죽(된죽) : '된죽'물눈금 기준으로 맞춥니다. 건강죽(된죽)은 최대 1.5컵까지 취사 가능합니다.
- 건강죽(물은죽) : '물은죽'물눈금 기준으로 맞춥니다. 건강죽(물은죽)은 최대 1컵까지 취사 가능합니다.

※ 콩, 팥과 같은 딱딱한 곡류는 불리거나 삶아서 잡곡, 잡곡고화력, 잡곡래속 메뉴에서 취사를 하십시오. 잡곡의 종류에 따라 설익을 수도 있습니다.  
※ 본 모델은 백미저압, Soft백미 메뉴를 지원하지 않습니다.

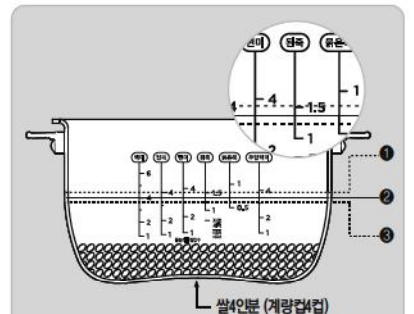
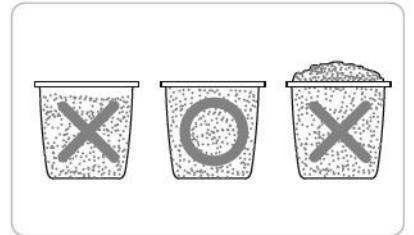

- 1 진밥을 원할 때 : 물을 규정량보다 많이 부어 주십시오.
- 2 쌀 4인분의 경우 (계량컵 4컵) 내솥의 '백미' 눈금 4에 물을 맞춥니다.
- 3 쌀을 충분히 불렸을 때 또는 된밥을 원할 때 : 물을 규정량보다 적게 부어주십시오.
- 4 밥이 설익거나 꼬들한 경우 : 쌀의 품종 차이 또는 함수율(묵은쌀) 차이로 발생합니다. 이 경우 기존 취사 물량 대비 1~10% 물량을 늘려서 취사해 주십시오.

## 6 전원플러그를 꽂은 후 내솥을 본체에 넣어 주십시오.

- 분리형 커버가 장착되어 있는지 확인하여 주십시오.
- ▶ 분리형 커버가 장착되어 있지 않으면 "Eco" 표시가 나타나며 버튼입력이 되지 않습니다.  
내솥을 넣을 때 본체에 완전히 들어가도록 주의하여 넣습니다.
- ▶ 내솥의 바닥면에 쌀 등의 이물질이 붙어 있으면 취사가 잘 되지 않거나 고장의 우려가 있습니다.
- ▶ 내솥이 본체에 정확하게 들어가지 않으면 뚜껑이 닫히지 않습니다.  
(내솥의 손잡이가 본체의 홈에 들어가도록 하십시오.)



## 7 뚜껑을 닫은 후 뚜껑 결합 손잡이를 "고압 썸" 또는 "썸 무압" 위치로 돌려주십시오.

- ▶ 뚜껑 결합 손잡이의 LED가 주황색으로 점등되고, 기능표시부에 "고압" 표시가 나타나면 고압모드이고, 뚜껑 결합 손잡이의 LED가 파란색으로 점등되고, 기능표시부에 "무압" 표시가 나타나면 무압모드입니다.
- ▶ 고압모드에서 무압취사 버튼을 누르는 경우와 무압모드에서 고압취사 버튼을 누르는 경우에는 경고음 및 "E01" 표시가 나고 취사가 되지 않습니다.
- ▶ 고압모드에서 고압취사 버튼을 누르는 경우와 무압모드에서 무압취사 버튼을 누르는 경우에만 취사가 진행됩니다.
- ※ 보온 중일 때는 취소 버튼을 눌러 보온을 취소한 후 원하시는 기능을 선택하여 주십시오.
- ▶ 이외에 "Eco" 표시가 나올 경우에는 뚜껑 결합 손잡이를 "썸 무압" 방향으로 돌린 후 다시 "고압 썸"으로 돌려 주시면 정상적으로 동작 됩니다.  
(뚜껑 체결 감지 장치의 동작 확인 기능)

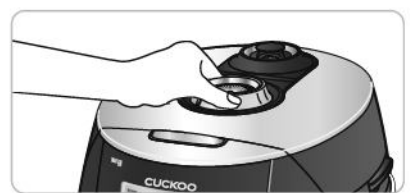

※ 고압모드 상태로 이전 취사에서 취사완료 후 한번 이상 뚜껑 결합 손잡이를 "썸 무압" 방향으로 돌렸을 경우에는 해당되지 않습니다.



# 취사는 이렇게 하십시오

## 1 뚜껑결합손잡이로 원하는 압력모드를 선택합니다.

- 분리형커버가 장착되어 있는지 확인하여 주십시오.
- 취사 전 압력추를 수평으로 맞추어 주십시오.
- 정확한 압력모드가 선택되지 않으면 메뉴를 선택할 수 없습니다.
- 뚜껑결합손잡이가 고압모드일 경우 고압메뉴만 선택되고 무압모드일 경우 무압메뉴만 선택이 됩니다.

(고압모드)

- 선택 버튼을 누를 때마다 슈퍼곡물-현미/쌀-영양밥-검은콩밥-구운계란-고압찜-백미-백미고화력-잡곡-잡곡고화력-누룽지-불림세척 순으로 반복 선택됩니다.

(무압모드)

- 선택 버튼을 누를 때마다 무압백미-카스타드-이유식-무압찜 순으로 반복 선택됩니다.
- 고압모드에서 백미, 잡곡, 누룽지, 불림세척 메뉴의 경우 해당 메뉴의 DIRECT TOUCH 버튼을 누르면 즉시 취사가 진행 됩니다.
- 백미, 잡곡 메뉴 취사 시작 후 5초 이내 고화력 버튼 입력시 해당 메뉴의 고화력 취사가 진행 됩니다.
- 백미, 백미고화력, 잡곡, 잡곡고화력, 현미/쌀, 슈퍼곡물, 영양밥 메뉴의 경우 취사가 완료되면 메뉴가 기억되며 동일메뉴를 연속 사용할 경우는 메뉴를 선택하지 않아도 됩니다.



예) 슈퍼곡물을 선택 할 경우  
▶ "슈퍼곡물"이라는 음성이나옵니다.

## 2 고압취사 또는 무압취사 버튼을 눌러 취사를 시작합니다.

- 취사를 하기전에 고압메뉴의 경우 뚜껑결합손잡이를 "고압 슺"으로 돌리고 고압취사 버튼을, 무압메뉴의 경우 뚜껑결합손잡이를 "스" 무압"으로 돌리고 무압취사 버튼을 눌러주세요.
- 고압메뉴를 선택 후 무압취사 버튼을 누르면 경고음과 함께 타이머가 나타난 후 "고압메뉴입니다. 고압취사 버튼을 눌러주세요.", 무압메뉴를 선택 후 고압취사 버튼을 누르면 경고음과 함께 타이머가 나타난 후 "무압메뉴입니다. 무압취사 버튼을 눌러주세요." 하는 음성이 나옵니다.
- 취사 버튼을 누르면 "백미, 쿠쿠가 맛있는 취사를 시작합니다." 하는 음성과 함께 취사가 시작합니다.
- 뚜껑결합손잡이를 "고압 슺" 또는 "무압 슺" 방향으로 하지 않고 고압취사 또는 무압취사 버튼을 누른 경우 경고음과 함께 "타이"이 나타난 후 "뚜껑결합손잡이를 원하는 압력위치로 돌려주세요." 하는 음성이나오고 작동되지 않습니다.
- 취사 시작 직후 1분간 취사 완료 예상 시간을 표시합니다.
- 취사 용량이나 수온, 취사 조건에 따라 실제 취사 시간은 차이가 있을 수 있습니다.
- 취사 시작 1분 후에는 일정시간 주기로 남은 취사시간을 선정하여 10초간 표시됩니다.



고압모드에서 백미를 취사 할 경우

## 3 뜬들이기 (예 : 백미)

- 뜬 진행 부터는 "뜬들이기를 시작합니다."하는 음성과 함께 표시부에 남은 취사시간을 표시합니다. 메뉴에 따라 남은 시간은 차이가 있습니다.

- 뜬완료 1~4분 전에 증기배출효과음(기차소리)이 나오고 "증기배출이 시작됩니다."하는 음성과 함께 증기가 자동배출되므로 놀라거나 화상을 입지 않도록 주의하십시오.

예) 10분 남은 경우



## 4 취사완료

- 취사가 끝날 때 완성음 (쿠~쿠~, 쿠쿠하세요, 새소리가) 울리고 "쿠쿠가 맛있는 백미밥을 완성하였습니다. 밥을 잘 지켜주세요."하는 음성과 함께 보온 기능을 시작합니다.
- 보온을 원하지 않을 경우 취소 버튼을 0.3초간 눌러 보온을 취소하여 주십시오.
- 취사가 끝나면 즉시 밥을 골고루 잘 섞어 주십시오. 섞지 않고 그냥 두면 밥이 굳고 변색되어 냄새가 발생합니다.
- 뚜껑 결합 손잡이가 잘 돌아가지 않는 경우는 압력추를 쪼ঁ한 다음 내부 증기를 완전히 빼낸 후 뚜껑 결합 손잡이를 돌려 주십시오.
- 취사 중에는 취소 버튼을 누르지 마십시오. 취사가 취소됩니다.



## 취사메뉴 사용법

백미	백미를 차지게 취사할 때 사용합니다.	불림세척	내솥에 밥이나 음식이 늘어 붙은 경우 사용합니다. 상세방법은 9P 참조하십시오.
잡곡	백미를 곡류에 섞어서 취사할 경우 사용합니다.	현미/쌀/가우	현미를 발아시켜 발아현미밥을 드시고자 할 때 사용합니다.
현미/쌀(아)	현미를 발아시키지 않고, 현미밥을 드시고자 할 때 사용합니다.	영양밥	영양밥을 취사할 때 사용합니다.
무압백미	찰기없이 부드러운 밥을 드시고자 할 때 사용합니다.	슈퍼곡물	다양한 슈퍼곡물(귀리, 콩, 병아리콩 등)밥을 드시고자 할 때 사용합니다.
이유식	이유식을 자동으로 요리해 줍니다.	고압찜, 무압찜	수동으로 찜 시간을 설정하여 고압(2.07압) 및 무압(1기압)에서 요리합니다.
건강죽	수동으로 건강죽 시간을 설정하여 끓이는 가능합니다.	누룽지	취사할때 누룽지를 만들어 줍니다.
검은콩밥	검은콩밥을 취사할때 사용합니다.	구운계란	구운계란을 드시고자 할때 사용합니다.
자동세척 (자동살균세척)	취사, 보온 또는 요리 후 배어든 냄새를 세척할 때 사용합니다.	고화력 (백미, 잡곡)	일반취사와 차별되는 구수하고 차진 밥을 드시고자 할 때 사용합니다. (멜라노이징 현상이 발생할 수 있습니다.)
백미쾌속	· 백미메뉴 버튼을 연속하여 두번 누르면 백미쾌속 취사로 동작하여 밥짓는 시간이 단축됩니다. (백미 2인분 기준 약 14분 정도 걸림) · 백미쾌속 취사는 정상취사보다 밥상태가 좋지 않으므로 4인분 이하에서만 사용하여 주십시오. · 취사전 쌀을 20분 정도 불린 다음 백미쾌속으로 취사하시면 밥맛이 더욱 좋아집니다.		
잡곡쾌속	· 잡곡메뉴 버튼을 연속하여 두번 누르면 잡곡쾌속 취사로 동작하여 밥짓는 시간이 단축됩니다. (오곡밥 2인분 기준 약 33분 정도 걸림) · 잡곡쾌속 취사는 정상 취사보다 밥 상태가 좋지 않으므로 4인분 이하에서만 사용하여 주십시오. · 취사전 잡곡을 미리 불리거나 딱딱한 콩, 팥 등의 경우 미리 삶아서 취사하시면 밥맛이 더욱 좋아집니다.		

※ 백미쾌속 및 찰진분을 취사할 경우 물받이에 있는 물이 많을 수 있으므로 취사 후 물을 버려 주십시오.  
※ 메뉴별 상세한 요리 방법은 쿠쿠전자 홈페이지(<http://www.cuckoo.co.kr>)나 스마트폰에서 확인하실 수 있습니다.



## 검은콩밥 취사는 이렇게 하십시오.

- 검은콩은 소금을 넣고, 깨끗이 씻어 물기를 뺍니다.
- 깨끗이 씻은 쌀은 내솥에 넣고, 정종과 소금으로 간을 한 후, '백미' 물눈금 기준으로 물눈이를 맞춥니다.
- 그 위에 검은콩을 얹고 쌀과 콩을 잘 섞은 후, 뚜껑을 잠근 뒤 선택 버튼을 눌러 검은콩밥을 선택한 후, 고압취사 버튼을 눌러 주십시오.
  - ▶ 검은콩밥 취사는 최대 4인분까지만 가능합니다.
  - ▶ 검은콩밥 취사시 물량은 '백미' 물눈금 기준으로 맞춘 후, 2인분일 경우 계량컵 기준 ½컵(90g), 4인분일 경우 계량컵 기준 1컵(180g)을 더 넣어 주십시오.
  - ▶ 더부드러운 콩을 원하실 경우, 검은콩을 불리거나 삶아서 취사하십시오.



# 고장신고 전에 확인하십시오

▼ 제품에 이상이 생겼을 경우에는 고객센터(1588-8899)로 문의하시기 전에 아래 사항을 확인해 주십시오.

증상	확인사항	조치사항
밥이 되지 않을 때	<ul style="list-style-type: none"> <li>압력취사/백미쾌속 버튼을 눌렀습니까?</li> <li>취사중 정전이 되지 않았습니까?</li> </ul>	<ul style="list-style-type: none"> <li>원하는 메뉴선택 후 반드시 압력취사/백미쾌속 버튼을 1회 눌러 표시부에 "E_1" 표시가 나타나는지 확인하십시오.</li> <li>상세 사용설명서 내 정전보상 기능을 참조하십시오.</li> </ul>
밥이 설익거나 퍼석할 때 또는 증밥이 될 때	<ul style="list-style-type: none"> <li>계량컵을 사용하셨습니까?</li> <li>물 조절은 정확히 하셨습니까?</li> <li>쌀을 깨끗이 씻으셨습니까?</li> <li>쌀을 장시간 불린 후 취사하셨습니까?</li> <li>쌀을 개봉한지 오래되어 너무 말라있지 않았습니까?</li> </ul>	<ul style="list-style-type: none"> <li>10쪽을 참조하여 올바르게 사용하십시오.</li> <li>물을 반눈금 정도 더 넣고 취사하십시오.</li> </ul>
콩(잡곡/현미)이 설익을 때	<ul style="list-style-type: none"> <li>콩(잡곡/현미)이 너무 마르지 않았습니까?</li> </ul>	<ul style="list-style-type: none"> <li>콩(잡곡/현미)을 불리거나 삶아서 잡곡/현미메뉴에서 취사를 하십시오. 잡곡의 종류에 따라 설익을 수도 있습니다.</li> </ul>
밥이 너무 질거나 된밥일 때	<ul style="list-style-type: none"> <li>메뉴 선택은 맞게 하셨습니까?</li> <li>물 조절은 정확히 하셨습니까?</li> <li>뜸을 들이는 상태에서 뚜껑을 열지는 않았습니까?</li> </ul>	<ul style="list-style-type: none"> <li>원하는 메뉴를 바르게 선택하십시오.</li> <li>물 조절을 정확히 하십시오.(10쪽 참조)</li> <li>취사 완료음이 울린 후 압력이 완전히 제거된 다음 뚜껑을 열고 밥을 섞어주십시오.</li> </ul>
취사 도중 밥물이 넘칠 때	<ul style="list-style-type: none"> <li>계량컵을 사용하셨습니까?</li> <li>물 조절은 정확히 하셨습니까?</li> <li>메뉴 선택을 정확히 하셨습니까?</li> </ul>	<ul style="list-style-type: none"> <li>10쪽을 참조하여 올바르게 사용하십시오.</li> </ul>
보온 중 냄새가 날 때	<ul style="list-style-type: none"> <li>뚜껑을 꼭 닫았습니까?</li> <li>보온중 전원플러그가 콘센트에서 빠지지 않았습니까?</li> <li>12시간 이상 보온하였거나 너무 적은 밥을 보온하지 않았습니까?</li> <li>주걱이나 식은밥 혹은 다른 종류의 밥을 넣어서 보온하지 않았습니까?</li> </ul>	<ul style="list-style-type: none"> <li>뚜껑을 완전히 닫아주십시오.</li> <li>보온 중 전원플러그를 항상 꽂아 주십시오.</li> <li>보온시간은 가능한 12시간 이내로 하십시오.</li> <li>백미 이외의 메뉴와 식은밥은 보온하지 마십시오.</li> </ul>
"E_1"; "E_P"; "E_1"; "E_F" 표시가 나타날 때	<ul style="list-style-type: none"> <li>온도감지기에 이상이 있을 때 나타납니다.</li> <li>냉각팬에 이상이 있을 때 나타납니다.</li> </ul>	<ul style="list-style-type: none"> <li>전원을 차단후 고객센터(1588-8899)로 문의하십시오.</li> </ul>
보온 중 보온경과시간 표시가 깜빡일 때	<ul style="list-style-type: none"> <li>보온 후 24시간이 경과하지 않으셨습니까?</li> </ul>	<ul style="list-style-type: none"> <li>보온 24시간이 경과 이후부터 보온 경과시간을 깜빡이게 표시하여 보온이 장시간 경과 되었음을 알립니다.</li> </ul>
"E do" 표시가 나타날 때	<ul style="list-style-type: none"> <li>취사 완료 후 전원이 인가된 상태에서 한번도 뚜껑 결합 손잡이를 "↑ 무압" 방향으로 돌리지 않고 보온이 취소된 상태(대기상태)에서 압력취사/백미쾌속 버튼을 누르지 않으셨습니까?</li> </ul>	<ul style="list-style-type: none"> <li>뚜껑 결합 손잡이를 "↑ 무압" 방향으로 돌린 뒤 다시 "고압 ↓" 방향으로 돌려 주십시오.</li> </ul>
"E UF" 표시가 나타날 때	<ul style="list-style-type: none"> <li>마이컴 내부 메모리에 이상이 있을 때 나타납니다.</li> </ul>	<ul style="list-style-type: none"> <li>전원을 차단후 고객센터(1588-8899)로 문의하십시오.</li> </ul>
버튼 입력시 "L J" 표시가 나타날 때	<ul style="list-style-type: none"> <li>내술이 제품에 들어 있습니까?</li> <li>110V용(전원)에 사용하지 않았습니까?</li> </ul>	<ul style="list-style-type: none"> <li>내술이 들어 있지 않은 상태에서는 버튼조작이 되지 않습니다. 내술을 넣어 주십시오.</li> <li>본 제품은 220V전용 제품입니다. 전원을 바르게 사용하십시오.</li> </ul>
취사, 예약 등의 버튼이 작동되지 않고 "E 1" 표시가 나타날 때	<ul style="list-style-type: none"> <li>뚜껑 결합 손잡이를 "고압 ↓" 또는 "↑ 무압" 방향으로 확실하게 돌리셨습니까?</li> <li>"고압" 또는 "무압" 표시가 나타나 있습니까?</li> </ul>	<ul style="list-style-type: none"> <li>뚜껑 결합 손잡이를 완전히 "고압 ↓" 또는 "↑ 무압" 방향으로 확실하게 돌립니다. 뚜껑 결합 손잡이가 완전히 체결되지 않으면 취사, 예약 버튼이 작동되지 않습니다.</li> </ul>
밥이 심하게 눌을 때	<ul style="list-style-type: none"> <li>온도감지기, 내술외면에 밥알이 심하게 눌러 붙어 있거나 이물질이 있지는 않았습니까?</li> <li>"쿠쿠 맞춤취사" 기능을 설정하지 않으셨습니까?</li> </ul>	<ul style="list-style-type: none"> <li>온도감지기, 내술외면의 이물질 제거해 주십시오. (7-8쪽 참조)</li> <li>필요에 따라 맞춤취사 기능을 해제 또는 설정한 후 취사하여 주십시오.</li> </ul>
취사 직후나 보온 중 밥에서 이상한 냄새가 날 때	<ul style="list-style-type: none"> <li>닭집, 갈비찜 등의 요리를 하신 후 청소를 깨끗이 하셨습니까?</li> </ul>	<ul style="list-style-type: none"> <li>7-8쪽을 참조하여 분리형 커버 및 압력패킹을 깨끗이 닦아낸 후 사용하여 주십시오.</li> </ul>
전원코드 연결 후 전원이 들어오지 않을 때	<ul style="list-style-type: none"> <li>대기전력 차단 스위치가  (ON)으로 되어 있습니까?</li> </ul>	<ul style="list-style-type: none"> <li>대기전력 차단 스위치를  (OFF)에서  (ON)으로 변경해 주십시오. (6쪽 참조)</li> </ul>



# 고장신고 전에 확인하십시오

▼ 제품에 이상이 생겼을 경우에는 고객센터(1588-8899)로 문의하시기 전에 아래 사항을 확인해 주십시오.

증상	확인사항	조치사항
뚜껑이 닫혀지지 않을 때	<ul style="list-style-type: none"> <li>뚜껑 결합 손잡이가 (●) "↻ 무압" 방향으로 완전히 돌려졌습니까?</li> <li>내솥에 밥이나 뜨거운 음식물이 들어 있지 않습니까?</li> <li>내솥을 본체에 완전히 넣었습니까?</li> </ul>	<ul style="list-style-type: none"> <li>뚜껑 결합 손잡이를 "↻ 무압" 방향으로 완전히 돌리고 닫아 주십시오.</li> <li>압력추를 꺾힌 다음 뚜껑을 닫습니다.</li> <li>내솥에 부착되어 있는 내솥 손잡이를 좌우로 돌려 본체에 완전히 안착시킵니다.</li> </ul>
"E_P, 00" 번갈아 가면서 표시가 나타날 때	<ul style="list-style-type: none"> <li>환경센서에 이상이 있을때 나타납니다.</li> </ul>	<ul style="list-style-type: none"> <li>전원을 차단후 고객센터(1588-8899)로 문의하십시오.</li> </ul>
취사, 보온/재가열 버튼 입력시, 보온 동작 중 "H_F", 취사 동작 중 "H_P" 표시가 나타날 때		<ul style="list-style-type: none"> <li>전원 또는 제품의 이상 점검 기능입니다. 지속적으로 표시가 나타날 경우에는 고객센터(1588-8899)로 문의 하십시오.</li> </ul>
"E_U, 00" 번갈아 가면서 표시가 나타날 때	<ul style="list-style-type: none"> <li>마이컴 전원에 이상이 있을때 나타납니다.</li> </ul>	<ul style="list-style-type: none"> <li>전원을 차단후 고객센터(1588-8899)로 문의하십시오.</li> </ul>
뚜껑 결합 손잡이가 "↻ 무압" 방향으로 움직이지 않을 때	<ul style="list-style-type: none"> <li>취사 또는 요리중에 뚜껑 결합 손잡이를 돌리지 않았습니까?</li> <li>증기가 완전히 배출되지 않은 상태에서 뚜껑 결합 손잡이를 돌리지 않았습니까?</li> </ul>	<ul style="list-style-type: none"> <li>취사 또는 요리중에는 뚜껑이 열리지 않습니다. 뚜껑을 강제로 열지 마십시오. 부득이한 경우는 취사 버튼을 0.3초간(내솥 온도가 높으면 1.5초간) 눌러 취사시킨 다음 압력추를 꺾혀 증기를 완전히 빼낸 후 열어 주십시오.</li> <li>압력추를 꺾혀 증기를 완전히 빼낸 후 뚜껑을 열어 주십시오.</li> </ul>
뚜껑 결합 손잡이가 "↻ 무압" 방향으로 완전히 돌아 갔는데도 뚜껑이 열리지 않을 경우		<ul style="list-style-type: none"> <li>압력 때문입니다.</li> <li>압력추를 꺾혀 증기를 완전히 빼낸 후 뚜껑을 열어 주십시오.</li> </ul>
뚜껑 사이로 증기가 누설되거나 "삐"하는 휘파람 소리가 날 때	<ul style="list-style-type: none"> <li>패킹에 이물질(밥알 등)이 묻어있지 않습니까?</li> <li>패킹이 낡지 않았습니까?</li> </ul>	<ul style="list-style-type: none"> <li>패킹을 행주나 부드러운 헝겊으로 깨끗이 닦은 후 사용하십시오.</li> <li>패킹 주변은 항상 깨끗이 유지시켜 주십시오.</li> <li>증기가 누설되면 곧바로 취사 버튼을 2초간 눌러 증기를 빼낸 후 전원플러그를 뽑아 사용을 중지하고 고객센터(1588-8899)로 문의하십시오.</li> <li>패킹은 사용 방법 및 횟수에 따라 1년~3년 정도 사용 후 교환하여 주십시오. 낡은 패킹을 계속하여 사용시 증기가 누설되어 압력 취사가 되지 않을 수 있습니다.</li> </ul>
취사 또는 요리중 취사 버튼이 눌러지지 않을 때	<ul style="list-style-type: none"> <li>내솥의 내부가 뜨겁지 않습니까?</li> <li>버튼잠금이 설정되어 있지 않습니까?</li> </ul>	<ul style="list-style-type: none"> <li>취사 또는 요리 중 부득이하게 취소할 경우, 내솥 내부 온도가 높으면 안전을 위해 취사 버튼을 0.3초간(내솥 온도가 높으면 1.5초간) 눌러야 취사 또는 요리가 취소됩니다.</li> <li>취사 또는 요리가 취소되면 자동증기배출장치로 증기가 배출되면서 내용물이 비산할 수 있으므로 얼굴과 손 등에 화상을 입을 수 있으니 주의하십시오.</li> <li>선택 버튼을 5초 이상 눌러 버튼잠금 기능을 해제하여 주십시오.</li> </ul>
취사나 보온시 이상한 소음이 날 때	<ul style="list-style-type: none"> <li>취사시 바람부는 소리("붕")가 나지 않습니까?</li> <li>취사 및 보온중 "찌"하는 소리가 납니까?</li> </ul>	<ul style="list-style-type: none"> <li>내부 부품의 열을 식혀주기 위해 송풍모터가 돌아가는 소리입니다. 정상입니다.</li> <li>취사 및 보온중 "찌"하는 소리는 H 압력밥솥이 동작 될 때 나는 소리입니다. 정상입니다.</li> </ul>
현미가 제대로 발아되지 않을 때	<ul style="list-style-type: none"> <li>정격용량 이상의 현미를 넣고 발아시키지 않았습니까?</li> <li>묵은 현미를 사용하지 않았습니까?</li> </ul>	<ul style="list-style-type: none"> <li>정격용량의 현미를 넣어주십시오.</li> <li>묵은 현미나 오염된 현미를 사용했을 때 발아율이 떨어질 수 있습니다.</li> </ul>
예약 취반 중 알림음과 함께 "↻ 무압" 표시가 깜빡일 때	<ul style="list-style-type: none"> <li>뚜껑 결합 손잡이를 "고압 ↻" 방향으로 완전히 돌려셨습니까?</li> </ul>	<ul style="list-style-type: none"> <li>뚜껑 결합 손잡이를 완전히 "고압 ↻" 방향으로 돌립니다.</li> </ul>
"J" "↔" "O" 표시와 "↻"가 교차로 점멸 할때	<ul style="list-style-type: none"> <li>뚜껑이 열려있습니까?</li> </ul>	<ul style="list-style-type: none"> <li>고압/무압 취사, 보온/재가열, 예약을 하실 때는 뚜껑을 닫고 진행해주시십시오.</li> <li>취사 중 뚜껑을 닫지 않으면 뜨거운 증기로 인해 화상의 위험이 있습니다.</li> </ul>



## 제품규격

구 분	6인분(1.08L)제품
취사 용량(백미)	0.18L(1인분) ~ 1.08L(6인분)
정격소비전력	1090W
정격전압및전류	교류 220V/60Hz, 5.0A
조정장치 압력	98.0 kPa(1.0kgf/cm <sup>2</sup> )
안전장치 압력	147.1 kPa(1.5kgf/cm <sup>2</sup> )
제품의 크기	37.9cm(길이)×26.5cm(폭)×26.1cm(높이)
중 량	6.6kg
온 도 퓨 우 즈	169℃
용 량	백미·백미고화력:1~6인분, 백미쾌속·잡곡·잡곡고화력·잡곡쾌속·현미/발아·슈퍼곡물·무압백미:1~4인분 영양밥·누룽지·검은콩밥:1~4인분, 건강죽(된죽):1~1.5컵, 건강죽(물은죽):0.5컵~1컵
부 속 품	계량컵(1인분 용), 주걱, 청소용 핀, 사용설명서 및 요리안내

\* 디자인 및 색상은 예고없이 바뀔 수도 있습니다.

## 폐 가전제품의 처리방법

- 당 제품의 폐기 처리는 다음과 같이 정부와 회사가 협조하여 환경을 보호하면서 재활용 처리를 하고 있습니다.  
1. 신제품을 구입하시고 폐 가전제품 발생시는 제품 구입 대리점에 처리를 의뢰하시면 됩니다.(무상 회수 처리)



2. 폐 가전제품 발생시 쓰레기 종량제에 따라 가까운 지역주민센터에 연락하시면 됩니다.  
(수수료는 지역별 차이가 있으므로 지역주민센터에 문의하시면 됩니다.)



## 고장문의

장기간 사용한 제품은 열, 습기, 먼지 등의 영향으로 부품이 노화하여 고장으로 이어지는 경우가 있습니다.

### 이와 같은 증상이 발생할 경우엔

- 1 "고장신고 전에 확인하십시오"(12~13페이지)에 해당되는 증상 이외의 내용발생
- 2 제품에 손을 대면 짜릿한 전기가 흐른다.
- 3 밥타는 냄새가 심하게 난다.
- 4 증기 배출구 이외의 곳에서 증기가 발생한다.
- 5 그외 다른 이상이나 고장이 발생할 경우

### 사용을 중지하여 주십시오.

전원 플러그를 뺀 후 반드시 서비스 센터에 문의하여 주시기 바랍니다.

서비스 문의 **1588-8899**

\* "1588-8899"를 이용하실 경우 시내 전화 요금이 부과됩니다.  
\* 고장문의, AS 접수는 홈페이지 1:1채팅 상담을 이용 하시면 보다 편리하게 이용 하실 수 있습니다.







## 쿠키 사용안내

1. 본 쿠키는 쿠키에서 발행한 것으로 쿠키제품을 구입하신 고객님에 한해서 사용할 수 있습니다.
2. 쿠키 홈페이지에서 회원가입 후 제품등록하신 다음, 발급 받은 인증번호를 본 쿠키에 기입함으로써 무상A/S기간 6개월 연장 혜택이 부여됩니다.
3. 본 쿠키는 구입하신 제품에 한하며 반드시 구입하신 제품의 무상A/S기간이 1년 내에 제품등록하여 인증번호를 발부 받아야 유효합니다.
4. 본 쿠키를 분실했을 때는 쿠키 홈페이지 마이쿠키에서 쿠키를 출력하여 A/S신청시 제시하셔야 합니다.
5. 유상수리 사유에 해당하는 서비스 건은 무상서비스 기간내라도 유상 처리됨을 알려 드립니다.
6. 쿠키 홈페이지 회원탈퇴 혹은 홈페이지에 1년 이상 장기 미접속(비로그인)으로 인한 개인정보 파기 무상A/S기간 6개월 연장 혜택이 사라집니다.

## 쿠키 등록 혜택

혜택 하나 쿠키가 진행하는 모든 행사에 우선 초대

혜택 둘 활동에 따른 포인트점수 지급

혜택 셋 포인트점수를 이용한 여러 상품 구입

혜택 넷 할인쿠폰 증정



QR코드를 입력하시면 쿠키 홈페이지에서 자세한 제품정보를 얻으실 수 있습니다.

## 서비스에 대하여

### • 고객의 권리

고객께서는 제품사용중에 고장 발생시 구입일부터 1년 동안 무상서비스를 받으실 수 있는 <소중한 권리>가 있습니다. 단, 고객 과실 및 천재지변에 의해 고장이 발생한 경우는 무상서비스 기간내라도 유상 처리됨을 알려 드립니다.

### • 유상서비스(고객의 비용부담)에 대한 책임

서비스 신청시 다음과 같은 경우는 무상서비스 기간내라도 유상처리 됩니다.

- 1) 제품내에 이물질을 투입(물, 음료수, 커피, 장난감 등)하여 고장이 발생하였을 경우
- 2) 제품을 떨어뜨리거나 충격으로 인하여 제품 파손 및 기능상의 고장이 발생하였을 경우
- 3) 신나, 벤젠 등 유기용제에 의하여 외관 손상 및 변형이 된 경우
- 4) 쿠키 정품이 아닌 부품 또는 소모품을 사용하여 제품 고장이 발생하였을 경우 (아답다, 배터리, 필터, 먼지봉투 등)  
쿠키 정품은 고객상담실로 문의하여 지정된 서비스센터에서 구입하신 후 사용하십시오.
- 5) 사용전압을 잘못 공급하여 제품 고장이 발생하였을 경우
- 6) 고객이 제품을 임의로 분해하여 부속품이 분실 및 파손되었을 경우
- 7) 쿠키 서비스센터의 수리기사가 아닌 사람이 제품을 수리 또는 개조하여 고장이 발생하였을 경우
- 8) 천재지변(낙뢰, 화재, 풍수해, 가스, 염해, 지진 등)에 의해 고장이 발생하였을 경우
- 9) 쿠키 제품 사용설명서 내에 "안전상의 경고"를 지키지 않아 고장이 발생하였을 경우 ("안전상의 경고"를 잘 지키면 제품을 오래 사용하실 수 있습니다.)
- 10) 기타 고객 과실에 의하여 제품 고장이 발생하였을 경우







# MEMO





본 제품은 한국내에서만 사용하도록 만들어져 있습니다.  
(FOR KOREA UNIT STANDARD ONLY)

# CUCKOO

제품 사용 중 이상이 생겼거나 불편한 점이 있으시면  
쿠쿠 고객센터로 문의하여 주십시오.

서비스 문의 **1588-8899**

고장문의, AS 접수는 홈페이지  
1:1채팅 상담을 이용하시면 보다  
편리하게 이용하실 수 있습니다.

[www.cuckoo.co.kr](http://www.cuckoo.co.kr)

제품모델명, 고장상태, 연락처를 정확히 알려 주시면 고객 여러분의 고충사항, 제안 및 건의내용을 언제나 친절하게 상담, 빠른 서비스를 제공합니다.

- 읽고 난 뒤에는 제품을 사용하는 사람이 항상 볼 수 있는 곳에 보관해 주십시오.
- 사용설명서에 제품보증서가 포함되어 있습니다.
- 주의: 제품을 고장없이 오래 사용하시려면 사용설명서를 꼭 읽어 주십시오.

383-987S0 Rev.0