음식물 처리기
FOOD DISPOSER

사용설명서
Operating Instructions

CFD-C151MO

CUCKOO



쿠쿠전자|주|

가족 여러분!

저희 **쿠쿠 음식물처리기**를 이용해 주셔서 감사합니다.
이 사용설명서(보증서 포함)는 잘 보관하여 주십시오.
사용 중에 모르는 사항이 있을 때나 기능이 제대로 발휘되지 않을 때 많은 도움이 될 것입니다.

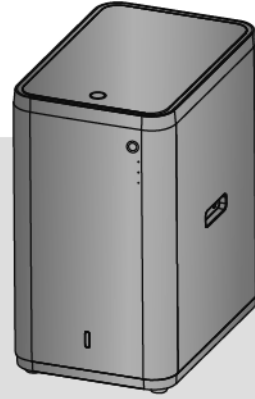

쿠쿠 음식물처리기의 특징과 장점

이런 점이 좋습니다.

- 별도의 설치가 필요없이 자유롭게 사용 가능
싱크대나 별도 하수관에 설치가 필요하지 않는 타입으로 설치에 제약이 없으며 싱크대 역류나 막힘에 대한 걱정없이 친환경적으로 음식물처리가 가능합니다.
- 쿠쿠 마이크로 오가닉칩으로 친환경적 음식물 분해 사용
한국 식문화에 맞는 특허 미생물 제제를 사용하여 음식물 분해 성능을 향상시키고 음식물 분해 시 발생하는 냄새 발생을 최소화시킬 수 있습니다.
- 탈취시스템
쿠쿠만의 탈취 기술이 적용된 복합 탈취 필터를 적용하여 음식물 분해 후 발생하는 냄새를 최소화했습니다.
- 자동열림 기능 적용
자동열림이 적용되어 음식물 투입 시 양손이 자유로워집니다.
- 수분센서적용으로 미생물에게 최적의 환경 구성
내부 수분량을 감지하여 투입량에 따라 최적의 제어를 하여 미생물이 잘 살 수 있는 환경을 만들어 주며 전기요금까지 절약할 수 있습니다.
- 셀프 교체형 탈취필터
필터를 셀프로 간편하게 교체할 수 있습니다.
- 음성안내 기능
음성안내로 다양한 기능을 편리하게 사용할 수 있습니다.
- 먼지필터 자동 청소 기능
먼지필터 자동 청소 기능이 적용되어 먼지필터 관리가 쉽습니다.
- 배양모드 적용
어려운 미생물 배양 손쉽게 할 수 있도록 배양모드가 적용되어 있습니다.
- 버튼잠금 기능
음식물투입시 실수로 눌러지는 버튼, 잠금기능으로 걱정 없습니다.
- 부상걸이
보관이 용이하도록 제품 뒷면에 부상걸이가 적용되었습니다.

사용자 설명서에 제품보증서가 포함되어 있습니다.

제품사용 전 '사용설명서'를 반드시 읽고 정확하게 사용하십시오. 읽고 난 뒤에는 제품을 사용하는 사람이 항상 볼 수 있는 곳에 보관해 주십시오.

주의 : 본 제품은 가정용으로 다른 용도(상업용, 실험용 등)로의 사용을 금합니다. 제품을 고장없이 오래 사용하시려면 사용설명서를 꼭 읽어주세요.

목 차







사용하기전에	●	특장점	2
		안전상의 경고/주의	4~7
		제품의 구조 및 명칭	8
사용할 때	●	설치시 주의사항	9
		사용 전 준비	10
		사용 전 주의사항	11
		음식물 투입 전 주의사항 및 투입 가능/불가능 음식물	12
		기능 조작부의 이름과 역할	13
		상태 알림 표시등	14~15
		기능 표시부의 이상점검 기능	16
		모드(MODE)별 동작 설명	17~18
		자동 열림 기능/버튼 잠금 기능	19
		자동열림센서 감지거리 설정/음성 볼륨 설정	20~21
		제품 사용방법	22
		제품 보관방법 및 분해잔여물 처리방법	23
		제품 청소 방법 및 유지관리	24
고장신고전에	●	고장신고 전에 확인하십시오	25~26
서비스안내	●	제품규격 및 고장문의	27
		서비스 안내 및 폐가전제품의 처리방법	28
		고객카드/제품보증서 및 소비자 분쟁 해결 기준 안내	29

안전상의 경고

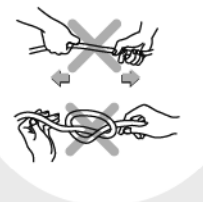
- '안전상의 경고'는 제품을 안전하고 올바르게 사용하여 사고나 위험을 미리 막기 위한 것이므로 반드시 지켜 주십시오.
- '안전상의 경고'는 '경고'와 '주의'의 두가지로 구분되어 있으며 '경고'와 '주의'의 의미는 다음과 같습니다.

<p>⚠ 경고 피하지 않을 경우 사망이나 중상을 초래할 수 있는 잠재적인 위험상황</p>	<p>• 이 기호는 특정조건하에서 위험을 끼칠 우려가 있는 사항에 대하여 주의를 환기시키는 표시입니다.</p> <p>• 위험발생을 피하기 위해 주의깊게 읽고 지시에 따라 사용하십시오.</p>
<p>⚠ 주의 피하지 않을 경우 경상을 초래할 수 있는 잠재적인 위험상황</p>	<p>⊘ • 이 기호는 어떤 행위를 '금지'하는 표시입니다.</p> <p>! • 이 기호는 어떤 행위를 '지시'하는 표시입니다.</p>

전원 관련

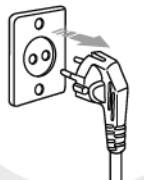
<p>⚠ 경고 ⊘ (금지)</p>	
<p>본 제품은 AC 220V 전용입니다.</p> <ul style="list-style-type: none"> • 전원 플러그는 반드시 접지가 되어 있는 정격 15A 이상의 교류 220V 전용 콘센트에 바르게 꽂아 주십시오. • 110V 전원에서 승압용 트랜스를 220V로 승압해서 사용하지 마십시오. (한국전력에 승압공사를 의뢰하여 승압 후 사용하십시오.) • 콘센트 접지가 되어있지 않으면, 고장 및 감전의 원인이 됩니다. • 접지가 되어있지 않은 콘센트는 한전이나 전기 공사업체에 의뢰하여 반드시 접지 후 사용하십시오. 	<p>전원코드를 무리하게 구부리거나 묶거나 잡아당기지 마십시오.</p> <ul style="list-style-type: none"> • 감전이나 화재의 원인이 됩니다. 
<p>전원 플러그에 묻은 이물질은 물기가 없는 천으로 깨끗이 제거하여 주십시오.</p> <ul style="list-style-type: none"> • 감전, 쇼크, 발화원인이 될 수 있습니다. 	<p>전원 플러그를 콘센트에 꽂거나 뺄 때는 손의 물기를 반드시 제거한 후 전원 플러그를 잡고 꽂거나 뽑아 주십시오.</p> <ul style="list-style-type: none"> • 감전의 원인이 됩니다. 
<p>전원코드를 임의로 연결하거나 가공하여 사용하지 마십시오.</p> <ul style="list-style-type: none"> • 감전 및 화재의 원인이 됩니다. 	<p>한개 콘센트에 여러 제품의 전원 플러그를 동시에 꽂아 사용하지 마십시오.</p> <ul style="list-style-type: none"> • 발열, 발화, 화재의 원인이 됩니다. 
<p>플러그 및 전원 코드부를 반려동물이 물어뜯거나 못과 같이 날카로운 금속물체로 부터 손상을 입지 않도록 주의하여 주십시오.</p> <ul style="list-style-type: none"> • 코드 손상으로 합선, 감전, 화재 등의 원인이 됩니다. 수시로 전원코드와 전원 플러그 상태를 꼭 확인하십시오. 	<p>제품의 청소 및 관리를 하기 전에 전원 플러그는 콘센트에서 뽑아주십시오.</p> <ul style="list-style-type: none"> • 고장 및 감전의 원인이 될 수 있습니다. 

전원 관련

⚠ 경고 ⛔ (금지)

제품을 분리하거나 수리 또는 개조하지 마시고, 제품내부에 이물질이 들어가지 않도록 하십시오.



- 제품 고장의 원인이 됩니다.
- 제품 수리는 고객센터(1588-8899)로 문의 바랍니다.

전기난로, 촛불, 모기향 등의 화기를 멀리하십시오.

- 플라스틱 부품이 열에 의해 변형 또는 코드 피복이 녹아 화재, 감전의 원인이 됩니다.

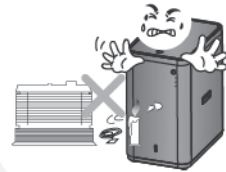

이 기기는 신체, 감각, 정신 능력이 결여되어 있거나 경험과 지식이 부족하여 감독이나 지시없이 안전하게 기기를 사용할 수 없는 사람(어린이 포함)이 사용하도록 만들어지지 않았습니다.



- 어린이가 기기를 가지고 놀지 않도록 주의하십시오.
- 감전이나 부상의 원인이 됩니다.

어린이가 제품 위에 올라가거나 제품 안에 들어가지 않도록 주의하십시오.

- 심각한 부상으로 이어질 수 있습니다.



설치가 완료되지 않은 상태에서 절대로 전원을 연결하지 마십시오.

- 감전 및 화재의 원인이 됩니다.

장기간 사용하지 않을 경우, 천둥 및 번개가 칠 경우, 청소 및 관리 전에는 전원 플러그를 뽑아 주십시오.

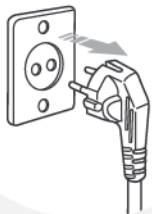

- 제품 고장의 원인이 됩니다.
- 감전, 화재의 원인이 됩니다.

전원코드나 전원 플러그가 파손되었거나 흔들릴 때는 사용을 중지하고 고객센터(지역번호없이 1588-8899)로 문의하십시오.

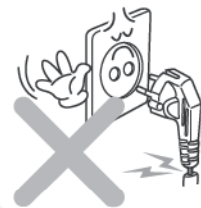

- 제품 사용 중 사용상의 부주의로 전원 코드의 피복이 벗겨지거나 찢힐 경우 화재 및 감전의 원인이 될 수 있으니, 수시로 전원코드와 전원 플러그, 콘센트의 상태를 꼭 확인하십시오.
- 전원코드나 전원 플러그가 파손된 경우에는 위험이 생기지 않도록 하기 위하여 제조자나 판매원 또는 자격 있는 기술자(서비스기사)에 의해 코드 교환을 하십시오.
- 반드시 지정된 서비스 센터에서 수리하시기 바랍니다.

제품 본체나 전원 플러그에 물을 뿌리거나 습기가 많은 곳에서 사용하지 마십시오.



- 누전으로 인한 화재의 원인이 됩니다. 고장의 원인이 되어 무상서비스를 받을 수 없습니다.

안전상의 주의

전원 관련

⚠ 경고

🚫 (금지)

어린이가 미생물제제를 손으로 만지거나 먹지 않도록 주의하여 주세요.



• 건강에 위험을 초래할 수 있습니다.

제품 내부의 교반 날개를 강제로 회전 시키지 마십시오. 구속된 회전부를 풀려고 할 때에는 기기의 전원스위치를 끄거나 전원에서 플러그를 완전히 뽑아주십시오.



• 부상 또는 제품 고장의 원인이 될 수 있습니다.

제품 청소시 가솔린, 시너 등 가연성 물질로 청소하는 것은 피하여 주세요.



• 폭발, 화재 등의 원인이 될 수 있습니다.

제품의 상태 유지를 위하여 전원은 항상 가동해 주세요.



• 자동 절전 기능이 있습니다.

식품, 식재료 찌꺼기 외에는 투입하지 마십시오. 특히 유리와 쇠붙이 등의 단단한 물질 처리용으로 사용하지 마십시오.



• 고장의 원인이 됩니다.

어린이가 운전 표시창 조작을 하지 않도록 주의를 부탁드립니다.



• 제품 고장이나 부상으로 이어질 수 있습니다.

제품 이상이 생겼을 경우에는 전원 플러그를 뽑은 후 A/S센터에 문의하여 주세요.

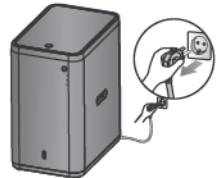

전원 관련

 경고

 (금지)

제품에 심한 충격을 주거나 떨어뜨리지 말아 주세요.

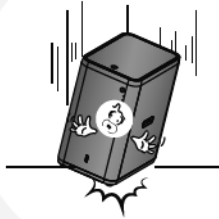

• 제품 고장 및 안전상의 문제가 발생할 수 있습니다.

유리, 쇠붙이, 접시, 숟가락, 젓가락, 나무, 칼 등 딱딱한 이물질이 교반조에 들어가지 않게 주의해 주세요.



• 제품 과열, 기계 고장 등으로 이어질 수 있습니다.

제품의 주위 온도가 5도이하일 때, 내부 미생물 제제의 온도 유지를 위하여 소비 전력이 올라갈 수 있으므로 주의해 주십시오.

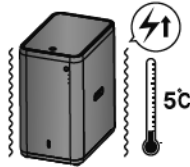

• 폭발, 화재 등의 원인이 될 수 있습니다.

자동열림센서 감지에 의해 열리는 뚜껑과 충돌하지 않도록 주의하여 주세요.

어린이나 반려동물에 의해 뚜껑이 자동으로 열리지 않도록 주의하여 주세요.

* 자동열림센서 ON/OFF 기능이 있습니다. (19 page 참고)

폐제품 처리



- 본 제품의 포장재는 국가 법률에 따라 재활용 가능한 재료로 만들어졌습니다.
- 이 포장재를 가정폐기물 또는 다른 폐기물과 버리지 말고 분리하여 배출해 주십시오.
- 전기 및 전자장치를 폐기해야 할 때는, 각 지역마다 정해진 수거 및 폐기방법으로 처리해야 합니다.

제품의 구조 및 명칭

제품의 구조 및 명칭

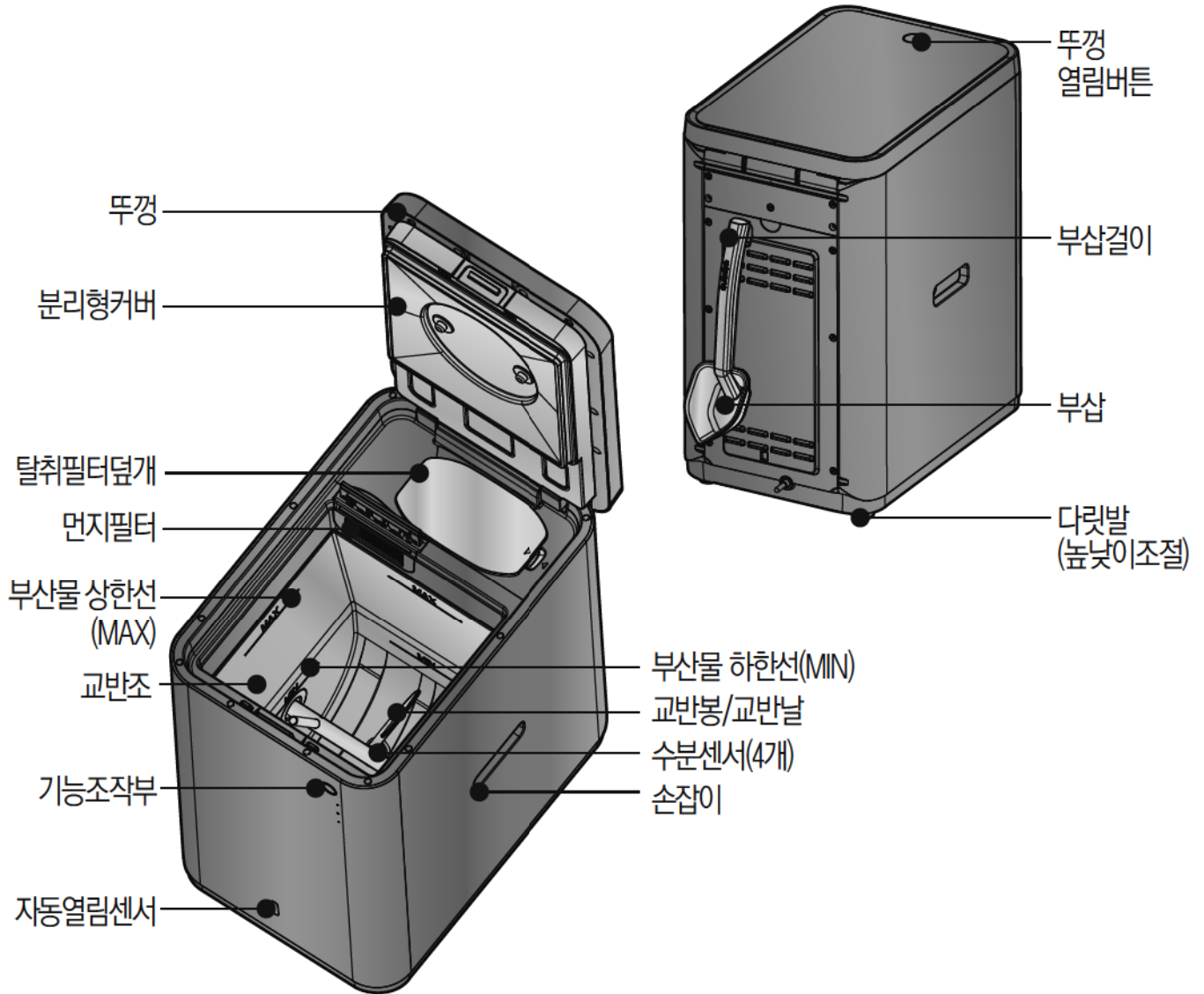

부속품 안내

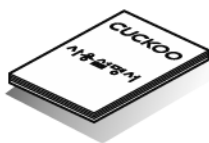

사용설명서



쿠쿠마이크로오가닉칩 (미생물제제)



탈취필터



부삽

설치 시 주의사항

- 1** 반드시 공기가 잘 통하는 베란다, 보조주방 등 설치하세요.
(밀폐된 장소에 설치하지 마세요.)

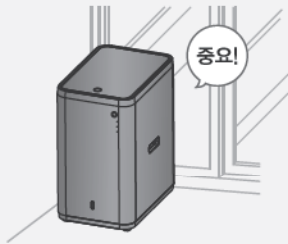

- 3** 부득이하게 실외 설치시에는
* 직사광선과 비를 맞지 않게 설치하여 주세요.
* 동절기에는 동결되지 않도록 주의하여 주세요.

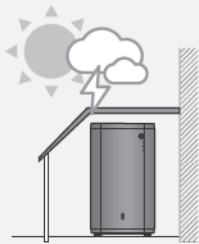

- 5** 바닥이 평평한 곳에 수평을 맞추어 설치하여 주세요.
(진동, 소음, 악취 및 고장의 원인이 됩니다.)
바닥이 평평하지 않을 경우 다릿발의 나사를 돌려 높이조절이 가능합니다.

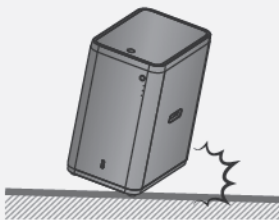

- 7** 부득이하게 바닥에 물이 생기는 경우 고임목을 이용하여 바닥과 10cm 이상 띄어 설치하세요.
* 감전 및 화재의 원인이 됩니다.

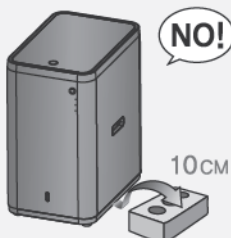

- 2** 본 제품은 실내용입니다. 실내 온도가 영하가 되지 않는 곳에 설치하여 주세요.
* 실내외 온도차가 클 경우(특히 겨울철) 제품설치 바닥면이 차가워 바닥면 공기배출구 주변의 따뜻한 바람에 의해 결로가 발생하여 곰팡이나 냄새가 발생할 수 있습니다. 주기적으로 점검하여 청소바랍니다.
(겨울철 실내창가에 결로가 발생하는 원리입니다.)

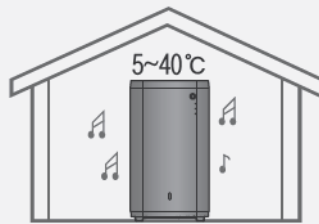

- 4** 뒤쪽 벽과는 약 10cm 이상 공간을 두고 설치하여 주세요.

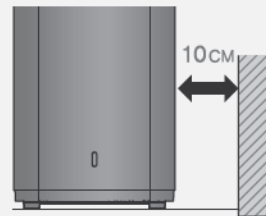

- 6** 물이 많은 곳이나 수돗가 등 비를 맞을 수 있는 곳에는 설치하지 마세요.
(감전위험)



- 8** 자동열림센서가 벽 또는 구조물을 감지하지 않도록 설치하세요.
* 센서 감지거리 설정은 20page를 참고하세요.
* 센서 ON/OFF 설정은 19page를 참고하세요.

사용 전 준비

- 1 바닥이 평평하고 통풍이 잘되는 곳에 제품을 놓습니다.

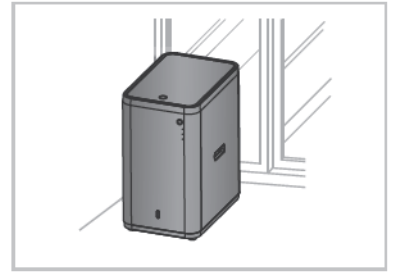

- 2 제품 내부의 미생물 제제를 꺼내어 놓습니다.

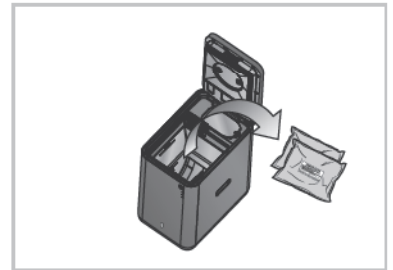

- 3 전원을 연결한 뒤 배양 모드를 동작해 주세요.
(전원 버튼을 눌러 전원을 켜 후, 제습 버튼을 3초간 누르면 배양 모드에 진입합니다.)

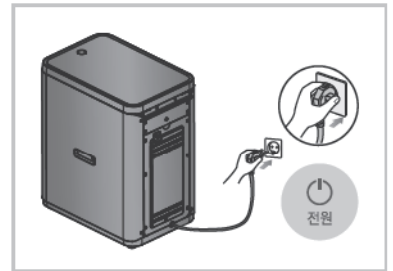

- 4 물 1.8L 를 넣어주세요.
(수돗물을 사용하세요)

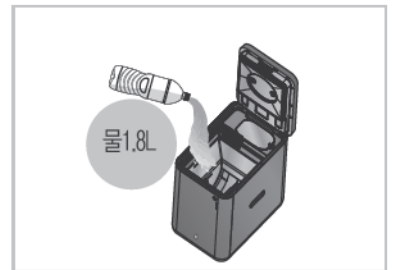

- 5 동봉된 미생물제제의 비닐을 뜯어 교반조에 부은 후 뚜껑을 닫습니다.

※ 분진이 날릴 수 있으니, 천천히 넣어주세요.

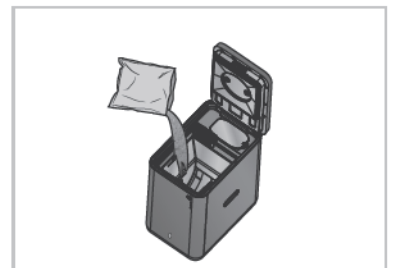

- 6 24시간 지난 후 음식물을 넣습니다.

※ 초기에는 탄수화물이나 단백질류 음식물을 소량 투입하여 분해가 잘 되는지 확인해 주세요.
(분해가 잘 되면 음식물의 양을 천천히 늘려주세요.)



제품 사용 TIP

1. 음식물이 발생할 때마다 수시로 넣어 주는 것이 가장 좋습니다.
2. 본 제품의 1일 최대투입용량은 1.5kg 이하, 1일 적정 투입용량은 1kg 이하입니다.
※ 미생물제제 상태에 따라 달라질 수 있습니다.
3. 많은 양의 음식물을 한꺼번에 넣을 경우 수분을 최대한 제거한 후 투입하여 주시고, 일정시간 음식물 투입을 중단해주십시오.
(미생물의 수분이 과도할 경우 분해가 되지 않을 수 있습니다.)

사용 전 주의사항

음식물이 다량 발생하는 경우

- 1일 처리 용량을 반드시 지켜 주세요. 용량이 초과될 경우 제품의 이상, 분해 효율 저하, 악취 발생 등의 소지가 있습니다.
- 미생물 제제의 상태가 질퍽하고 냄새가 날 경우 음식물이 과다 투입된 상태이므로, 이럴 경우 약 1~2일 음식물 투입을 중지하고, 내부가 건조된 상태가 되면 다시 사용하시기 바랍니다.
(상태에 따라 제습 또는 탈취버튼을 누르는 것도 좋습니다.)
- 김장, 냉장고 청소 등으로 인하여 한꺼번에 다량의 음식물이 발생할 경우, 1일 적정 용량을 넘지 않게 분리하고 수분을 제거한 후 투입하거나, 별도 분리 배출을 해주는 것이 가장 좋습니다.

음식물이 소량 발생하는 경우

- 음식물의 양이 1일 적정 용량에 훨씬 못 미치는 경우에는 국물, 물 등의 약간의 수분과 함께 투입하여 주는 것이 좋습니다.
(제품의 내부가 너무 건조할 경우 미생물 제제의 활동이 저하될 수 있습니다.)
- 제품 내부의 분해잔여물이 바삭 말라 먼지가 날릴 경우 국물, 물 등 약간의 수분을 투입하여 주세요.

음식물 투입 전 주의사항 및 투입 가능/불가능 음식물

투입 가능 및 불가능 물질

가능 물질

사람이 먹고 소화시킬 수 있는 물질이면 투입 가능합니다.
(미생물 제제도 살아 있는 생물입니다.)



과일, 야채류

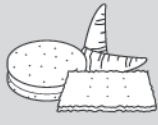

과자류

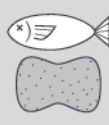

고기, 생선류



면, 곡류



김치, 찜개류



생선뼈

불가능 물질

사람이 먹고 소화시킬 수 없는 물질, 딱딱하고 분해가 안되는 물질은 투입 불가능합니다.
(미생물의 활동이 저하되거나 고장의 원인이 될 수 있습니다.)



동물의 뼈



조개껍질류

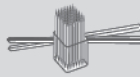

나무젓가락, 이쑤시개류



종이, 천, 테이프류



과일줄기, 씨앗류



양파, 옥수수 등 야채껍질류



버터, 크림, 식용유, 고기지방



금속(수저, 칼), 유리류



비닐봉지, 플라스틱, 고무류



약품류



담배, 커피찌꺼기류



계란, 호두 등 딱딱한 껍질류

- ※ 투입 불가능한 물질, 이물질 등 소비자 과실로 인한 제품의 손상 및 고장에 대한 A/S비용 등은 소비자 부담이오니 각별히 주의하여 주시기 바랍니다.
- ※ 투입불가능한 물질은 일반쓰레기이므로 일반쓰레기 종량제봉투에 버려주십시오. 버릴 때 비닐봉지나 위생백에 넣어 입구를 봉인한 후 종량제봉투에 넣으면 부패에 의한 악취발생을 억제 할 수 있습니다.
- ※ 청소세제(락스, 곰팡이 제거제 포함) 및 화학약품을 투입하지 마세요. (미생물활동이 저하되고 인체유해가스가 발생 할 수 있습니다.)

음식물 투입 전 주의사항



- 김치 등 양념 많은 음식류
- 된장, 젓갈, 고추장류

씻어서 넣어 주세요. (악취의 원인이 됩니다.)
되도록 적게 넣어 주시고, 한번 헹군 후 투입해 주세요.
싱크대 거름망을 이용하면 편리합니다.



- 찜개, 국물류
- 수분이 많은 음식류

수분은 제거해 주세요. (미생물 분해작용을 방해합니다.)
수분을 제거한 후 투입해 주세요.
싱크대 거름망을 이용하면 편리합니다.



- 배추, 샐러리, 미나리 등 야채류

잘라서 넣어 주세요. (교반봉 고장의 원인이 됩니다.)
분해가 잘되지 않는 음식물은 작게 잘라서 투입해 주세요.
한번에 많은 양의 투입은 자제해 주세요.



- 떡 등 단단한 음식류
- 수박, 참외, 오렌지 껍질 등 껍질이 단단한 과일류

조금씩 넣어 주세요. (분해가 잘되지 않습니다.)
분해되는데 오래 걸리는 음식물은 작게 잘라서 투입해 주세요.
한번에 많은 양의 투입은 자제해 주세요..

기능조작부

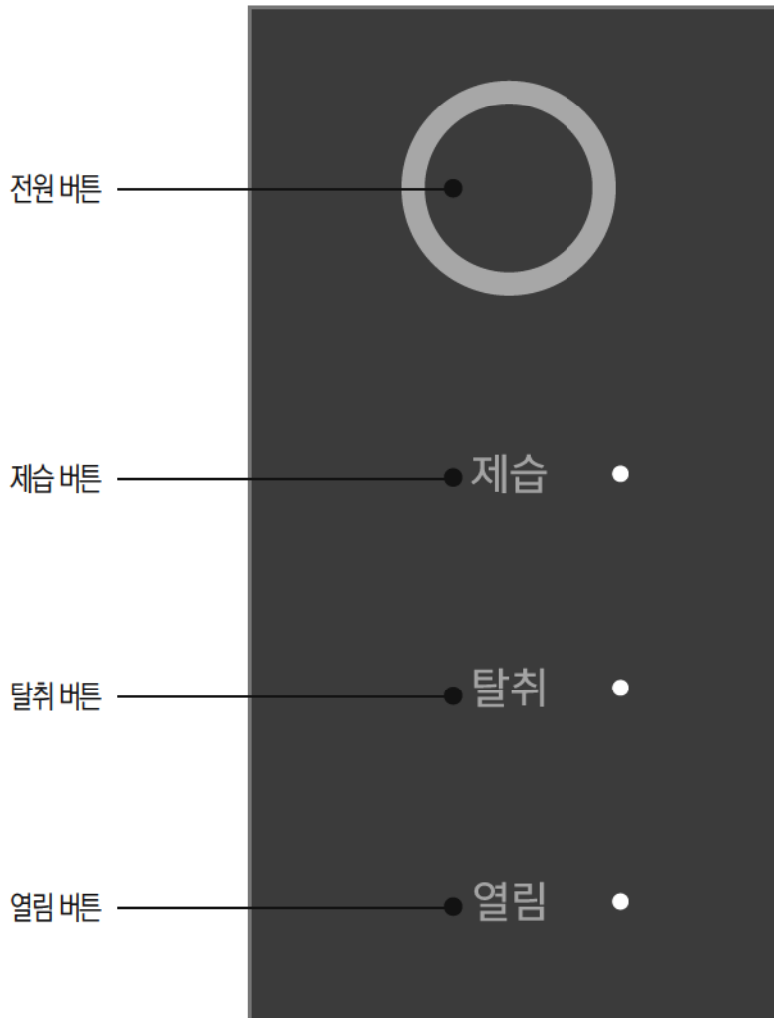

기능 조작부

버튼명	설명
전원	전원을 켜거나 끌 수 있습니다.
제습	제습 모드 시작/해제 시 사용합니다. * 버튼을 3초 이상 누르면 배양 모드를 시작할 수 있습니다. (배양 모드 동작 중 제습 버튼을 짧게 누르면 배양 모드가 해제됩니다.)
탈취	탈취 모드 시작/해제 시 사용합니다. * 버튼을 2초 이상 누르면 버튼 잠금을 설정/해제할 수 있습니다.
열림	버튼을 누르면 자동으로 뚜껑이 열립니다. * 버튼을 2초 이상 누르면 자동 열림 센서를 ON/OFF할 수 있습니다.

상태 알림 표시등

동작상태 표시등

- 동작 상태 표시등의 색상을 통해 현재 제품의 상태를 확인하세요.



위치	색상	설명
동작상태표시등	노란색점등	수분이 부족한 상태입니다. 적정량의 음식물 또는 물 300mL 를 넣어주세요.
	초록색점등	수분이 적절한 상태입니다.
	파란색점등	수분이 과도한 상태입니다. 음식물 투입을 하루정도 중단해주세요.
	흰색깜빡임	뚜껑이 열린 상태입니다.
	흰색점등	자동 열림 센서가 물체를 감지 중인 상태입니다.
	노란색어둡게점등	절전모드가 동작 중인 상태입니다.
	초록색어둡게점등	
	파란색어둡게점등	
주황색어둡게점등/ 밝게점등(반복)	배양모드가 동작 중인 상태입니다. 배양모드가 끝난 후 사용해주세요. (배양모드 24시간 동작)	

제습, 탈취, 열림 표시등



위치	색상	설명
제습 표시등	흰색 점등	제습 모드가 동작 중인 상태입니다.
탈취 표시등	흰색 점등	탈취 모드가 동작 중인 상태입니다.
	빨간색 깜빡임 (버튼 누름 시)	버튼 잠금이 동작 중입니다. 버튼 잠금을 해제하시려면 탈취 버튼을 2초간 눌러주세요.
열림 표시등	흰색 점등	자동 열림 센서가 활성화된 상태입니다.
	흰색 깜빡임	뚜껑이 열린 상태입니다.

기능 표시부의 이상점검 기능

에러 감지 및 DISPLAY 창 표시 설명

① 교반 모터 에러

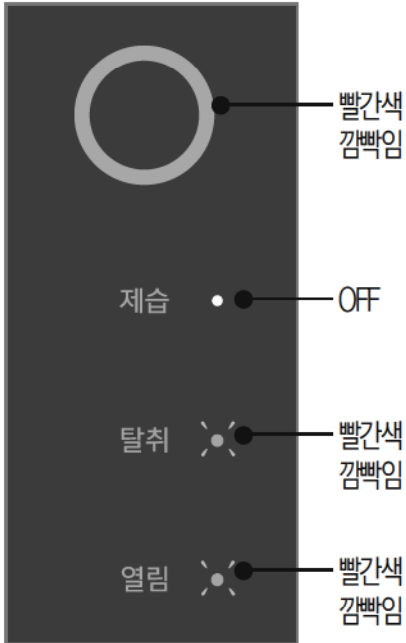

② 드럼 온도 센서 에러



③ 팬 모터 에러

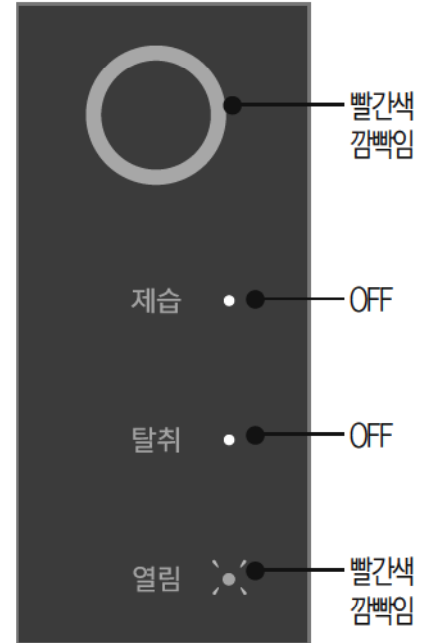

④ 자동열림센서 에러



⑤ 수분 센서 에러



⑥ 터치센서 또는 MICOM 에러

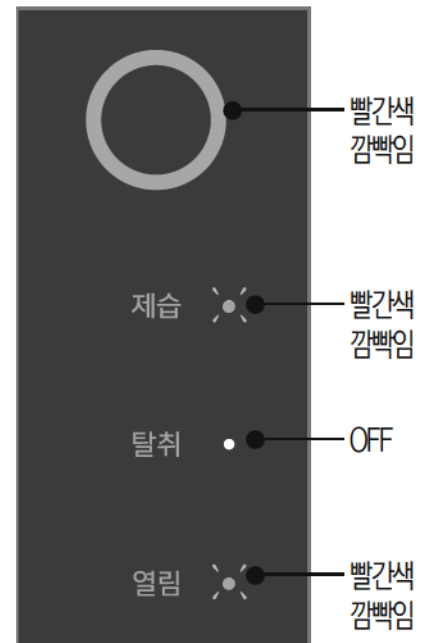

표준 모드

- 수분량에 따라 동작 알고리즘을 달리하여 효율적으로 음식물 처리를 진행합니다.
- 전원이 꺼진 상태에서 전원 버튼을 누르면 표준 모드로 진입합니다.
- 수분량 1단계(건조): 수분이 부족한 상태입니다. 적정량의 음식물 또는 물 300mL를 넣어주세요.
- 수분량 2단계(적정): 수분이 적절한 상태입니다.
- 수분량 3단계(습함): 수분이 과도한 상태입니다. 음식물 투입을 하루 정도 중단해주세요.

※ 제품 동작 중 수분량에 따른 동작 상태 표시등(제습, 탈취 모드 동일함)

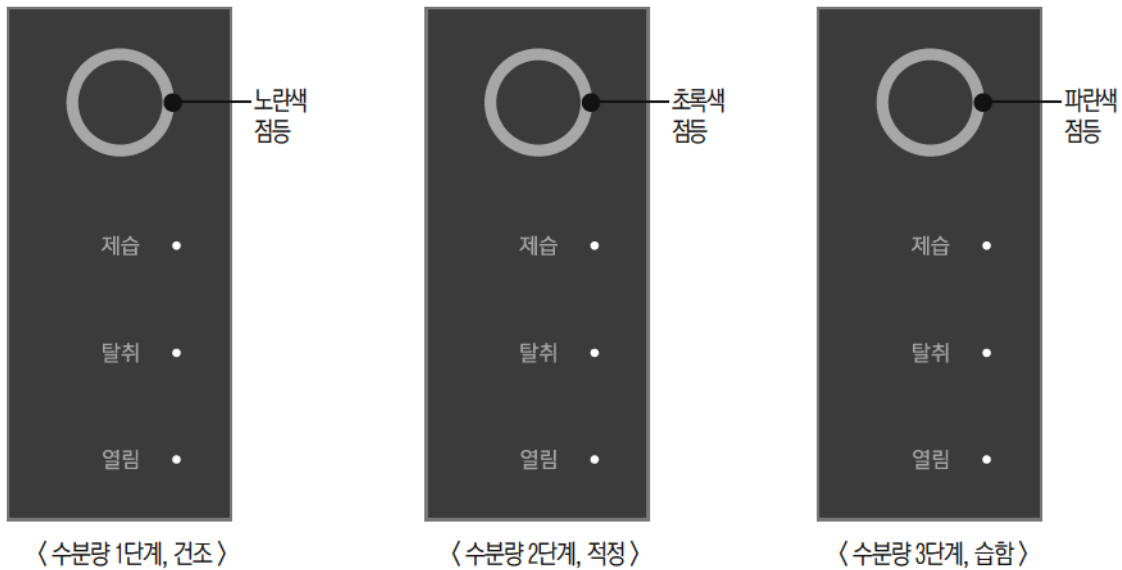

절전 모드

- 표준 모드 동작 중 일정 시간이상 음식물 투입이 없을 경우 에너지 절약을 위해 절전 모드로 전환됩니다.
- 뚜껑을 열고 닫으면 절전 모드가 중지되고 표준 모드로 자동 전환됩니다.

※ 절전 모드 동작중 표시

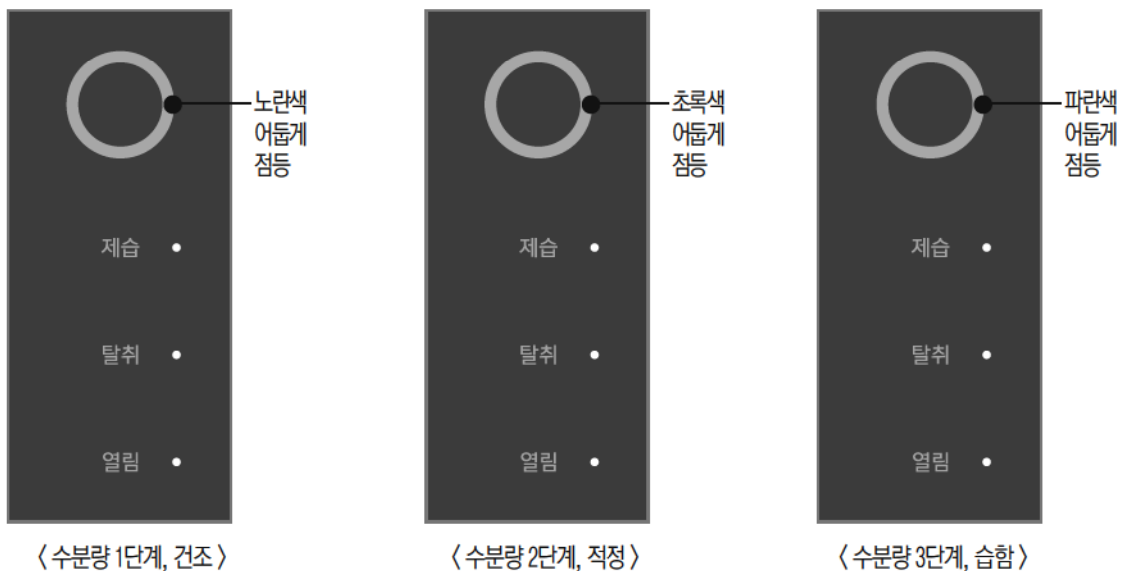

모드(MODE)별 동작 설명

제습 모드

- 내용물이 걸죽하거나 수분이 많을 경우 사용합니다.
- 제습 모드는 최대 24시간동안 동작하며, 그 후 표준 모드로 전환됩니다.
- 제습 버튼을 누르면 제습 모드를 시작하고, 제습 모드 동작 중 제습 버튼을 한번 더 누를 경우 제습 모드가 취소됩니다.

※ 제습 모드 동작 중 표시



탈취 모드

- 발효 냄새가 심할 경우 사용합니다.
- 제습 모드는 최대 24시간동안 동작하며, 그 후 표준 모드로 전환됩니다.
- 탈취 버튼을 누르면 탈취 모드를 시작하고, 탈취 모드 동작 중 탈취 버튼을 한번 더 누를 경우 탈취 모드가 취소됩니다.

※ 탈취 모드 동작 중 표시

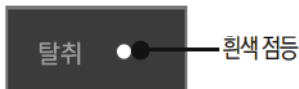

배양 모드

- 처음 제품을 사용하시는 경우 배양 모드로 미생물을 배양해주세요.
- 제품 동작 중에 제습 버튼을 3초간 누르면 배양모드로 진입합니다.
- 미생물 배양 및 사용 방법은 10페이지 참고해주세요.
- 배양 모드는 24시간 동안 동작 후 표준 모드로 전환됩니다.
- 배양 모드 종료 이후 음식물을 투입해주세요.
- 배양 모드 동작 중 제습 버튼을 짧게 누를 경우 표준 모드로 전환됩니다.

※ 배양 모드 동작 중 표시



〈 배양 모드 동작 중 〉

자동 열림 기능

- 자동 열림 센서를 발 또는 손으로 인식시키거나 열림 버튼을 누르면 뚜껑이 자동으로 열립니다.
- 음식물을 투입한 후 손으로 뚜껑을 눌러 닫습니다.
- 사용 환경에 따라 자동 열림 센서 감지 거리를 조절하거나 센서 감지 기능을 정지할 수 있습니다.
(20page 센서 감지 거리 설정 모드 내용 참고)



자동 열림 센서 비활성화 기능

- 청소 시나 어린이, 반려동물에 의한 오동작을 방지하기 위해 센서를 비활성화할 수 있는 기능입니다.
- 제품 동작 중에 열림 버튼을 2초 이상 누르면 자동 열림 감지 센서를 활성화/비활성화 할 수 있습니다.
- 제품의 초기 상태는 센서 활성화 상태입니다.

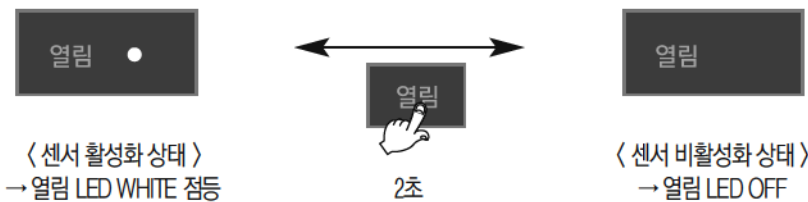

버튼 잠금 설정

- 청소 시나 어린이, 반려동물에 의한 오동작을 방지하기 위해 버튼을 잠글 수 있는 기능입니다.
- 탈취 버튼을 2초 이상 누르면 버튼 잠금이 설정/해제됩니다.



- < 버튼 잠금 상태에서 아무 버튼 누름 시 >
→ 탈취 LED RED 깜빡임(3초간)

자동 열림 센서 감지 거리 설정

자동 열림 센서 감지 거리 설정

사용자 환경에 맞게 자동 열림 센서의 감지 거리를 조절하는 기능입니다. (초기 설정 값 : 2단계)

- 1 전원을 끈 상태(전원 플러그는 연결되어 있고 기능표시부가 모두 소등된 상태)에서 탈취 버튼과 열림 버튼을 동시에 2초 이상 누릅니다.

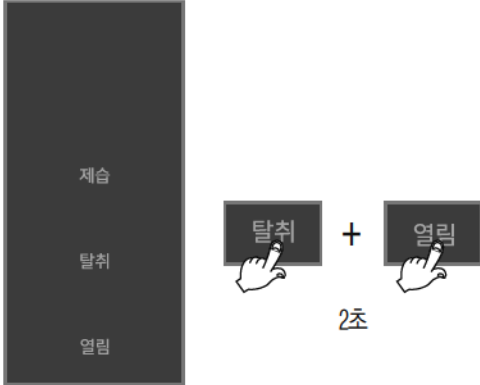

- 2 자동 열림 센서 감지 거리 설정 모드 진입 시 기능표시부가 그림과 같이 표시됩니다.



- 3 열림 버튼을 눌러 자동 열림 센서 감지 거리를 설정합니다. (총 1~3단계)

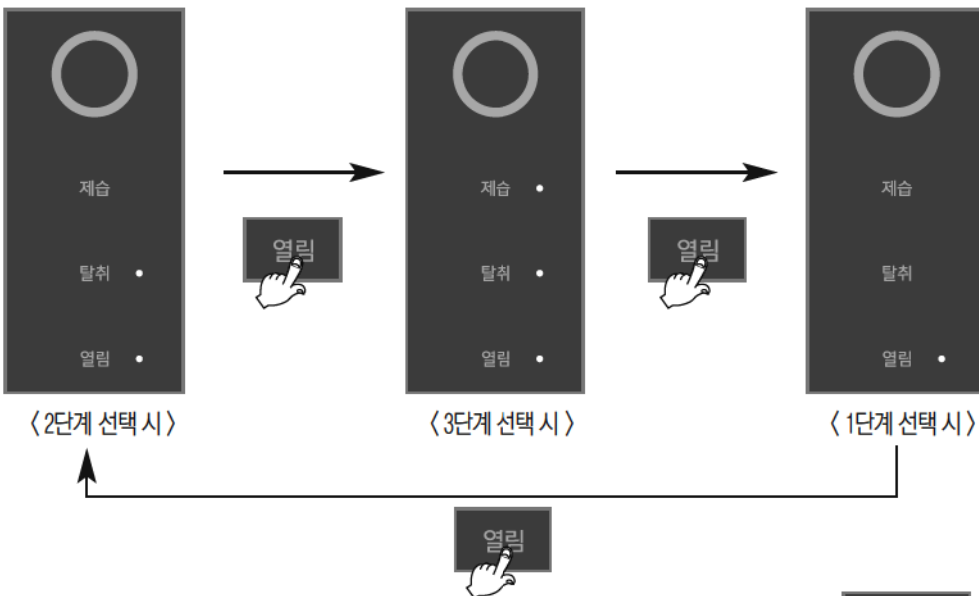

- 4 전원 버튼을 눌러 기능 설정을 완료합니다.
※ 7초 이상 버튼 입력이 없으면 기능 설정이 취소됩니다.



음성 볼륨 설정

음성 기능을 해제하거나 음성 볼륨을 조절하는 기능입니다.(초기 설정 값 : 2단계)

- 1 전원을 끈 상태(전원 플러그는 연결되어 있고 기능표시부가 모두 소등된 상태)에서 탈취 버튼과 열림 버튼을 동시에 2초 이상 누릅니다.

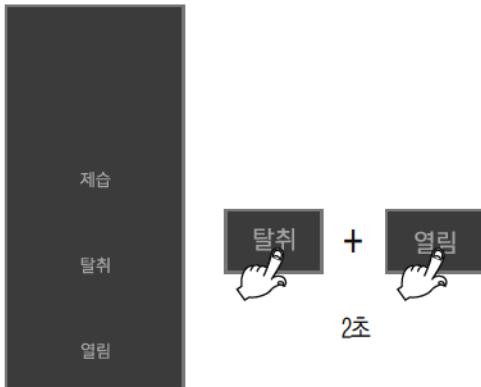

- 2 자동 열림 센서 감지 거리 설정 모드로 진입한 후 탈취 버튼을 1회 눌러 음성 볼륨 설정모드로 진입합니다.

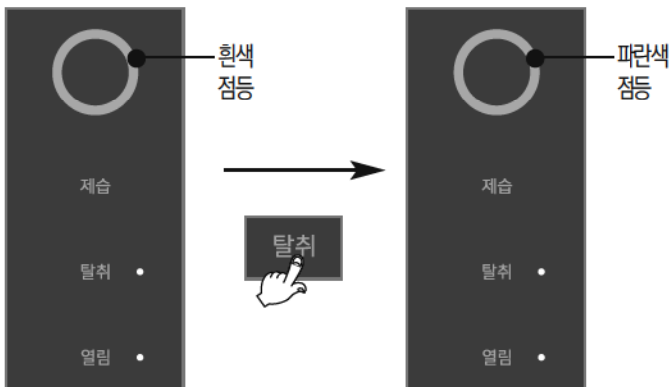

- 3 열림 버튼을 눌러 음성 볼륨을 설정합니다. (OFF, 1~3단계)

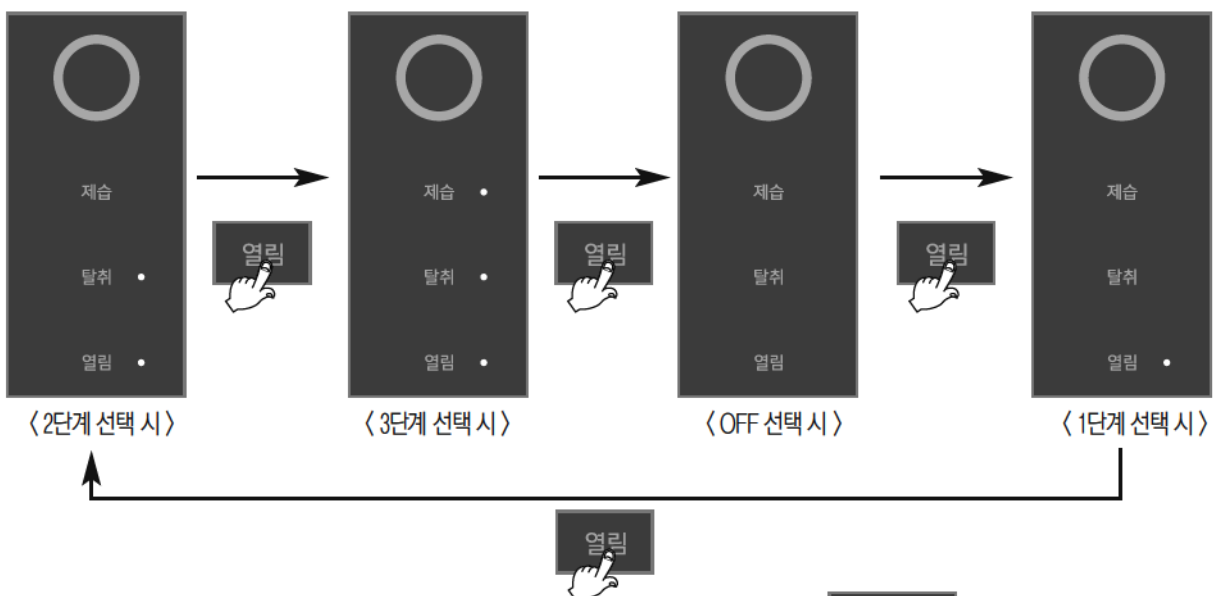

- 4 전원 버튼을 눌러 기능 설정을 완료합니다.
* 7초 이상 버튼 입력이 없으면 기능 설정이 취소됩니다.

제품 사용방법

1 뚜껑을 연 후 음식물 투입

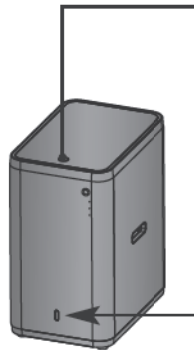
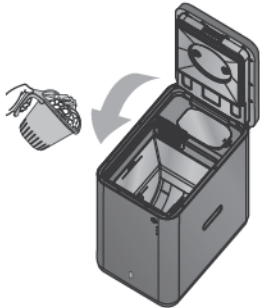

뚜껑 열림 버튼 또는

자동열림센서를 이용하여 뚜껑을 열수있습니다.

- 뚜껑을 닫으실 때는 '딸깍' 소리가 날때 까지 끝까지 내려 주세요. '딸깍'소리가 나지 않을 경우 뚜껑이 열릴 수 있으니 주의하세요)
- 자동열림센서는 감도조절 또는 기능을 잠글 수 있습니다.
(자세한 방법은 19~20P를 참고하세요)

2 투입 후 뚜껑을 닫으면 교반봉이 회전하며 음식물을 섞어 줍니다.

이때 제품의 내부는 원활한 분해 소멸을 위해 최상의 미생물 서식 조건을 만들어 줍니다.
(내부 온도 유지를 위해 제품의 겉면에 약간의 열이 날 수도 있습니다.)

3 24시간이 지나면 대부분의 음식물은 분해되고, 기화된 악취가스 및 수증기는 탈취장치를 통해 외부로 배출됩니다.(인체에 무해합니다.)

4 시간이 지나면 분해 소멸된 음식물 이 분해 잔여물로 쌓이게 되는데 부산물 상한선 (MAX) 까지 쌓이면 부압을 이용하여 부산물 하한선 (MIN) 까지 분해잔여물을 제거해 주세요.

- ※ 부산물하한선(MIN) 까지 제거후에는 일주일간 소량만 투입해주세요.
(분해가 잘 되면 음식물의 양을 천천히 늘려주세요.)

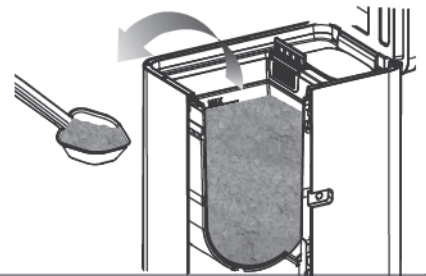

5 내부 왼쪽 상단에 있는 먼지필터는 주기적으로 확인하여 먼지필터의 이물질은 물 또는 부드러운 솔이나 천으로 깨끗하게 세척합니다.

(월 1회 이상 청소 권장)



6 분리형 커버는 주기적으로 확인하여

주방용 중성세제 및 스폰지로 자주 세척해 주시고 물기를 제거한 행주로 닦아 주십시오.

장기간 방치할 경우 냄새가 나는 원인이 됩니다.

- ※ 분리형커버 양쪽 측면을 잡고 당기면 분리할 수 있습니다.
- ※ 세척 후 반드시 장착하여 사용해 주세요.

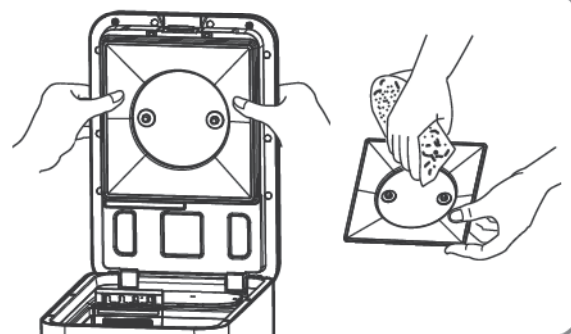

제품 보관방법

단기간 미사용 시 관리 방법(일주일 이내)

- 여행, 출장 등으로 인한 단기간 미사용 시에는 전원 플러그를 뽑지 마시고 연결한 채로 유지해 주세요.
- 전원 플러그를 뽑을 시 재사용 할 때 미생물 제제의 활동이 저하되거나 악취 또는 벌레 발생의 원인이 될 수 있습니다. (48시간 이후 자동 절전모드로 전환됩니다.)
- 다시 사용할 때, 분해 잔여물이 먼지가 날릴 정도로 건조할 경우 국물이 있는 음식물을 투입하거나 물 500mL 정도와 설탕 2~3스푼을 넣어주세요. (조금 건조한 정도면 물 200mL 정도를 투입해 주세요.)

장기간 미사용 시 관리 방법(일주일 이상)

- 장기간 사용하지 않을 경우에는 1~2일 전 음식물 투입을 중지하여 주시고 제습버튼을 눌러서 분해잔여물이 건조한 상태가 될 수 있도록 해주세요. (수분이 남아있을 시 악취의 원인이 될 수 있습니다.)
- 제품 내부의 건조된 분해잔여물은 모두 배출하여 밀폐 가능한 팩 등에 담아 완전히 밀폐한 후 보관하면 제품을 다시 사용할 때 재사용할 수 있습니다. (분해잔여물의 양은 부산물 하한선(MIN) 정도만 남겨두시고 나머지는 일반쓰레기로 버리시면 됩니다.)
- 만약 몇 개월 동안 미사용할 경우, 분해잔여물을 모두 버려주시고, 재사용할 때는 쿠크 마이크로오가닉칩(미생물 제제)을 구입하여 사용해주세요.
- 제품 보관시에는 먼저 전원플러그를 뽑고 내부 먼지필터, 내부 뚜껑, 교반조 등을 깨끗하게 청소한 후 습기가 적고 통풍이 잘되는 곳에 보관해 주세요.



쿠크 마이크로오가닉칩
구매바로가기 QR 코드

분해잔여물 처리방법

분해잔여물이란?

음식물 중 5%정도는 미생물이 분해하기 어려운 난분해성 물질이 포함되어 있습니다. 이러한 무기질은 분해 속도가 느리기 때문에 제품의 처음 미생물 양보다 시간이 지남으로 부피가 늘어 납니다. 이렇게 늘어난 것을 분해잔여물이라고 하는데, 이런 분해잔여물을 퍼내어 일반 쓰레기(지자체 조례 규정)로 버릴 수 있습니다.

분해잔여물 처리

- 제품 부산물 상한선 (MAX) 까지 부산물이 차오르면(약 1~2개월소요), 하한선 (MIN) 까지 떨어내어 일반 쓰레기로 버려 주세요.
- ※ 부산물하한선(MIN) 까지 제거후에는 일주일간 소량만 투입해주세요. (분해가 잘 되면 음식물의 양을 천천히 늘려주세요.)

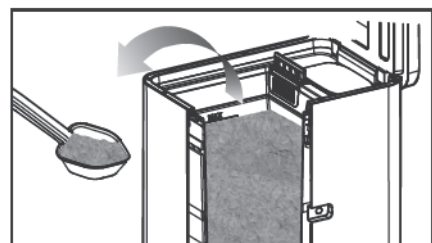

제품 청소 방법 및 유지관리

내부청소의 경우

물로 세척하지 마시고 내부 먼지필터 및 분리형커버는 주기적으로 물티슈나 행주로 내부를 가볍게 닦아주세요.
(미생물을 넣고 사용하는 중인 경우 미생물을 내부에서 떨어내지 않으셔도 됩니다.)

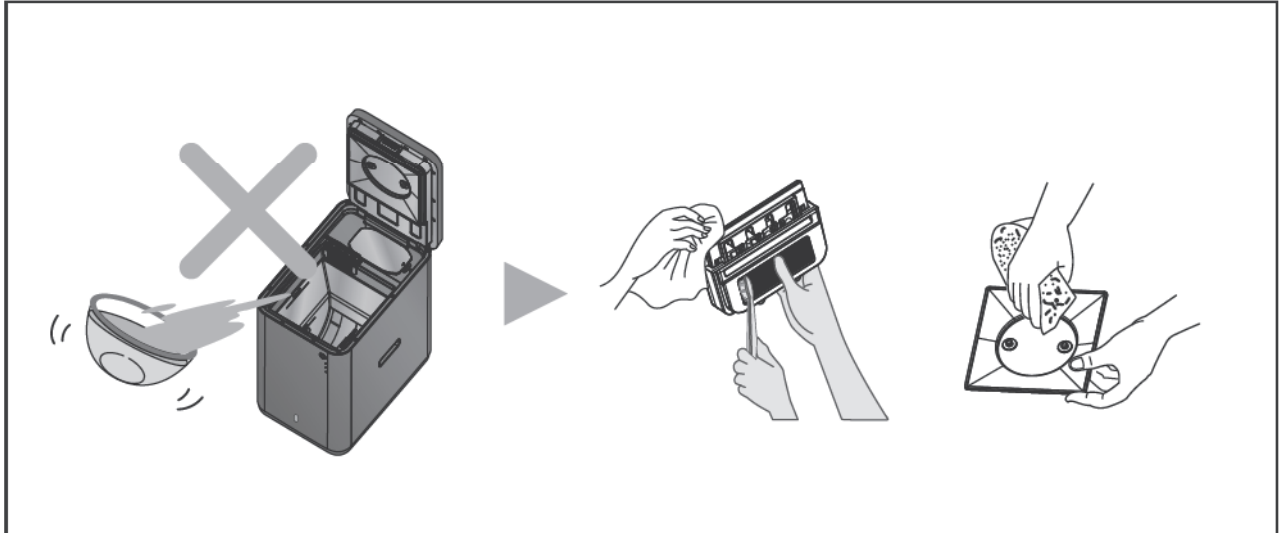

탈취필터 교체방법

1. 뚜껑을 열고 탈취필터덮개를 분리해주세요.
2. 탈취필터를 잡고 위쪽으로 분리해주세요.
3. 구입하신 탈취필터의 비닐과 하부 스티커를 떼고 쿠쿠로고가 보이는 방향으로 삽입해주세요.
* 탈취필터 체결부에 이물질(활성탄가루 등)이 있는지 확인 후 삽입해 주세요.
4. 탈취필터덮개를 덮어주세요.
* 탈취필터덮개가 '딸깍'하고 소리날 때 까지 눌러주세요.

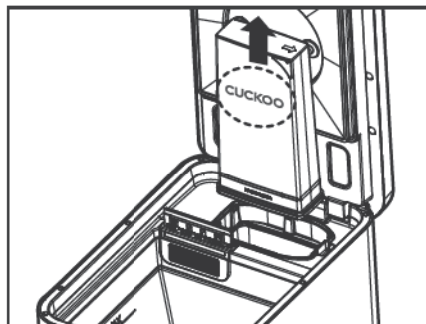
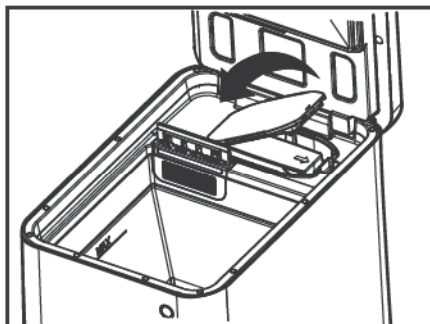

쿠쿠 복합탈취필터
구매바로가기 QR 코드

고장신고 전에 확인하십시오

▼ 사용방법 대로 올바르게 사용하지 않았을 경우에는 고장이 아니더라도 제품이 제대로 작동하지 않을 수가 있습니다.
제품 기능에 이상이 있으면 아래의 점검표로 점검해보고 그래도 이상이 있으면 고객센터(1588-8899)로 문의하여 주십시오.

증 상	발생원인	해결방법
제품이 작동하지 않을 때	<ul style="list-style-type: none"> • 전원플러그가 콘센트에 확실히 꽂혀있습니까? • 정전이 되지 않았습니까? 	<ul style="list-style-type: none"> • 전원을 확인해주세요. • 전원을 확인해주세요.
소음이 날 경우	<ul style="list-style-type: none"> • 모터 및 기계적인 소음일 경우 • 간혹 뾰드득 등 무언가 끌리는 소리가 납니까? 	<ul style="list-style-type: none"> • 전원을 차단 후 고객센터로 문의해 주세요. • 내부가 건조하거나, 잔여물 양이 많을 경우 소음이 발생 할 수 있습니다. 물을 추가 투입하거나, 잔여물을 비워주세요.
음식물이 안 섞일 경우	<ul style="list-style-type: none"> • 딱 딱 부딪히는 소리가 납니까? • 교반모터 불량일 경우 • 교반조 내부가 너무 질퍽한 경우 • 모서리에 미생물이 굳어 있습니까? 	<ul style="list-style-type: none"> • 내부에 이물질이 있는지 확인 후 제거합니다. • 전원을 차단 후 고객센터로 문의해 주세요. • 미생물의 수분이 너무 많습니다. 제습기능을 작동하고, 1~2일간 투입을 중단합니다. • 교반 시 모서리 일부가 안섞일 수 있습니다. 미생물이 굳어 있을 경우 원활한 분해활동을 위해 동봉된 부삽으로 긁어 잘 섞이게 해주세요.
분해 잔여물에서 냄새가 날 경우	<ul style="list-style-type: none"> • 청국장 또는 발효되는 냄새가 날 경우 • 시큼한 냄새가 납니까? 	<ul style="list-style-type: none"> • 미생물의 정상적인 분해작용 시 나는 냄새입니다. • 미생물 초기 발효 시 미생물 특유의 냄새가 날 수 있습니다. 1~2주 사용 후에도 계속 똑같은 냄새가 난다면 고객센터로 문의해 주세요.
자동 열림 기능이 작동하지 않을 때	<ul style="list-style-type: none"> • 자동 열림 센서창에 이물질이 묻었습니까? • 자동 열림 기능이 꺼져 있습니까? • 배양 모드가 동작 중입니까? 	<ul style="list-style-type: none"> • 이물질을 닦아주세요. • 19페이지 자동 열림 센서 비활성화 기능을 참고해서서 센서를 활성화 시켜주세요. • 배양 모드 중에는 자동 열림기능이 동작하지 않습니다.

* 미생물 제제는 1년, 탈취필터는 8~12개월마다 교체해주시는 것이 좋습니다.

고장신고 전에 확인하십시오

- ▼ 사용방법 대로 올바르게 사용하지 않았을 경우에는 고장이 아니라도 제품이 제대로 작동하지 않을 수가 있습니다.
제품 기능에 이상이 있으면 아래의 점검표로 점검해보고 그래도 이상이 있으면 고객센터(1588-8899)로 문의하여 주십시오.

증 상	발생원인	해결방법
실내에서 냄새가 날 경우	<ul style="list-style-type: none"> • 제품을 닫았는데 냄새가 날 경우 • 팬모터가 고장났을 경우 • 뚜껑 및 팬모터에 이상이 없을 경우 	<ul style="list-style-type: none"> • 뚜껑이 잘 닫혀 있는지 확인합니다. • 제품바닥면에 결로가 발생하여 곰팡이나 냄새가 발생 할 수 있습니다. 주기적으로 점검하여 청소 바랍니다. (겨울철 실내창가에 결로가 발생하는 원리입니다.) • 팬모터가 고장났을 경우 탈취기능이 동작하지 않습니다. 먼지필터나 제품바닥면에 바람이 나오는지 확인합니다. 바람이 나오지 않을 경우 전원을 차단 후 고객센터(1588-8899)로 문의해 주세요. • 탈취필터의 교환주기를 확인하고 필터를 교체합니다.
분해가 잘 안되는 경우	<ul style="list-style-type: none"> • 교반이 잘 되지 않습니까? • 미생물이 질퍽합니까? • 음식물 분해가 느립니까? • 음식물 분해가 느립니까? • 제품을 장시간 사용하지 않았습니까? 	<ul style="list-style-type: none"> • 모터 이상으로 전원을 차단 후 고객센터(1588-8899)로 문의해 주세요. • 미생물의 수분이 너무 많습니다. 제습기능을 작동하고, 1~2일간 투입을 중단합니다. • 섬유질은 분해에 오랜 시간이 걸립니다. 잘게 잘라 투입해 주시면 분해가 빠릅니다. • 미생물에 기름기가 있을 경우 정상적인 분해활동을 하지 못합니다. 더 이상 분해가 되지 않을 경우 미생물을 교체해주세요. • 전원을 확인합니다. • 미생물을 교체해주세요.
내부가 건조할 경우	<ul style="list-style-type: none"> • 음식물 투입이 적거나 없습니까? 	<ul style="list-style-type: none"> • 물 500ml 정도와 설탕 2~3스푼을 넣어주면 미생물 활성화에 도움이 됩니다.
점검 불이 들어오는 경우	<ul style="list-style-type: none"> • 제품에 이상이 있습니다. 	<ul style="list-style-type: none"> • 전원을 차단 후 고객센터(1588-8899)로 문의해 주세요.

* 미생물 제제는 1년, 탈취필터는 8~12개월마다 교체해주시는 것이 좋습니다.

제품규격

제품명	쿠쿠 음식물 처리기	
모델명	CFD-C151MO	
정격전압	AC220V / 60Hz	
소비전력	130 W	
처리방식	미생물 발효 소멸방식	
탈취필터구분	쿠쿠복합탈취필터	
탈취필터소재	3중복합카본펠릿	
탈취필터교환주기	8~12개월	
미생물제제	쿠쿠마이크로오가닉칩 (호기성,호산성,호염성 바실러스계 미생물)	
미생물제제 교환주기	1년 권장	
용량	1일 최대 1.5kg, 1일 적정 1kg 이하	
제품	중량	약 13.5 kg
	사이즈 (가로 X 세로 X 높이)	450 X 300 X 530(mm)
사용환경온도		5~40℃

- ※ 본 사용설명서에 표시된 내용(외관, 디자인 및 규격)은 제품의 품질 향상을 위해 예고없이 변경되는 수가 있습니다.
- ※ 제품의 인쇄사양은 변경될 수 있습니다.

고장문의

장기간 사용한 제품은 열, 습기, 먼지 등의 영향으로 부품이 노화하여 고장으로 이어지는 경우가 있습니다.

이와 같은 증상이 발생할 경우엔

- ① “고장신고 전에 확인하십시오” 25~26페이지에 해당되는 증상 이외의 내용발생
- ② 제품에 손을 대면 짜릿한 전기가 흐른다.
- ③ 전원은 들어오나 열이 가해지지 않는다.
- ④ 그외 다른 이상이나 고장이 발생할 경우

사용을 중지하여 주십시오.

전원 플러그를 뺀 후 반드시 서비스 센터에 문의하여 주시기 바랍니다.

서비스 문의 **1588-8899** ※ '1588-8899'를 이용하실 경우 시내 전화요금이 부과됩니다.
 ※ 고장문의, A/S 접수는 홈페이지 1:1채팅 상담을 이용 하시면 보다 편리하게 이용 하실 수 있습니다.

계약 관련 문의

이와 같은 증상이 발생할 경우엔

- ① 가입(신규 설치), ② 변경(설치 장소, 계약정보), ③ 해약 관련 문의가 있을 경우에는 아래의 번호로 문의하여 주시기 바랍니다.

계약관련 문의 **1577-0010** ※ '1577-0010'를 이용하실 경우 시내 전화요금이 부과됩니다.
 ※ 고장문의, A/S 접수는 홈페이지 1:1채팅 상담을 이용 하시면 보다 편리하게 이용 하실 수 있습니다.

서비스에 대하여

• 고객의 권리

고객께서는 제품사용중에 고장 발생시 구입일부터 1년 동안 무상서비스를 받으실 수 있는 (소중한 권리)가 있습니다. 단, 고객 과실 및 천재지변에 의해 고장이 발생한 경우는 무상서비스 기간내라도 유상 처리됨을 알려드립니다.

• 유상서비스(고객의 비용부담)에 대한 책임

서비스 신청시 다음과 같은 경우는 무상서비스 기간내라도 유상처리 됩니다.

- 1) 제품내에 이물질(물, 음료수, 커피, 장난감 등)하여 고장이 발생하였을 경우
- 2) 제품을 떨어뜨리거나 충격으로 인하여 제품 파손 및 기능상의 고장이 발생하였을 경우
- 3) 신나, 벤젠 등 유기용제에 의하여 외관 손상 및 변형이 된 경우
- 4) 쿠쿠 정품이 아닌 부품 또는 소모품을 사용하여 제품 고장이 발생하였을 경우 (어댑터, 배터리, 필터 등)
쿠쿠 정품은 고객상담실로 문의하여 지정된 서비스센터에서 구입하신 후 사용하십시오.
- 5) 사용전압을 잘못 공급하여 제품 고장이 발생하였을 경우
- 6) 고객이 제품을 임의로 분해하여 부속품이 분실 및 파손되었을 경우
- 7) 쿠쿠 서비스센터의 수리기사가 아닌 사람이 제품을 수리 또는 개조하여 고장이 발생하였을 경우
- 8) 천재지변(낙뢰, 화재, 풍수해, 가스, 염해, 지진 등)에 의해 고장이 발생하였을 경우
- 9) 쿠쿠 제품 사용설명서 내에 "안전상의 경고"를 지키지 않아 고장이 발생하였을 경우 ("안전상의경고"를 잘 지키면 제품을 오래사용하실 수 있습니다)
- 10) 기타 고객 과실에 의하여 제품 고장이 발생하였을 경우

폐 가전제품의 처리방법

• 당 제품의 폐기 처리는 다음과 같이 정부와 회사가 협조하여 환경을 보호하면서 재활용 처리를 하고 있습니다.

1. 신제품을 구입하시고 폐 가전제품 발생시는 제품 구입 대리점에 처리를 의뢰하시면 됩니다.(무상 회수 처리)

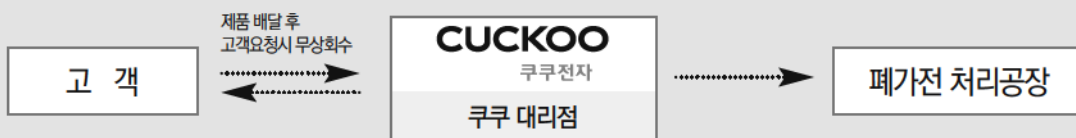

2. 폐 가전제품 발생시 쓰레기 종량제에 따라 가까운 지역주민센터에 연락하시면 됩니다.
(수수료는 지역별 차이가 있으므로 지역주민센터에 문의하시면 됩니다.)



고객 카드

제 품 명 : 음식물처리기

모 델 명

판 매 일 :

고객 성명 : 년 월 일

대리점 상호 : 전화: 주소:

**보증기간
1년**

■기념일 정보 & 제품 보유 현황

생년월일	양·음 결혼기념일			양·음		
제품명	전기보온밥솥	전기밥솥	주사머서	식기 건조기	전기보온포트	진공청소기
사용기간	년	년	년	년	년	년
제조회사						

■특기사항

*상기 내용은 보다 나은 고객 서비스를 위해 활용됩니다.

1. 제품 판매시에 기재사항을 반드시 작성하여 고객에게 전달하여 주십시오.
2. 고객카드는 대리점에서 고객 관리용으로 활용해 주십시오.

제품 보증서

제 품 명 : 음식물처리기 모델명 :

구 입 일 : 년 월 일

고객 성명 : 전화: 주소:

대리점 상호 : 전화: 주소:

1. 본 제품에 대한 품질보증은 보증서에 기재된 내용으로 보증 혜택을 받습니다.
2. 무상 보증 기간은 구입일로부터 산정되므로 구입일자를 기재받으시기 바랍니다.
(구입일자 확인이 안될 경우 제조일로부터 6개월이 경과한 날로부터 품질보증 기간을 개시합니다.)
3. 가정용 제품을 영업용(영업활동, 비정상적인 사용환경 등)로 사용하거나, 산업용 제품인 경우에는 무상보증 기간을 1/2개월로 적용합니다.
4. 이 보증서는 재발행되지 않습니다.

CUCKOO
쿠쿠전자
경남 양산시



**보증기간
1년**

*수리를 의뢰할 때는 구입일자가 기재된 본 보증서를 제시해야 충분한 서비스를 받으실 수 있으므로 잘 보관하시기 바랍니다.

소비자 분쟁 해결 기준 안내

소비자 피해 유형		보 상 내 역	
		보증기간내	보증기간 경과 후
정상적인 사용상태에서 자연 발생한 성능, 기능상의 고장 발생시 (품질보증 기간 이내)	구입 10일 이내에 중요한 수리를 요하는 경우	제품교환, 또는 구입가 환불	
	구입 1개월 이내에 중요 부품에 수리를 요하는 경우	제품교환 및 무상수리	
	교환된 제품이 1개월 이내에 중요한 수리를 요하는 경우	교환불가능시	구입가환불
	하자 발생시		무상수리
	동일하자에 대하여 수리했으나 고장이 재발(3회째)		
	여러부위의 고장으로 총 4회 수리받았으나 고장이 재발(5회째)	수리불가능시	제품교환, 또는 구입가 환불
	소비자가 수리 의뢰한 제품을 사업자 분실한 경우		정액당상각한 금액에 10%를 가산하여 환불
수리용 부품을 보유하고 있지 않아 수리가 불가능한 경우		정액당상각한 금액에 30%를 가산하여 환불	
제품구입시 운송과정 및 제품 설치 중 발생한 피해	제품교환		
소비자의 고의, 과실에 의한 성능, 기능상의 고장	수리가 가능한 경우	유상수리	유상수리
	수리용 부품을 보유하고 있지 않아 수리가 불가능한 경우	유상수리에 해당하는 금액징수 후 제품교환	유상수리 금액 징수 후 김가상각적용 제품교환
<ul style="list-style-type: none"> ■ 천재지변(화재, 연해, 가스, 지진, 풍수해 등)에 의해 고장이 발생하였을 경우 ■ 사용상 정상 마모되는 소모성 부품을 교환하는 경우 ■ 사용전원의 이상 및 접속기기의 불량으로 인하여 고장이 발생하였을 경우 ■ 기타 제품 자체의 하자가 아닌 외부 원인으로 인한 경우 ■ 쿠쿠 대리점이나 서비스센터의 수리기사(가) 아닌 사람이 수리 또는 개조하여 고장이 발생하였을 경우 		유상수리	유상수리

* 상기에 명시되지 않은 사항은 소비자 기본법에 따른 소비자 분쟁 해결기준에 따라 피해를 보상하게 됩니다. • 고객상담실: 지역번호 없이 1599-8888 • 기구세척, 조정, 사용설명 등은 고장이 아닙니다.



MEMO

본 제품은 한국내에서만 사용하도록 만들어져 있습니다.
(FOR KOREA UNIT STANDARD ONLY)

CUCKOO

제품 사용중 이상이 생겼거나 불편한 점이 있으시면
쿠쿠 고객센터로 문의하여 주십시오.

서비스 문의 **1588-8899**

계약 관련(가입, 변경, 해약) 문의가 있을때
연락하여 주십시오.

계약관련 문의 **1577-0010**

고장문의, AS 접수는 홈페이지
1:1채팅 상담을 이용 하시면 보다
편리하게 이용 하실 수 있습니다.

www.cuckoo.co.kr

제품모델명, 고장상태, 연락처를 정확히 알려 주시면 고객 여러분의 고충사항, 제안 및 건의내용을 언제나 친절하게 상담, 빠른 서비스를 제공합니다.

- 읽고 난 뒤에는 제품을 사용하는 사람이 항상 볼 수 있는 곳에 보관해 주십시오.
- 사용설명서에 제품보증서가 포함되어 있습니다.
- 주의 : 제품을 고장없이 오래 사용하시려면 사용설명서를 꼭 읽어 주십시오.

00383-0077A0 REV.1